

SARAJEVSKI ŽURNAL ZA DRUŠTVENA PITANJA (2025)
SARAJEVO SOCIAL SCIENCE REVIEW (2025)

PROLJEĆE - LJETO 2025
JESEN - ZIMA 2025
SPRING - SUMMER 2025
AUTUMN - WINTER 2025

Prilozi objavljeni u časopisu referiraju se/indeksirani su EBSCO
(Political Science Complete) te u Central Eastern European Online Library (CEEOL).

Priprema i štampa časopisa Sarajevski žurnal za društvena pitanja sufinansirana je od strane
Ministarstva za nauku, visoko obrazovanje i mlade Kantona Sarajevo u okviru projekta
sufinansiranja naučnoistraživačkih / umjetničkoistraživačkih i istraživačkorazvojnih
projekata od posebnog interesa za Kanton Sarajevo u 2025. godini.

Izdavač / Publisher

Univerzitet u Sarajevu – Fakultet političkih nauka
Skenderija 72
71000 Sarajevo

Za izdavača / On behalf of the publisher

Sead Turčalo

Glavni urednik / Editor-in-Chief

Samir Forić

Sekretarka redakcije / Secretary of the Editorial Board

Selma Alispahić

Redakcija / Editorial board

Joseph Marko, University of Graz, Austria
Hariz Halilovich, RMIT University, Australia
Aida Hozić, University of Florida, USA
Karlo Basta, University of Edinburgh, UK
Goran Bašić, Linnaeus University, Sweden
Maja Sahadžić, Utrecht University, the Netherlands
Edin Mujkić, University of Colorado Colorado Springs, USA
Tatjana Sekulić, University of Milan-Bicocca, Italy
Šejla Imamović, Maastricht University, the Netherlands
Haris Cerić, University of Sarajevo, Bosnia and Herzegovina
Elvis Fejzić, University of Sarajevo, Bosnia and Herzegovina
Lamija Silajdžić, University of Sarajevo, Bosnia and Herzegovina
Anida Dudić-Sijamija, University of Sarajevo, Bosnia and Herzegovina

Tehničke urednice / Technical Editors

Emina Adilović, Alma Mešić

Creative Commons Attribution-NonCommercial-ShareAlike 4.0 International License – Imenovanje-Nekomercijalno-Dijeli pod istim uslovima CC BY-NC-SA

Ova licenca dopušta drugima da remiksiraju, mijenjaju, prerađuju i distribuiraju ovo djelo u nekomercijalne svrhe, pod istim uvjetima licence (CC BY-NC-SA 4.0), uz obavezno navođenje autora i izvora. Više informacija dostupno je na službenoj stranici: <https://creativecommons.org/licenses/by-nc-sa/4.0/>.



ISSN 2303-4025 (print)
ISSN 2303-4033 (online)

SARAJEVSKI ŽURNAL
ZA DRUŠTVENA PITANJA
GODIŠTE XIV • BROJ 1-2 • 2025.

SARAJEVO SOCIAL
SCIENCE REVIEW
VOLUME XIV • NUMBER 1-2 • 2025

Univerzitet u Sarajevu
Fakultet političkih nauka

Sadržaj

PRVI REDOVNI BROJ

Jasmin Ademović

**PUBLIC TRANSPORT AND SPATIAL INEQUALITY IN
POST-CONFLICT SARAJEVO: GOVERNANCE CHALLENGES
AND INCLUSIVE MOBILITY..... 9**

Nedreta Šerić, Sanela Baljak, Gazmend Januzi

**MOGUĆNOSTI I OGRANIČENJA SOCIJALNOG RADNIKA U
PREVENCIJI I RJEŠAVANJU PROBLEMA PROSJAČENJA DJECE..... 33**

Selma Alispahić

**ROD, VRSTA I GOLI ŽIVOT: KA NOVIM HORIZONTIMA
DISKUSIJE O BIOPOLITICI..... 69**

Faruk Hadžić

**BEHAVIORAL POLITICAL ECONOMY: COGNITIVE BIASES IN
POLICYMAKING IN BOSNIA AND HERZEGOVINA..... 87**

Mustafa Mujkić

**KOMPARATIVNI PREGLED ZAKONSKIH OKVIRA O
LOBIRANJU DRŽAVAMA ZAPADNOG BALKANA S EU
KANDIDATSKIM STATUSOM..... 115**

Mensur Šipkar, Izet Mahir

**SIGURNOSNI IZAZOVI BALTIČKIH DRŽAVA U KONTEKSTU
UKRAJINSKO-RUSKOG SUKOPA..... 149**

PRIKAZI KNJIGA..... 170

DRUGI REDOVNI BROJ

Nejira Pašić

**FILLING THE GAP? EMPLOYER ATTITUDES TOWARD
MIGRANT LABOUR IN BOSNIA AND HERZEGOVINA'S
SHRINKING WORKFORCE..... 181**

Ivana Marić	
UTJECAJ SPIRALE ŠUTNJE NA POLITIČKO IZRAŽAVANJE NA FACEBOOKU.....	213
Adis Arapović	
ELECTORAL DESIGN, PARTY COMPETITION AND INSTITUTIONAL WEAKNESS IN BOSNIA AND HERZEGOVINA: CAUSAL MECHANISMS SHAPING A FRAGILE DEMOCRACY.....	241
Samra Mujević, Edina Nikšić Rebihić	
ODGAJANIK U PROCESU (SAMO)ODGOJA / (SAMO)OBRAZOVANJA – IZMEĐU „BANKOVNOG“ I KRITIČKOG MODELA.....	277
Andrej Primorac	
UTJECAJ DRUŠTVENIH MREŽA NA ŠIRENJE TERORIZMA I RADIKALIZACIJE.....	303
Jasmin Peco, Mili Buturović	
SAVREMENO PROMIŠLJANJE RITZEROVOG KONCEPTA „MCDONALDIZACIJA DRUŠTVA“.....	335
PRIKAZI KNJIGA.....	362
RECENZENTI ZA XIV GODIŠTE.....	370



**SARAJEVSKI ŽURNAL
ZA DRUŠTVENA PITANJA**

**SARAJEVO SOCIAL
SCIENCE REVIEW**

Prvi redovni broj

Public Transport and Spatial Inequality in Post-Conflict Sarajevo: Governance Challenges and Inclusive Mobility

JASMIN ADEMOVIĆ¹

*Centre for Interdisciplinary Studies of the
University of Sarajevo – Prof. Dr. Zdravko Grebo (CIS)
Bosna i Hercegovina*

Abstract: The public transport system of Sarajevo embodies pronounced spatial and socio-economic inequalities shaped by its post-socialist and post-conflict trajectory. This article investigates how fragmented governance and uneven service provision contribute to exclusion, particularly in peripheral urban areas. Based on a mixed-methods research design, including the survey of 150 residents, approximately 40 interviews, participatory mapping, and policy analysis, the study reveals marked disparities between well-connected central districts and inadequately served outskirts. Respondents report prolonged commuting times, unreliable services and economic barriers such as unaffordable fares. Institutional fragmentation across municipal, cantonal and entity levels hinders coordinated planning. Public transport also possesses symbolic significance, with recent tram and trolleybus projects perceived as expressions of reintegration. The article argues for the development of inclusive mobility policies that enhance equity, cohesion and opportunity.

Keywords: Public transport; Social inclusion; Spatial inequality; Urban governance; Sarajevo

Introduction

The urban mobility system of Sarajevo is not only about of moving people from one place to another; it is deeply intertwined with the city's social fabric and post-conflict recovery. In the decades since Bosnia and Herzegovina's ('BiH') 1990s war and the transition from socialism, Sarajevo has experienced growing socio-economic inequalities and increasingly fragmented urban development. Public transport, once a robust public

¹ jasmin_a.j@live.com

good under former Yugoslavia, has deteriorated due to underinvestment, wartime damage, and a surge in private car use (Stanilov 2007; Tsenkova 2014; Hrustemović 2020). The result has been clear spatial disparities: residents of well-serviced central districts enjoy relatively easy mobility, whereas those in peripheral neighbourhoods face limited transport options and longer, more difficult commutes. These mobility gaps mirror broader patterns of economic inequality and social exclusion across the city. Where one lives and by extension, and, by extensions, how one travels, can significantly influence access to jobs, education, and urban life. A lack of reliable and affordable public transport effectively marginalizes certain communities, reinforcing poverty and unemployment in those areas.

The governance structure of Sarajevo has further complicated efforts to ensure equitable transport. The post-war administrative setup has divided the metropolitan area between the Federation of BiH (Sarajevo Canton) and Republika Srpska (Istočno Sarajevo/East Sarajevo), and even within the Canton the city is split among multiple municipalities. This fragmented governance has often hindered coherent transport planning. For example, bus or trolleybus lines historically terminated at municipal or entity borders due to jurisdictional mismatches, leaving would-be passengers at the edge of service areas. Such gaps are not merely inconveniences; they effectively isolate certain suburban communities from the city core, undermining their economic opportunities and sense of belonging. The Academy of Sciences and Arts of BiH has noted that better coordination across municipalities and between Sarajevo Canton and East Sarajevo is a necessary precondition for effective transport reform (ANUBiH 2020). Without a unified vision and governance framework, investments tend to be piecemeal and uneven, further exacerbating the institutional causes of spatial exclusion.

Compounding these structural challenges is identity of Sarajevo as a post-conflict city. The 1992–1995 siege and subsequent ethnic-administrative divisions have left physical and psychological scars on urban mobility. Even today, some residents carry “mental maps” of the city that reflect wartime memories, and certain routes or areas are avoided due to past traumas or perceived ethnic territories. This means that mobility in Sarajevo involves not just navigating space and infrastructure but also negotiating collective memory and identity. Anthropological research (Halilovich 2013) has shown that traversing the city, for instance, taking a tram across

what was once a frontline, can be an emotional act of reclaiming urban unity and healing war-torn community bonds. Thus, the stakes of public transport extend beyond economics: improving mobility for marginalized areas is also about “stitching back together a city that has been physically and socially torn apart” (Halilovich 2013). Every new bus line or tram extension carries symbolic significance in signalling the reintegration of a neighbourhood into the civic fold.

In this context, understanding the role of public transport in fostering (or hindering) social inclusion is critically important. Globally, scholars have emphasized that the ability to move freely and accessibly within a city is a form of urban citizenship and a prerequisite for equity (Sheller 2018; Lefebvre 1996; Harvey 2008). Lack of mobility can trap disadvantaged groups in a cycle of exclusion, limiting their access to employment, services, and social networks (Lucas 2012). Sarajevo offers a vivid case where these dynamics manifest under the compounded influences of post-socialist transition, post-conflict division, and constrained public finances. The city’s experience raises key questions: How have public transport policies and investments shaped patterns of inclusion or exclusion? What are the main barriers, physical, economic, and institutional, that different groups face in accessing urban mobility? And how can policy interventions mitigate these inequalities?

This article addresses these questions by focusing on the intersection of public transport, spatial inequality, and governance in Sarajevo. Drawing on a recent mixed-methods study of everyday mobility in the city, we explore how transport infrastructure and policy can either mitigate or exacerbate socio-economic divides. The analysis emphasizes Sarajevo as a post-socialist, post-conflict urban case, where typical transition challenges (e.g. privatization, car-oriented development) are interwoven with the legacies of war (e.g. fragmented governance structures and pronounced social cleavages). After reviewing relevant literature on transport exclusion and urban inequality (Section 2), we outline the study’s methodology (Section 3). We then present key findings (Section 4) on how unequal access to transport is experienced by Sarajevo’s residents, from peripheral communities rendered “cut off” to low-income households struggling with transit costs and discuss these considering urban inclusion theories. Finally, Section 5 offers conclusions and practical recommendations for policy measures to promote a more equitable and inclusive mobility system in Sarajevo.

Literature Review

Access to transportation is widely recognized as a crucial factor in social inclusion and economic opportunity. Research on transport disadvantage shows that when mobility is unevenly distributed, it often reinforces pre-existing social and spatial inequalities (Lucas 2012). Transport and social exclusion are tightly linked: people who cannot afford transit fares or who live in areas poorly served by public transport are effectively precluded from full participation in urban life (Lucas 2012; Stanley & Vella-Brodrick 2009). Lucas (2012) argues that a lack of affordable, reliable transportation can perpetuate poverty among low-income populations by limiting their access to jobs, education, healthcare, and other resources. This perspective aligns with the concept of mobility justice, which calls for examining “who benefits and who is left behind” in transportation systems. Sheller (2018) situates mobility as a fundamental dimension of justice, noting that the freedom to move safely and comfortably is unevenly distributed across lines of class, gender, race, and, in certain contexts, ethnicity or citizenship status. A mobility justice framework therefore extends the traditional policy focus beyond aggregate improvements (like overall ridership or travel speeds), urging planners to ask how benefits are allocated across different social groups and neighbourhoods (Sheller 2018). In practical terms, this means evaluating, for example, whether new transport investments primarily serve affluent districts while marginalizing low-income or minority areas, or whether innovations like app-based micromobility are accessible to all users or restricted to the technologically advantaged.

Another relevant body of literature concerns the politics of mobility. Cresswell (2010) and others have argued that mobility is not merely a neutral technical phenomenon but is imbued with social meaning and power. Decisions about whose movement is prioritized (cars vs. public transit vs. pedestrians), what infrastructure is built where, and how mobility is regulated all reflect political choices about whose needs matter in the city. In many transitional and developing cities, these choices have favoured certain groups over others, for instance, notably car owners and urban core residents over transit-dependent populations in peripheral areas. As Cresswell (2010) notes, mobility entitlements can be seen as a form of citizenship: those who enjoy greater ease of movement effectively command a larger share of the city’s space and opportunities, whereas those facing mobility barriers experience a constrained form of urban

citizenship. The idea of the “right to the city” (Lefebvre 1996; Harvey 2008) is closely related, asserting that all urban inhabitants, not just the affluent or powerful, should have equitable access to the benefits of urban life, including transportation networks. In the Sarajevo context, where certain communities feel effectively “left out” of the transit network, these concepts underscore the normative imperative of addressing mobility gaps.

The post-socialist and post-conflict trajectory of Sarajevo adds distinctive layers to these general principles. Post-socialist urban studies highlight how the transition from planned economies to market-oriented governance in the 1990s often produced institutional fragmentation, ambiguous responsibilities, and underfunded public services (Stanilov 2007; Tsenkova 2014). In transport, this frequently manifested as the decline of formerly integrated public transit systems and the rise of private car usage amid weak regulatory environments. Many Eastern European cities saw an exodus from transit and walking towards automobiles, contributing to congestion, pollution, and social stratification between those with cars and those without. Sarajevo followed this pattern to an extent, the late 1990s and 2000s brought increasing car ownership and suburban sprawl, while the public transit authority struggled with aging vehicles and budgetary shortfalls. Crucially, however, Sarajevo’s governance became exceptionally fragmented because of the Dayton Peace Agreement (1995). Unlike a typical city which might have one metropolitan government, Sarajevo’s metropolitan region was split between two entities (the Federation of BiH - FBiH and the Republika Srpska - RS), and within the FBiH side into a canton with multiple municipalities. Scholars have noted that such a setup poses serious challenges for infrastructure planning and service delivery (Bose 2017; Murawski 2009). In terms of transport, fragmented governance meant that strategic planning and investment often lacked coherent direction. Hrustemović (2020) observes that Sarajevo’s transit lines historically did not extend seamlessly across municipal boundaries, leading to “last-stop” effects where neighbourhoods at jurisdictional edges were underserved, a clear structural driver of spatial inequality.

Urban and regional planners in post-conflict cities also emphasize the role of infrastructure in promoting social cohesion. Public transport can be seen as a form of social infrastructure that facilitates interactions and connections among diverse groups (Kavanaugh *et al.* 2020). In socially divided landscape of Sarajevo, improving connectivity has an almost

therapeutic or peacebuilding function, in addition to its economic rationale. Halilovich (2013) notes that when Sarajevans traverse former front-line zones in their daily routines, it symbolizes a reclamation of the city as a unified space of everyday life, counteracting the wartime legacy of physical and mental fragmentation. However, if infrastructure remains uneven, if certain suburbs remain isolated or associated with a particular ethnic group, the risk emerges that divisions solidify and feelings of exclusion persist. Thus, inclusive mobility is part of the broader project of post-conflict reconstruction and reconciliation (Phillips *et al.* 2016). This resonates with the concept of “urban belonging”, which Antonsich (2010) describes as the sense of being at home in the city’s spaces and rhythms. Inequitable transport can erode that sense for those marginalized, whereas accessible mobility for all can foster a more inclusive urban identity.

In summary, the literature attending to questions of who can move is critical for understanding urban inequalities. Key themes include transport affordability and accessibility as factors in social exclusion (Lucas 2012), the political and justice dimensions of mobility (Sheller 2018; Cresswell 2010), and particular challenges faced by cities such as Sarajevo, with complex governance structures and post-conflict legacies. These perspectives will inform our analysis of public transport in Sarajevo, helping to interpret the empirical findings on mobility gaps and to frame recommendations that are consistent with principles of equity and inclusion.

Methodology

This study is guided by the central research question: How do public transport policies and infrastructure in post-conflict Sarajevo shape patterns of spatial inequality and social inclusion among residents? To address this question, the research employs a mixed-methods design that integrate quantitative and qualitative techniques. This integration allows for both statistical identification of inequality patterns and a nuanced understanding of residents’ lived experience. The study utilises a convergent mixed-methods approach, where quantitative (survey) and qualitative (interviews, observation, mapping) data were collected and analysed in parallel. This design facilitated cross-validation of findings and ensured that neither the breadth of quantitative coverage nor the depth of qualitative insights was compromised.

The combination of methods was deliberately selected to reflect a complex socio-political landscape of Sarajevo: quantitative data capture structural patterns of accessibility, while qualitative engagement illuminates emotional and symbolic dimensions of mobility and urban belonging.

Survey: The questionnaire was developed specifically for this research, drawing conceptually on existing frameworks of transport disadvantage and perceived accessibility (Lucas 2012; Lättman *et al.* 2016). It was piloted with a small group of respondents (n=10) to assess clarity and duration, and minor revisions were made before full deployment. Content validity was established through expert feedback from two urban mobility researchers and one Sarajevo transit practitioner. The instrument thus represents a contextually adapted and validated tool for examining perceptions of transport equity and inclusion. A structured questionnaire survey was conducted in early 2025 with 150 residents of Sarajevo, sampled to include a diverse range of neighbourhoods (inner-city and peripheral) and demographic groups. The survey gathered data on respondents' travel patterns, perceived transport problems, and experiences of connectivity or exclusion. Key questions assessed issues such as the affordability of public transport, satisfaction with service frequency and coverage, and concerns regarding personal safety. For example, respondents were asked whether they agree that "public transport infrastructure is equally accessible to all citizens" and to identify the most significant challenges they face in using the transport system in Sarajevo. The survey results provided quantitative indicators of inequality (e.g. percentage of people reporting inadequate service or high costs) and were later disaggregated by area to compare central vs. outer districts.

Interviews: In total, 40 residents participated in the interview phase, comprising 23 women and 17 men, between 19 to 72 years (mean age approximately 41). Participants represented a broad cross-section of Sarajevo's population, including students, service workers, pensioners, professionals, and unemployed individuals. Interviews were conducted in Dobrinja, Ilidža, Grbavica, Hrasnica, and Vogošća, covering both central and peripheral zones of the metropolitan area. These localities were deliberately chosen to reflect contrasting connectivity patterns - areas served by the tram and trolleybus backbone versus those reliant on peripheral bus routes - and to capture recent investments such as the tram extension toward Hrasnica and the restoration of the trolleybus line to

Vogošća. This selection maximized variation in participants' experiences and perceptions of mobility and inclusion. The study did not extend to more distant municipalities such as Ilijaš, Pazarići, or Tarčin, primarily due to logistical constraints and variations in administrative jurisdictions; however, these areas are recognised as priorities for future comparative research. Interviews explored how people navigate the city, challenges they encounter (e.g., long commute times, inaccessible stations, safety issues, financial strain), and how these challenges affect their daily lives and sense of belonging in Sarajevo. Open-ended questions encouraged interviewees to share personal narratives, for instance, instances in which they felt particularly isolated or included due to transport, or their perceptions of recent transport improvements. These narratives provided contextual depth to the survey findings, revealing the human impact of infrastructural gaps.

Participant Observation and Mapping: The researcher also engaged in participant observation through “go-along” journeys (Kusenbach 2003), riding trams, buses, and walking routes alongside local residents while observing conditions and engaging in informal conversations. Field notes were kept on issues like vehicle crowding, wait times, physical barriers (e.g., lack of ramps), and interactions among passengers. In addition, a participatory mapping exercise was conducted in a community workshop setting where residents were invited to indicate on a map the areas of the city they consider poorly connected or difficult to access, and to trace their typical travel routes. This helped visualize spatial patterns of exclusion (for example, clusters of perceived transport deserts on the city's periphery) and captured symbolic geographies (areas residents mentally classify as “far” or “disconnected”). We supplemented these primary data with an analysis of policy documents (e.g., Sarajevo Canton's 2020 Sustainable Urban Mobility Plan) and reports by international donors and local NGOs on transport projects.

Data Analysis: Survey data were analysed using descriptive statistics and cross-tabulations. Key indicators (such as the percentage agreeing that transport is unequal or citing certain problems) were compared across different groups and areas. Qualitative data from interviews and observations were analysed thematically using coding techniques. The analysis sought convergence between quantitative and qualitative evidence; for example, a high proportion of survey respondents might report long commutes in a certain suburb, and interviews from that same

suburb would provide detailed personal accounts of those long travel times and their consequences. This triangulation enhances the validity of the findings. Throughout analysis, reflexivity was maintained, given that the lead researcher is a Sarajevo resident with professional involvement in urban planning; field notes include reflections intended to distinguish personal perspectives from participants' experiences.

Overall, the methodological combination of surveys for breadth and interviews/observations for depth was founded to be effective. The survey established that mobility inequalities are widely perceived and where they are most acute, while the interviews and mapping illustrated how these inequalities manifest in daily life and their implications for social inclusion. Ethical considerations included obtaining informed consent from all participants, ensuring anonymity in reporting personal narratives, and maintaining sensitivity to potential distress when discussing war-related memories or hardships. The next section presents the integrated results of this research, focusing on those empirical findings most pertinent to the theme of economic and spatial inequality in public transport of Sarajevo. The chosen convergent design proved particularly suitable in fragmented urban and governance context of Sarajevo. Quantitative data highlighted areas where inequalities were most pronounced, while qualitative narratives and mapping revealed why and how these disparities affect residents' everyday lives. The simultaneous collection of both strands enabled iterative interpretation during fieldwork: survey trends informed follow-up interview themes, while emergent qualitative insights helped refine the understanding of statistical patterns. This dynamic interaction between methods enhanced the robustness of the findings and grounded abstract patterns of inequality in concrete human experience.

Research Results and Discussion

Spatial Inequalities in Urban Mobility

Major themes that emerged included spatial disconnection, economic barriers, safety and comfort, governance frustrations, and symbolic meanings of transport. The data indicate a pronounced divide between Sarajevo's well-connected centre and its outlying areas in terms of mobility access. Survey results showed that an overwhelming 72% of respondents disagreed with the statement that "the public transport infrastructure is

equally accessible to all citizens”. This broad consensus reflects public recognition of spatial inequality within the transit system. Residents of neighbourhoods on the city’s periphery, such as Dobrinja, Ilidža, Hadžići, Hrasnica, and Vogošća, consistently reported longer and more complex commutes than those in central areas. Many peripheral residents must make multiple transfers or rely on infrequent bus lines to reach the city centre, transforming even moderate distances (10–15 km) into journeys of an hour or more. For example, a 30-year-old office worker from Dobrinja (west edge of the city) described spending 60–70 minutes by public transit to reach his job in the old town, a trip that would take only 20 minutes by car early in the morning. He ultimately chose to drive, despite disliking traffic, because the transit alternative effectively required him to leave home two hours before work. Such accounts underscore how inadequate transit service can incentivize those with access to private cars to drive, thereby exacerbating congestion, while those without cars simply endure lengthy commutes.

Peripheral communities not only face longer travel times but also experience a sense of social distance from the city’s opportunities. A university student from Dobrinja noted that if she stays late in the city centre with friends, she risks missing the last evening trolleybus home; on more than one occasion, she either paid for an expensive taxi or undertook an hour-long walk back to Dobrinja after midnight. To avoid this, she often leaves social gatherings early, perceiving that her residential location effectively imposes a curfew. “If public transport doesn’t support you, you self-restrict,” she explained, leading her to feel like an “outsider” within the vibrant cultural life downtown. This narrative illustrates how mobility deprivation translates into social exclusion: limited transport options constrain one’s ability to participate in the city’s economic, social, and cultural activities, fostering feelings of isolation. In contrast, residents of central areas (like Marijin Dvor or Grbavica) typically benefit from multiple tram and bus lines and can travel spontaneously with minimal planning and worry. As one Grbavica resident said, “I can decide last-minute to go out in the evening, because I know there’s always a tram or I can even walk. People in Dobrinja or Vogošća [Vogošća] don’t have that luxury.”

Importantly, not all peripheral areas are uniformly disadvantaged, and recent improvements have begun to mitigate some mobility gaps. Ilidža, a municipality at the southwest edge of Sarajevo, illustrates this trend.

Serving as a terminus of the main tram line, Ilidža has seen benefited from investment in a modern transit hub. Many Ilidža residents reported adequate connectivity to central Sarajevo (albeit with crowding at peak times), thanks to the tram, yet noted limited east-west links to other suburbs. In contrast, neighbourhoods like Hrasnica (beyond Ilidža) or parts of Vogošća (a northern suburb) remained largely excluded from the tram network until very recently. For decades after the war, the trolleybus line to Vogošća, which had once tied that community to the city, was not restored, leaving Vogošća with only infrequent bus service. “It felt like we were forgotten on an island,” said a Vogošća resident in an interview, reflecting on the prolonged absence of a reliable link to the core of Sarajevo. In 2023–2024, however, the city undertook projects to extend service to these areas: the tram line was expanded to reach Hrasnica, and new low-floor trolleybuses were introduced on the Vogošća route. These investments were widely welcomed by local inhabitants. A 2024 survey found that 64% of Sarajevans regard the tram and trolley network as a “symbol of Sarajevo” and an integral part of the city’s identity. Thus, re-establishing those connections was not only a matter of convenience but also a symbolic affirmation that neighbourhoods such as Hrasnica and Vogošća are integral to the urban community of Sarajevo. One respondent described that seeing the trolleybus return to her town as akin to “being written back onto the city map.” This underscores the psychological significance of infrastructure: public transport links (or their absence) convey messages about who is included in the “imagined city” and who remains marginalised.

From a policy perspective, these spatial inequalities in mobility underscore a need for targeted improvements and integrated planning. The survey evidence, showing that 72% of respondents perceive unequal access and the consistent identification of specific problem areas provide a data-driven basis for intervention. Our findings align with mobility justice theory, demonstrating that it is not sufficient for Sarajevo to improve transport in aggregate; rather, attention must be paid to where and for whom improvements occur (Sheller, 2018; Lucas, 2012). The observed patterns underscore that spatial targeting is critical: expanding services to underserved peripheries can generate substantial social benefits by bringing previously excluded groups into the urban fold. Conversely, failure to address these gaps risks reinforcing a two-tier city, a well-connected core

and a disconnected outer ring – thereby perpetuating economic disparities (e.g. if residents in peripheral areas struggle to access quality jobs or education due to transport barriers).

Economic Barriers and Social Exclusion

Mobility inequality in Sarajevo is not only about the physical coverage of routes; it also has a pronounced economic dimension. The cost of public transport emerged as a key barrier for lower-income residents. Approximately 20% of public transit users in our survey reported that high fares were among the major challenges they face. At first glance, Sarajevo's transit fares (around 1.60 BAM, roughly €0.80, for a standard one-way ticket) might appear modest, especially compared to Western European cities. However, when considered relative to local incomes, with an average monthly wage of approximately 1000 BAM and many people earning substantially less, these costs become significant. A single mother in Grbavica explained that taking the tram and bus to run errands or attend events with her two children proved prohibitively expensive on her tight budget, particularly since transfers require multiple tickets. "We often just stay in our neighbourhood on weekends, because a trip into the centre and back for the three of us can cost 10 marks (BAM) or more in tickets," she noted, "which is a lot for me". This example illustrates a form of economic exclusion: even living in a central area near a tram line, she remained constrained from fully enjoying the city's amenities due to financial limitations, effectively creating a mobility poverty trap.

Interviewees from low-income households echoed this concern. Pensioners and unemployed persons regularly report that paying for daily transport posed a financial strain. One elderly man from a peripheral settlement recounted how he restricts his trips to the city: "Unless it's absolutely necessary, I won't spend money on the bus. I plan everything in one trip if I can, multiple stops in one go, because each ride cuts into my pension" (Fieldwork Interview 2024). These experiences corroborate the survey data and align with global research: transport costs can consume a substantial portion of income for the poor, effectively limiting their mobility (Uteng & Lucas 2018). In Sarajevo, there are monthly passes and some discounts (for students, seniors), but provision is not universal and upfront pass costs can remain a barrier. Notably, the city has not implemented free or heavily subsidized transit for low-income groups, a

policy adopted in some other cities aiming to boost equity. The lack of fare integration, for example, needing to pay separate tickets for tram and bus segments of one journey, adds to the financial burden, a point of frequent complaint. Addressing fare policy thus emerges as equally important as infrastructure expansion when considering inclusion.

Another economic aspect relates to the modal divide between car owners and non-car owners. Over the past two decades, owning a car in Sarajevo has become a marker of status and a practical advantage, given the deteriorating transit system. Those who could afford cars gained increased mobility (albeit at the cost of contributing to congestion and pollution), while those who could not were left with a declining public system. This created a feedback loop: public transport came to be perceived as the mode of the “left behind” (less affluent, elderly, etc.), which in turn justified reduced political attention and investment, further reducing service quality. The post-socialist narrative of automobile aspiration played out in Sarajevo, as in other Eastern European cities, with mobility becoming stratified by income. Our research participants highlighted this divide. A young professional living in a suburb observed that among his colleagues, taking the bus was almost stigmatized, “if you’re successful, you drive.” Meanwhile, a woman working a service job in the city centre who cannot afford a car described feeling “trapped” in her outer municipality whenever the last evening bus was missed or when services were cut back: “Those with cars don’t even think about these things,” she said, “they come and go as they please.” This scenario illustrates how income inequality translates into mobility inequality, and vice versa. In fact, some of Sarajevo’s transport initiatives explicitly acknowledge this: the Sustainable Urban Mobility Plan (2020) links improved transit to social inclusion, suggesting that making public transport more attractive and affordable can reduce the reliance on car ownership for accessing opportunities.

Micromobility innovations have introduced a new twist on both economic and digital divides. Since 2021, private companies began developing e-scooter sharing services in Sarajevo. These brightly coloured e-scooters quickly became popular among many youths and young adults for short trips. However, using them requires a smartphone and credit card (for app payment), effectively excluding those without access to such devices or financial instruments, often older people or lower-income residents. Additionally, the cost, while cheaper than taxis, is higher per kilometre

than a tram or bus fare. Thus, a new “digital mobility divide” has emerged: a 23-year-old tech-savvy Sarajevan can zip around on an e-scooter, saving time, whereas a fifty-something worker without a smartphone or someone who cannot justify the cost remains dependent on slow buses. In our survey, attitudes towards e-scooters were split, about 41% of respondents favoured banning or strictly regulating them in pedestrian areas, whereas ~29% supported their use under appropriate rules. While much of this debate centred on safety and urban space management, beneath it lies the reality that not everyone shares in the benefits of these new mobility options. Without proactive measures (like providing non-smartphone rental options or subsidies), such innovations risk “layering new options for the already privileged”, as some mobility justice scholar’s caution. In the Sarajevo context, the e-scooter episode has also exposed generational tensions: younger residents perceive them as modern and convenient, whereas many older residents view them as nuisances or even as symbols of a widening gap in how different groups experience urban mobility.

Governance and Planning Challenges

Underpinning the above issues is the highly fragmented governance structure of Sarajevo’s transport system. The research findings point to institutional factors as both a cause of existing problems and an obstacle to solutions. Interviewees with knowledge of local government (including a city council member and a transport engineer) lamented the bureaucratic complexity that slows down improvements. “We have too many cooks in the kitchen,” noted one planner, referring to how the Canton, City, and municipal authorities each have roles in transport, sometimes overlapping, sometimes with gaps. This fragmentation has tangible impacts. For example, residents of suburban settlements outside the core City of Sarajevo municipality often have no direct representation in transit planning decisions, because they fall under different jurisdictions. One suburb resident said, “Decisions about bus routes that serve us are made by people who aren’t accountable to our community.” This reflects the earlier point that invisible political boundaries can translate into very real service disparities. The canton-level government operates the public transit company (GRAS) and oversees major projects, but municipalities control local roads and can enact local policies (like the Old Town banning e-scooters). Without strong coordination mechanisms, the result has been

inconsistent policies, as seen when the Stari Grad municipality banned e-scooters in its area in 2024 while other parts of the city maintained different rules. Similarly, efforts to integrate fare systems or schedules between the Sarajevo Canton's network and the adjacent East Sarajevo network (run by the Republika Srpska) have long stalled, inconveniencing those who commute across the inter-entity boundary.

These governance issues are not merely administrative; they have direct, tangible effects on riders. For years, the lack of a unified metropolitan transport authority meant that through-routes were fragmented. As mentioned, trolleybuses or buses would literally stop short of certain communities because funding and jurisdiction ended at a line on the map. Many interviewees at the city's edges felt this acutely as a form of institutional neglect. A man from East Sarajevo (Istočno Sarajevo) recounted how he had to take one bus to the "border" and then transfer to another operated by a different company to continue into the city, doubling his hassle. "It's absurd, for a city of half a million, we act like two cities that barely talk to each other," he said, expressing frustration that politics trumped practicality. His sentiment captures how governance fragmentation breeds user frustration and exclusion: one's ease of mobility "may depend on invisible political lines", as the dissertation research concluded. Indeed, local studies have identified governance reform as essential to fixing the transport in Sarajevo. A 2020 report by the Academy of Sciences and Arts of BiH urged inter-municipal and inter-entity coordination as essential to any effective transport strategy. The Sustainable Urban Mobility Plan (2020) also acknowledges institutional fragmentation as a challenge and calls for a coordinating body or platform (Sarajevo Canton 2020).

On a positive note, there have been recent initiatives aimed at overcoming these silos. The participation of Sarajevo in the EU-funded "Living Lab" project (as part of the TRIBUTE program) is one example. By bringing together city officials, researchers, and citizen groups to pilot small-scale mobility solutions, the Living Lab created a forum for collaboration across different levels of government and civil society. Early outcomes – like trialling a new bus route with community input, showed that inclusive, cross-jurisdictional approaches can generate creative solutions and public buy-in. Furthermore, the political transition in Sarajevo has seen some improvements in transparency and intergovernmental cooperation. Interview feedback suggested that relations between the Cantonal

government and municipalities have thawed somewhat in recent years, particularly with a shared recognition that problems like traffic congestion and pollution affect everyone. The renewed investments in trams and trolleybuses since 2020, funded with help from international banks (EIB, EBRD), also signalled a policy shift: authorities agreed on joint priorities to modernize the fleet and extend lines, which required coordination and co-financing agreements.

The discussion of results thus far illustrates that Sarajevo's case aligns with and enriches the broader theoretical perspectives. The city's mobility inequities exemplify what Sheller (2018) terms the "politics of who moves", effectively, resources and rights are distributed unevenly, creating winners (car owners, central city dwellers) and losers (transit-dependent peripheral residents). Our findings reinforce that addressing these inequities is not only a matter of new buses or tracks, but also of governance reform and inclusive policy design. In a sense, the struggle of Sarajevo for an inclusive transport system is part of its larger struggle for an inclusive society after conflict. When a neighbourhood finally gets a reliable transit link, it's not just mobility that improves; residents interpret it as recognition and investment in their community's future. Likewise, when vulnerable groups (like the disabled or women at night) gain safer and easier travel, it affirms their right to the city. Conversely, continued neglect of certain areas or issues can deepen mistrust and a sense of marginalization. The next section will build on these insights to propose concrete steps Sarajevo can take to move toward mobility justice and a more equitable urban transport regime.

Conclusion and Recommendations

This study set out to explore the nexus of urban mobility, inequality, and inclusion in Sarajevo, focusing on how public transport provision (or the lack thereof) affects different communities in a post-socialist, post-conflict city. The findings present a clear picture: mobility in Sarajevo is unequal, and these inequalities have far-reaching implications. Residents in peripheral parts of the city face disproportionate challenges, including longer commutes, unreliable service, and higher relative costs, which translate into reduced access to economic opportunities and civic life. Such spatial and economic exclusion through transport functions both as a symptom and a driver of wider socio-economic disparities. Moreover,

the symbolic significance of public transport in Sarajevo is considerable. Transit infrastructure is closely tied to citizens' sense of belonging and urban identity; when a tram line reaches a neglected neighbourhood, it is perceived as an act of inclusion and recognition, whereas exclusion from the network exacerbates feelings of marginalisation and neglect.

Crucially, the Sarajevo case underscores that infrastructure constitutes social structure. The gaps in the transit system reflect and reinforce the city's historical fractures, including wartime divisions, the administrative fragmentation, and the post-socialist shifts. Yet, these gaps are not immutable. Recent improvements, such as the extension of tram and trolleybus lines and the procurement of modern low-floor vehicles, have already begun to narrow some disparities. Public response to these changes has been largely positive, indicating a latent demand for, and enthusiasm toward a more connected city. The research also highlighted the broad public awareness of inequity (as illustrated by 72% of surveyed Sarajevans who recognise the unequal accessibility of transport) and a shared desire for improvement. This provides a mandate for policymakers: citizens acknowledge the problem and are likely to support measures that promise greater fairness and efficiency in mobility.

From a theoretical standpoint, Sarajevo exemplifies the concept of mobility justice in action. It demonstrates how the distribution of mobility opportunities - who can move freely and who faces obstacles - is a matter of justice and rights within the city. The empirical evidence from Sarajevo reinforces what scholars like Sheller (2018) and Lucas (2012) have argued: to build inclusive cities, it is essential to explicitly address the uneven geographies of mobility. In Sarajevo's post-conflict context, there is also a temporal dimension to consider: making mobility equitable is part of addressing past injustices (the siege-induced isolation, the post-war neglect of certain areas) and preventing these historical divides from solidifying in the future. In other words, mobility is not just about the present movement of people, but about the city's trajectory toward a more equitable form of urbanization.

The governance analysis indicates that technical fixes alone are insufficient. Investments must be coupled with institutional coordination and community involvement. A coherent metropolitan transport vision, spanning municipal and entity boundaries, is essential to avoid duplication, ensure connectivity, and optimize resource use. Encouragingly, strategic

frameworks like the Sustainable Urban Mobility Plan (2020) explicitly articulate this vision, emphasizing accessible, affordable mobility “for all citizens” and linking it to social inclusion outcomes. The challenge ahead lies in effective implementation and sustained political will.

In closing, the Sarajevo experience offers lessons not only for BiH but for other cities in Southeast Europe and beyond that grapple with similar issues of inequality, transition, and divided governance. It shows that urban transport can either perpetuate segregation or promote integration. The difference lies in adopting a people-centred, justice-oriented approach to mobility: one that explicitly aims to connect the disconnected, remove transport barriers for the poor and vulnerable, and ensure that moving around the city a shared right rather than a privilege.

Study Limitations and Further Research

While the mixed-methods approach offered a comprehensive understanding of mobility landscape of Sarajevo, several limitations should be acknowledged.

First, spatial coverage was limited to five primary neighbourhoods (Dobrinja, Ilidža, Grbavica, Hrasnica, and Vogošća). More distant municipalities such as Ilijaš, Pazarići, Tarčin, Semizovac, Srednje, and Nišići were not included due to logistical constraints and differing administrative jurisdictions. These peripheral areas ought to be incorporated in future studies to allow for a comprehensive metropolitan comparison.

Second, although the survey sample (n = 150) captured diversity across age, gender, and locality, it was not fully statistically representative of Sarajevo’s total population. As such, the quantitative findings are best interpreted as indicative trends rather than population-level estimates.

Finally, time and resource constraints limited the scope and duration of ethnographic immersion. Longitudinal fieldwork or “before-and-after” studies following the completion of new tram or trolleybus extensions (e.g., Ilidža–Hrasnica) could yield deeper insights into how infrastructure changes affect everyday mobility and social inclusion over time.

Future research should therefore aim to broaden the geographic scope, combine subjective and objective data, and explore the long-term social impacts of transport investments, thereby advancing both empirical understanding and policy relevance of mobility justice in Sarajevo.

Recommendations

Based on the findings, the following key recommendations are proposed to advance a more inclusive and equitable public transport system in Sarajevo:

1. *Develop an Integrated Metropolitan Transport Authority:* To address governance fragmentation, stakeholders should create a coordinating body or platform that brings together Sarajevo Canton, municipalities (including East Sarajevo), and transit operators. Such an authority could oversee unified route planning, scheduling, and ticketing throughout the metropolitan area. A single integrated ticket or fare system would greatly benefit riders who currently navigate multiple jurisdictions. As noted in the ANUBiH (2020) report, inter-governmental coordination is a precondition for effective reform. An integrated authority can also better prioritize investments based on a region-wide needs basis, ensuring peripheral communities are not overlooked due to administrative boundaries.

2. *Expand Service Coverage to Underserved Areas:* Building on recent projects, Sarajevo should continue to extend public transport into areas currently considered “transit deserts.” The tram line extension to Hrasnica and the trolleybus revival to Vogošća are steps in the right direction; next steps could include improving bus frequency to settlements like Hadžići, Rakovica, or other outskirts, and creating feeder links to main tram corridors. A coverage analysis can identify any clusters of population that still lack convenient access to a transit stop (e.g. more than 500m away) and target those for new routes or on-demand shuttles. Even low-cost interventions, such as rerouting existing bus lines to loop through poorly served neighbourhoods, can make a difference. Every additional connection helps to “stitch together” the city and reduce spatial exclusion.

3. *Improve Affordability and Ticketing Options:* To tackle economic barriers, the Canton government and transport providers should consider fare reforms. Possible measures include introducing a means-tested subsidy or a discounted “social ticket” for low-income riders (e.g. unemployed individuals, large families) to ensure transport is not a disproportionate financial expense. Another step is implementing time-based transfer policies (for instance, one ticket valid for 90 minutes on any mode), which would eliminate the penalty of paying twice for one journey with connections. Modernizing the ticketing system (smart cards or mobile

payments) could facilitate such flexibility while also gathering usage and mobility data on passenger patterns. Ultimately, the goal should be that the cost of commuting is not a deterrent for job seekers or a strain on those with tight budgets. International examples show that affordable transit increases ridership and yields societal benefits by connecting people to opportunities (Lucas, 2012). Sarajevo's policymakers could pilot a program of free or half-price transit for certain groups (such as seniors during off-peak hours or youths going to school) and evaluate its effectiveness on mobility and inclusion.

4. *Prioritize Reliability, Frequency, and Quality of Service*: While this study emphasized structural inequalities, many respondents also highlighted everyday service quality issues, notably delays, overcrowding, and poor vehicle condition, as daily frustrations. Improving reliability and comfort system-wide will disproportionately help those who depend on transit (since wealthier car users are less affected by public transport quality). Therefore, investments in preventative maintenance (to reduce breakdowns), hiring and training drivers (to adhere to schedules and improve passenger service), and expanding the fleet (to ease overcrowding) are important. For example, if 38% of users cite delays and 32% cite crowding as top problems, addressing these through better operations management and slightly increased frequency at peak times would make transit more attractive and respectful for riders. Quality improvements also tie into inclusion – ensuring buses are not only running but are fully accessible (low-floor, with space for wheelchairs and strollers) and safe.

5. *Enhance Accessibility for the Vulnerable (Universal Design)*: A striking finding was the extent to which certain groups, like persons with disabilities, feel forgotten by Sarajevo's transport. To create an inclusive system, infrastructure upgrades should follow universal design principles. This includes continuing the rollout of low-floor trams and buses, installing ramps or elevators at key stations and overpasses, and improving sidewalks and crossings leading to stops. Moreover, "softer" measures like clear signage, audio announcements for the visually impaired, and driver training to assist disabled passengers can make a substantial difference. Implementing these changes not only benefits people with disabilities but also helps the elderly, pregnant women, and anyone with mobility challenges. Participants in our study frequently mentioned broken sidewalks or pedestrian obstacles as deterrents to even reaching transit.

A coordinated effort by city authorities to fix pavements and lighting around transit stops, particularly in peripheral areas, would improve both safety and accessibility. In line with this, personal security on transit must be addressed, especially for women at night. The Sarajevo Open Centre (2023) survey reporting over 90% of women felt unsafe using public transport after dark highlights an urgent issue. Solutions could include better lighting at stops, CCTV in vehicles, and perhaps a campaign or dedicated app for easier reporting of harassment. Making transit safe for women and other vulnerable users is essential for true inclusivity.

6. *Community Engagement and Participatory Planning*: Sarajevo's authorities should leverage local knowledge by involving communities in transport planning. The Living Lab approach, already piloted, could be expanded into permanent citizen advisory councils or periodic public forums on mobility. When planning a new bus route or adjusting service, consulting the residents who will use it often yields valuable insights (e.g. preferred routings, timing) that improve the outcome and build public support. In our participatory mapping exercise, residents identified "trouble spots" (like a missing pedestrian bridge or an unsafe crossing) that might not be obvious to planners working behind a desk. Incorporating such feedback can lead to targeted small-scale interventions that greatly enhance usability, for example, adding a marked crosswalk near a bus stop so that people can reach it safely. Furthermore, participation can help bridge the trust gap in this post-conflict society. If people see their input valued, such as being invited to evaluate a pilot service or co-create solutions, it can increase their sense of ownership and belonging. Sarajevo's recent Sustainable Urban Mobility Plan was formulated with stakeholder input; continuing that spirit into implementation (e.g. through workshops in various neighbourhoods) will help ensure that the plan's inclusive vision is realized on the ground.

7. *Sustained Investment and Equitable Funding*: Finally, none of the above is possible without adequate and well-directed funding. Sarajevo should pursue a sustainable financing model for public transport that might include a mix of local budget allocation, higher-level government support, and external funding (loans or grants). It is important that investment decisions be guided by principles of equity – e.g. not only investing in a shiny metro for the city centre while neglecting basic bus service in the outskirts. A balanced approach could dedicate a portion of every

major transport investment specifically to accessibility improvements or peripheral extensions. For instance, if a new tram is purchased, authorities should simultaneously fund the upgrade of a suburban bus route. Given tight budgets, innovative approaches like congestion charging or parking fees in the city centre could both manage demand and generate revenue earmarked for public transport improvements; this approach has been implemented successfully in cities such as London and Singapore. The economic case should be made that inclusive mobility has long-term societal payoffs: reducing unemployment (by connecting people to jobs), increasing consumer activity (people can reach markets and shops), and lowering social welfare costs in the long run.

By implementing these recommendations, Sarajevo can make significant strides in closing the mobility gap between its haves and have-nots. In doing so, the city would not only improve daily convenience for thousands of residents, but also advance broader goals of equity, reconciliation, and economic vitality.

References

- Academy of Sciences and Arts of BiH (ANUBiH). (2020). *Integrated Transport Policy for Sarajevo – Challenges and Recommendations*. Sarajevo: Academy of Arts and Sciences of Bosnia and Herzegovina.
- Antonsich, M. (2010). Searching for Belonging – An Analytical Framework. *Geography Compass*, 4(6): 644–659.
- Cresswell, T. (2010). Towards a Politics of Mobility. *Environment and Planning D: Society and Space*, 28(1): 17-31.
- Halilovich, H. (2013). *Places of Pain: Forced Displacement, Popular Memory, and Trans-Local Identities in Bosnian War*. New York: Berghahn.
- Harvey, D. (2008). The Right to the City. *New Left Review*, 53 (Sept–Oct): 23-40.
- Hrustemović, E. (2020). Public Transport in Post-War Sarajevo: Fragmentation and Reform. *Croatian Economic Survey*, 22(1): 45–67.

- Lättman, K., Friman, M., & Olsson, L. E. (2016). Perceived Accessibility of Public Transport as a Potential Indicator of Social Inclusion. *Transport Policy*, 49: 36 - 45.
- Lucas, K. (2012). Transport and Social Exclusion: Where Are We Now? *Transport Policy*, 20: 105 - 113.
- Sarajevo Open Centre (SOC). (2023). *Women's Safety and Accessibility in Public Transport in Sarajevo*. Sarajevo: Sarajevo Open Centre.
- Sheller, M. (2018). *Mobility Justice: The Politics of Movement in an Age of Extremes*. London: Verso.
- Stanilov, K. (Ed.). (2007). *The Post-Socialist City: Urban Form and Space Transformations in Central and Eastern Europe*. Dordrecht: Springer.
- Tsenkova, S. (2014). Planning Urban Futures in the Post-Socialist City: Experiences from the Balkans. *Urban Research & Practice*, 7(3): 258-277.
- Uteng, T. P., & Lucas, K. (Eds). 2018. *Urban Mobilities in the Global South*. London: Routledge.

Javni prevoz i prostorna nejednakost u postkonfliktnom Sarajevu: izazovi upravljanja i inkluzivna mobilnost

Sažetak: Sarajevski sistem javnog prevoza odražava duboke prostorne i socioekonomske nejednakosti oblikovane postsocijalističkim i postkonfliktnim kontekstom. Ovaj rad analizira kako fragmentirano upravljanje i neravnomjerna dostupnost prevoza doprinose isključenosti, posebno u perifernim područjima. Na osnovu kombinovanog pristupa, ankete sa 150 stanovnika, oko 40 intervjua, participativnog mapiranja i analize politika, istraživanje pokazuje jasne razlike između dobro povezanog centra i slabije uslužjenih rubnih naselja. Stanovnici prijavljuju duža putovanja, nepouzdan prevoz i ekonomske prepreke poput skupih karata. Fragmentirano upravljanje na općinskom, kantonalnom i entitetskom nivou otežava koordinisano planiranje. Javni prevoz nosi i simboličku vrijednost – nove tramvajske i trolejbuske linije doživljavaju se kao znak reintegracije. Rad zagovara inkluzivne politike mobilnosti radi veće jednakosti, kohezije i pristupa prilikama.

Ključne riječi: javni prevoz, socijalna inkluzija, prostorna nejednakost, urbano upravljanje, Sarajevo

Mogućnosti i ograničenja socijalnog radnika u prevenciji i rješavanju problema prosjačenja djece

NEDRETA ŠERIĆ¹

*Univerzitet u Sarajevu – Fakultet političkih nauka
Bosna i Hercegovina*

SANELA BALJAK²

*JU Kantonalni centar za socijalni rad – Mobilni tim za prevenciju
prosjacenja Sarajevo
Bosna i Hercegovina*

GAZMEND JANUZI³

*JU Kantonalni centar za socijalni rad – Mobilni tim za prevenciju
prosjacenja Sarajevo
Bosna i Hercegovina*

Sažetak: U radu se analiziraju mogućnosti i ograničenja socijalnog radnika u rješavanju i prevenciji prosjačenja djece. Kombinacijom kvalitativne (Izvjestaji rada Mobilnog tima i intervjui sa stručnjacima) i kvantitativne analize (statistički podaci o broju slučajeva, vrstama intervencija i učestalosti institucionalne saradnje) istraženi su ključni aspekti djelovanja socijalnih radnika u rješavanju i prevenciji prosjačenja djece. Poseban naglasak stavljen je na neiskorištene mogućnosti i ograničenja poput nedostatka resursa, zakonodavnih praznina, neefikasnih sankcija i ograničene podrške zajednice. Uočena je potreba za sistemskim reformama, jačanjem zakonskih okvira i kapaciteta socijalne zaštite te razvojem preventivnih programa kroz obrazovanje i inkluziju. Zaključno, rad ističe da je održiva i kontinuirana borba protiv dječijeg prosjačenja moguća koordiniranom, multisektorskom i društveno odgovornom kontinuiranom akcijom u kojoj socijalni radnik ima stratešku ulogu. Rezultati analize poslužili su kao osnova za artikulaciju preporuka koje rad predlaže, usklađenih sa zahtjevima terenske prakse i potrebama institucionalnog unapređenja.

Ključne riječi: socijalni radnik, prosjačenje djece, mobilni tim, prevencija, intervencija

1 nedreta.seric@fpn.unsa.ba

2 sanelamaja@yahoo.com

3 geni-zogi@hotmail.com

Uvod

Teorijska konceptualizacija prosjačenja ostaje slabo zastupljena u okviru ustaljenih teorijskih pristupa socijalnoj patologiji, pri čemu mu se posvećuje ograničena analitička pažnja. U okviru teorijskog pristupa razumijevanju prosjačenja, Jugović (2014) ističe da se različiti teorijski modeli razvijeni unutar socijalne patologije i kriminologije nisu sistematski i neposredno bavili fenomenom prosjačenja i skitnje. Ipak, autor naglašava da se određeni opći teorijski koncepti mogu primijeniti u elaboraciji ključnih društvenih uzroka koji doprinose nastanku i održavanju prosjačenja. U tom kontekstu, Jugović navodi niz relevantnih teorijskih okvira koji omogućavaju dublje razumijevanje prosjačenja kao društvenog procesa. Među njima se ističu *teorija anomalije*, koja ukazuje na strukturne neusklađenosti između društveno postavljenih ciljeva i sredstava dostupnih za njihovo ostvarivanje, što može poslužiti za objašnjenje pojave prosjačenja, gdje pojedinci, suočeni s institucionalnim i socijalnim barijerama, pribjegavaju alternativnim oblicima preživljavanja izvan normativno prihvaćenih okvira. Zatim, *teorija diferencijalne asocijacije*, koja objašnjava učenje devijantnog ponašanja kroz primarne socijalne grupe poput porodice i vršnjačkih grupa. Slijedi *teorija etiketiranja*, koja devijaciju sagledava kao rezultat društvene reakcije i normativnog označavanja posebno kod situacionih prosjaka, gdje društvena reakcija može pojačati primarnu devijaciju, te *teorija socijalne kontrole*, koja analizira ulogu institucija u oblikovanju i održavanju društvenih normi.

Pored navedenih, Jugović uključuje i *socijalno-antropološki pristup*, koji prosjačenje interpretira kroz prizmu nezadovoljenih univerzalnih ljudskih potreba. U tom kontekstu, autor prosjačenje ne sagledava kao individualnu devijaciju, već ga interpretira kao društveno uslovljenu pojavu, čije uzroke, kako navodi, treba tražiti „u društvu ili u karakteru društva koje nije u stanju da zadovolji osnovne i autentične potrebe, pa ih pojedinci i grupe zadovoljavaju na devijantan način“ (Jugović 2014: 195).

Međutim, *kulturološke perspektive* marginalizacije, prema Milosavljeviću i Jugoviću (2009), prosjačenje i skitnju tumače kao izraze kulture siromaštva, koja predstavlja adaptaciju pojedinaca na marginalni društveni položaj. Iz perspektive *individualno-psihološke teorije*, prosjačenje i skitnja se povezuju s određenim ličnim osobinama, poput emocionalne nestabilnosti, pasivnosti i sklonosti ka zavisnom ponašanju, koje mogu predstavljati predispoziciju za razvoj ovih oblika devijacije, naročito kod maloljetnika.

Ipak, autor naglašava da su takve karakteristike prvenstveno oblikovane društvenim kontekstom i stilom života, a ne nužno njihov primarni uzrok (Milosavljević, 2003).

Prema Milosavljeviću (1997), prosjačenje se smatra sociopatološkom pojavom jer predstavlja društveno neprihvatljiv i socijalno izopačen način pribavljanja sredstava za život. U kasnijoj analizi, isti autor (Milosavljević, 2003) identifikovano je sedam temeljnih karakteristika koje oblikuju ovu pojavu: historijska uslovljenost, egzistencijalna funkcija, marginalizacija, reprodukcija siromaštva, socijalna izolacija, prostorna mobilnost i raširenost. U njegovom pristupu, prosjačenje se konceptualizuje kao oblik adaptivne devijacije, što implicira da ono nastaje kao odgovor na strukturne prepreke i nedostatak pristupa legitimnim sredstvima za egzistenciju. Ove karakteristike omogućavaju teorijsko razumijevanje prosjačenja ne samo kao individualnog ponašanja već i kao odraza dubljih društvenih procesa, uključujući dugotrajnu socijalnu isključenost, transgeneracijski prenos siromaštva i ograničen pristup institucionalnoj podršci. Takav pristup omogućava da se prosjačenje sagleda kao indikator strukturnih nejednakosti i društvene dezorganizacije.

U naučnoj i stručnoj literaturi postoje brojne definicije prosjačenja koje ovaj fenomen definiraju iz različitih perspektiva, kao društveni i socijalni problem, oblik socijalne izopačenosti, sociopatološku pojavu, društveno neprihvatljivo ponašanje i slično. Jedna od definicija koja je relevantna za ovaj rad jest ona koju je usvojila Međunarodna organizacija rada 2004. godine. Prema toj definiciji prosjačenje se definira kao „niz aktivnosti kojima pojedinac traži novac od nepoznate osobe, a na osnovu svog siromaštva ili u potrazi za dobrotvornim donacijama pozivajući se na zdravstvene ili vjerske razloge. Prosjaci isto tako mogu prodavati manje predmete, kao što su krpe za čišćenje ili cvijeće, zauzvrat tražeći novac čiji iznos nije utemeljen vrijednošću predmeta koji se prodaje“ (Međunarodna organizacija rada 2004, prema Save the Children 2011).

Prosjačenje djece

U razumijevanju dječijeg prosjačenja neophodno je ukazati na važne činjenice. Dječije prosjačenje predstavlja dugotrajnu društvenu pojavu, čije je postojanje uslovljeno složenim socioekonomskim faktorima poput siromaštva, raseljenosti i eksploatacije. Djeca su pritom često primorana na prosjačenje od strane odraslih te potječu iz marginaliziranih zajednica koje

su sistemski uskraćene za pristup osnovnim resursima i uslugama (Malaina 2024). Pored toga, dječije prosjačenje predstavlja jedan od najvidljivijih ali istovremeno i najzanemarenijih društvenih problema u zemljama u razvoju. Prema međunarodnim procjenama, hiljade djece širom svijeta, posebno u urbanim siromašnim naseljima, uključene su u prosjačenje uslijed ekstremnog siromaštva, dezintegracije porodice, raseljenja ili trgovine ljudima, pri čemu su svakodnevno izložena nasilju, eksploataciji, gladi i psihološkoj trauma (Singh 2025). S tim u vezi, prosjačenje djece predstavlja kompleksan i ozbiljan društveni ali i socijalni problem koji direktno ugrožava temeljna prava, sigurnost, ali i sveukupan razvoj djece.

Broj djece uključene u prosjačenje u Bosni i Hercegovini (BiH) nije moguće precizno utvrditi zbog nedostatka pouzdanih evidencija. Pojava prosjačenja djece odlikuje se brojnim neprijavljenim slučajevima. U praksi identifikacija djece često nije moguća, a u pojedinim slučajevima, uslijed nedostatka identifikacijskih dokumenata, potpuno je onemogućena. Navedena ograničenja otežavaju sistemsko praćenje i analizu ove pojave. Dodatni izazov predstavlja nepostojanje jedinstvene baze podataka o broju evidentirane djece u javnom i nevladinom sektoru, kao i neujednačen način evidentiranja među općinama i kantonima. U okviru institucionalnih nadležnosti centara za socijalni rad moguće je doći do broja evidentirane djece, pri čemu evidentirani podaci ostaju ograničeni u pogledu prikaza stvarnog stanja.

U zakonodavnom okviru Federacije BiH prosjačenje se primarno tretira kao prekršaj javnog reda i mira. Međutim, u određenim okolnostima, naročito kada je riječ o organizovanom i prisilnom prosjačenju djece, ovaj oblik ponašanja može biti kvalifikovan i kao krivično djelo trgovine ljudima. Prosjačenje koje nije organizovano, prisilno, niti uključuje iskorištavanje djece u kontekstu trgovine ljudima, najčešće se sankcionira kao prekršaj u skladu s kantonalnim zakonima o prekršajima i zakonima o javnom redu i miru. Krivični zakoni u BiH tretiraju prisilno prosjačenje djece kao oblik trgovine ljudima ili zloupotrebe djeteta, što je krivično djelo kažnjivo po entitetskim i državnim zakonima. Prema članu 210a Krivičnog zakona Federacije BiH osoba koja „vrbuje, navodi, preveze, preda, sakrije ili primi osobu koja nije navršila 18 godina života u svrhu iskorištavanja (...) prisilnim prosjačenjem (...) bit će kažnjena kaznom zatvora najmanje 10 godina“.⁴

⁴ Federacija Bosne i Hercegovine. (2025). Krivični zakon Federacije Bosne i Hercegovine. „Službene novine Federacije Bosne i Hercegovine“, br. 36/2003, 21/2004.

Ratifikacijom Konvencije br. 29 o prisilnom radu iz 1930. godine BiH je preuzela obavezu da prepozna prisilno prosjačenje djece kao oblik prisilnog rada uključivanjem nadležnih institucija u proces identifikacije i zaštite djece. Važno je naglasiti da, iako prosjačenje ne uključuje klasične radne aktivnosti poput fizičkog rada, proizvodnje ili pružanja usluga, ono se kvalifikuje kao prisilni rad zbog uslova pod kojima se odvija. Ti uslovi u praksi podrazumijevaju prisilu djeteta, koju prati eksploatacija i stjecanje materijalne koristi od strane roditelja ili trećih osoba.

Prema Međunarodnoj organizaciji rada (MOR), član 2, stav 1 Konvencije br. 29 o prisilnom radu prisilni rad se definira kao „svaki rad ili uslugu koja se od bilo koje osobe zahtijeva pod prijetnjom kazne, a koju ta osoba nije obavila dobrovoljno“ (MOR 1930). U praksi, kroz evidentirane slučajeve prosjačenja djece, stručnjaci se često susreću sa situacijama u kojima su djeca bila primorana da učestvuju u prosjačenju, bez slobodne volje, posebno kada je riječ o organizovanom obliku prosjačenja. Takvi slučajevi nerijetko uključuju i kažnjavanje djece ako ne ispune očekivani novčani iznos koji im organizatori prosjačenja nameću na dnevnom nivou.

Važno je spomenuti i Konvenciju br. 182, Konvenciju o zabrani i hitnim mjerama za ukidanje najgorih oblika dječijeg rada, koja u članu 3 prepoznaje prisilni rad djece kao jedan od najtežih oblika eksploatacije (MOR 1999). Prema članu 32, stav 1 Konvencije o pravima djeteta, koju je BiH ratificirala, države potpisnice priznaju pravo djeteta da bude zaštićeno od ekonomske eksploatacije i od bilo kakvog rada koji je vjerovatno opasan, može ometati njegovo obrazovanje ili naškoditi njegovom zdravlju, kao i njegovom fizičkom, mentalnom ili društvenom razvoju (UN 1989).

Prosjačenje djece u javnom diskursu sve češće se prepoznaje ne samo kao prekršaj već i kao oblik eksploatacije, što u suštini i jest, s potencijalnim elementima krivičnog djela trgovine ljudima. Predstavnici organizacija koje se bave zaštitom djece upozoravaju da građani davanjem novca osobama koje prosjače, a naročito djeci, nesvjesno učestvuju u kršenju javnog reda i mira, te time podržavaju štetne obrasce ponašanja. I dalje je prisutna nedovoljna svijest među građanima o tome da takvo ponašanje zapravo potiče činjenje prekršaja. Istovremeno, stručnjaci iz centara za socijalni rad ukazuju na niz izazova s kojima se suočavaju u terenskom radu, uključujući verbalne napade, ali i nedostatak zakonskih mehanizama za sankcioniranje osoba koje finansijski podržavaju prosjačenje. Kao odgovor na ove izazove, Koordinacioni tim za borbu protiv trgovine ljudima, primjerice u

Tuzlanskom kantonu, pokrenuo je inicijativu za izmjenu i dopunu Zakona o javnom redu i miru. Ovom inicijativom predviđa se uvođenje novčanih kazni u iznosu od 200 do 400 KM za osobe koje daju novac prošnjacima (Federalna.ba 2025). Prema istraživanju Smailbegović (2023), građani Kantona Sarajevo izražavaju različite stavove prema punoljetnim osobama koje prose, uključujući empatiju, kritičnost i skepticizam. Motivacija za davanje novca prošnjacima varira i obuhvata altruizam, utjecaj socijalnog pritiska, izbjegavanje nelagode i svijest o pružanju pomoći.

Unapređenje zaštite djece predviđeno je *Strategijom suprotstavljanja trgovini ljudima u Bosni i Hercegovini 2024–2025* iz 2024. godine, koja u okviru mjera prevencije obuhvata niz aktivnosti: edukaciju i senzibilizaciju stručnjaka koji rade s djecom, održavanje i razvoj dnevnih centara i prihvatilišta za djecu, jačanje kapaciteta domova za nezbrinutu djecu, unapređenje kapaciteta centara za socijalni rad i službi socijalne zaštite, podizanje javne svijesti o rizicima trgovine djecom, razvoj rehabilitacijskih programa, povećanje smještajnih kapaciteta, osiguranje ljudskih, tehničkih i finansijskih resursa, kao i implementaciju programa za borbu protiv predrasuda i diskriminacije. Tretman prosjačenja punoljetnih i maloljetnih osoba značajno se razlikuje s obzirom na pravni i zaštitni okvir koji se primjenjuje na svaku od tih kategorija. Dok se punoljetne osobe za ovaj prekršaj sankcioniraju, maloljetne osobe se tretiraju kao žrtve koje je potrebno zaštititi. Također, važno je imati na umu razlike na koje ukazuju Hasanbašić i Huseinbašić (2024) pozivajući se na Devčića (1996), a koje se odnose na distinkciju između djeteta koje je objekt prosjačenja – prisiljeno i manipulirano od odraslih – i djeteta koje djeluje samostalno, svjesno učestvujući u prosjačenju, te se stoga može smatrati subjektom tog čina.

Prema *Protokolu o prevenciji i postupanju u slučajevima prosjačenja i drugih oblika eksploatacije djece u općini Banovići* (2022), prosjačenje se klasificira u tri osnovna oblika: *individualno*, *grupno* i *kolektivno*. Prvi oblik odnosi se na dijete koje samostalno traži milostinju, koristeći se radnjama karakterističnim za prosjačenje, uključujući verbalno pozivanje na stvarne ili izmišljene potrebe. Drugi oblik podrazumijeva grupno prosjačenje, gdje više djece solidarno djeluje kako bi potaknuli davanje milostinje. U ovu kategoriju spadaju i mlade žene s djecom u naručju, kao i čitave porodice u kojima se prosjačke norme prenose generacijski. Treći oblik je kolektivno prosjačenje, koje uključuje podjelu uloga među učesnicima, a često i prisustvo organizatora prosjačke aktivnosti (Općina Banovići

2022). Individualno prosjačenje djece u praksi se najčešće odnosi na spontane, neorganizovane slučajeve, pri čemu su glavni uzroci porodične okolnosti, siromaštvo, nedostatak osnovnih sredstava i/ili zanemarivanje. S druge strane, organizovano prosjačenje predstavlja izrazito ozbiljan oblik zloupotrebe djece jer ostavlja dublje posljedice po njihovu sigurnost, razvoj i ostvarivanje dječijih prava. Ovaj oblik uključuje sistemsko iskorištavanje djece uz prisilu, manipulaciju, mobilnost i znatno otežan proces otkrivanja i sankcioniranja.

Rješavanje problema prosjačenja djece predstavlja izrazito složen izazov koji zahtijeva koordiniran odgovor različitih institucija. Budući da su socijalni radnici često prva linija zaštite djece od zanemarivanja, eksploatacije i kršenja osnovnih prava, ovaj rad fokusira se na njihovu ulogu i djelovanje. Mobilni tim za prevenciju prosjačenja djece u Kantonu Sarajevo predstavlja jedan od najaktivnijih i najorganizovanijih timova u BiH ni kada je riječ o zaštiti djece koja su uključena u život i rad na ulici. Formiran je 2009. godine kao projekt organizacije Save The Children i JU Kantonalni centar za socijalni rad Sarajevo. Od 2014. godine tim je integriran u sistem i institucionalno djeluje kao dio JU Kantonalni centar za socijalni rad, unutar Službe za pravne poslove i koordinaciju. Tim je aktivan na području cijelog Kantona Sarajevo, pokrivajući sve općinske službe za socijalnu zaštitu. Mobilni tim broji tri uposlenika koji svojim terenskim radom djeluju na teritoriji cijelog kantona. Na osnovu navedenog može se zaključiti da tim aktivno djeluje već 16 godina, od čega 11 godina kao dio institucionalnog sistema. Riječ je o prvom mobilnom timu u BiH koji se bavi rješavanjem problema i prevencijom prosjačenja djece. Mobilni tim radi na sljedećim principima: najbolji interes djeteta, terenski i proaktivni rad, procjena rizika i potreba, evidentiranje i praćenje slučajeva, multidisciplinarni pristup te prevencija prosjačenja djece putem edukacije i podrške.

Mobilni tim u svom radu primjenjuje multidisciplinarni i multisektorski pristup, kako u rješavanju problema tako i u provođenju preventivnih aktivnosti. Ključne odrednice ovog pristupa ogledaju se u uključivanju ne samo socijalnih radnika već i policijskih službenika, stručnjaka različitih profila iz drugih relevantnih ustanova, kao i predstavnika nevladinih organizacija koje djeluju u oblasti zaštite djece. Terenski rad predstavlja temeljnu komponentu djelovanja tima kako u okviru standardnih operativnih procedura tako i u hitnim intervencijama te edukativnim

aktivnostima u lokalnoj zajednici. Mobilni tim djeluje pri JU Kantonalni centar za socijalni rad, a centri imaju zakonsku obavezu da štite djecu od zanemarivanja, zlostavljanja i eksploatacije. Također mogu pokrenuti hitne mjere zaštite, uključujući privremeni smještaj djeteta, te iniciranje postupka protiv roditelja ili staratelja. Poseban fokus u radu tim stavlja i na kampanje podizanja svijesti o ozbiljnosti problema ne samo među roditeljima i djecom u riziku već i unutar šire društvene zajednice. U lokalnim zajednicama u kojima nisu uspostavljeni mobilni timovi rješavanje problema i prevencija prosjačenja djece oslanjaju se na postojeće institucionalne kapacitete vladinog i nevladinog sektora.

Ključni zakoni koji se primjenjuju u radu socijalnih radnika pri rješavanju i prevenciji problema dječijeg prosjačenja uključuju: Zakon o socijalnoj zaštiti, zaštiti civilnih žrtava rata i zaštiti porodice s djecom u Kantonu Sarajevo te Porodični zakon Federacije BiH. Posebno je za ovu problematiku relevantan član 127. Porodičnog zakona koji propisuje da: „Dijete u porodici ima pravo na zaštitu od svih oblika nasilja, zlopotrebe, zlostavljanja i zanemarivanja.“⁵ Iako se prosjačenje djece ne spominje eksplicitno u članu 154., stavovima 1.⁶ i 2.⁷ Porodičnog zakona Federacije BiH, sadržaj tih odredbi omogućava njegovo pravno kvalifikovanje kao oblik zlopotrebe roditeljskih prava i grubog zanemarivanja roditeljskih dužnosti. Takvo ponašanje direktno ugrožava sigurnost, zdravlje i moralni razvoj djeteta, čime se ispunjavaju zakonski uslovi za pokretanje vanparničnog postupka radi oduzimanja roditeljskog staranja. Nadalje, ako roditelj podstiče dijete na društveno neprihvatljivo ponašanje, što prosjačenje nesumnjivo jest, ili ne spriječi druge osobe da ga u takvo ponašanje uključe, time propušta da zaštiti dijete od štetnih utjecaja, što zakon također prepoznaje kao osnov za intervenciju nadležnog suda. Pored spomenutog zakona, centri za socijalni rad dužni su da, u okviru svojih nadležnosti koje proizlaze iz Zakona o socijalnoj zaštiti, zaštiti civilnih žrtava rata i zaštiti porodice s djecom, reaguju kako na rješavanje problema prosjačenja tako i na njegovu prevenciju.

5 Federacija Bosne i Hercegovine. (2005). Porodični zakon Federacije Bosne i Hercegovine. „Službene novine Federacije Bosne i Hercegovine“, br. 35/05.

6 Roditelju koji zlopotrebom svojih prava, ili grubim zanemarivanjem svojih dužnosti, ili napuštanjem djeteta, ili nestaranjem o djetetu s kojim ne živi i koji očito stavlja u opasnost sigurnost, zdravlje ili moral djeteta, ili ne zaštiti dijete od ovakvog ponašanja drugog roditelja ili druge osobe, sud će u vanparničnom postupku oduzeti roditeljsko staranje.

7 Zlopotreba prava postoji naročito u slučajevima tjelesnog i duševnog nasilja nad djetetom, spolnog iskorištavanja djeteta, navođenja djeteta na društveno neprihvatljivo ponašanje, te grubog kršenja djetetovih prava na drugi način.

Metodološki okvir rada

Za potrebe ovog rada izvršena je analiza pet godišnjih Izvještaja o radu Mobilnog tima za prevenciju prosjačenja djece u Kantonu Sarajevo, koji obuhvataju period od 2020. do 2024. godine. Odabrani izvještaji potječu iz institucionalno priznatih izvora, a ustupljeni su u svrhu istraživanja, uz prethodnu saglasnost nadležnog centra za socijalni rad i uz poštivanje etičkih principa povjerljivosti, informiranog pristanka i zaštite identiteta učesnika. Važno je istaknuti da, iako izvještaji sadrže statističke podatke o djeci zatečenoj u prosjačenju, nijedan analizirani dokument ne uključuje lične podatke niti informacije koje bi omogućile identifikaciju djece.

Ključni razlozi navedenog izbora su aktuelnost podataka, kontinuitet i praćenje trendova u radu članova Mobilnog tima, institucionalne i socijalne podrške, ali i utjecaj vanjskih faktora na pojavu prosjačenja djece. Izvještaji su detaljno pregledani, s fokusom na broj evidentirane djece, posebno novootkrivene, vrste poduzetih intervencija, realizovane aktivnosti, distribuciju materijalne pomoći, saradnju s drugim institucijama u zajednici, kao i hitne intervencije i institucionalni smještaj djece. Analitički pristup obuhvatao je tematsku/deskriptivnu, kvantitativnu, kvalitativnu i komparativnu analizu podataka. Tematska analiza podrazumijevala je kvalitativni opis razloga izlaska na teren, izazove u radu, institucionalnu reakciju, porodični kontekst, hitne intervencije i poduzete preventivne mjere. Pomoću komparativne analize upoređeni su podaci iz svih pet izvještaja kako bismo identifikovali trendove u broju djece na ulici tokom analiziranih godina, eventualne promjene u intervencijama, razlike u efikasnosti, konstatovanje i evaluaciju saradnje sa značajnim/nezaobilaznim institucijama i drugim subjektima u zajednici.

Kvantitativna analiza obuhvatala je numeričke podatke o broju djece, izlazaka na teren, intervencija s klasifikacijama, realizovanog smještaja, dodijeljenih paketa pomoći, kao i preventivnih aktivnosti kroz broj realizovanih edukacija. Navedeni podaci sistematizirani su u tabele radi lakše interpretacije, s akcentom na godišnju fluktuaciju u broju evidentirane djece zatečene u prosjačenju, djece koja su smještena u institucije i broj hitnih intervencija po godini. Budući da se radi o sekundarnim podacima, validaciju smo izvršili upoređivanjem izvještaja i provjerom dosljednosti metodologije pisanja izvještaja. Ograničenja analize odnose se na činjenicu da je ovdje riječ o evidentiranim slučajevima djece zatečene u prosjačenju.

Analiza izvještaja zasnivala se na tri istraživačka pitanja:

- U kojoj mjeri su institucionalni mehanizmi, konkretno centar za socijalni rad i mobilni tim za prevenciju prosjačenja djece, bili efikasni u odgovoru na problem dječijeg prosjačenja tokom petogodišnjeg perioda uzimajući u obzir mogućnosti koje proizlaze iz lokalnih kapaciteta i međusektorske saradnje, kao i ograničenja u pogledu resursa, normativnog okvira i operativnog djelovanja?
- Kako je koordiniran institucionalni odgovor u prevenciji i intervenciji tokom posljednjih pet godina?
- Koje su konkretne mjere i aktivnosti preduzimali u borbi protiv dječijeg prosjačenja?

Ciljevi teorijskog istraživanja bili su analizirati kvantitativne i kvalitativne podatke, utvrditi promjene u realizovanim aktivnostima, procijeniti obim i vrstu preventivnih mjera kojima se djelovalo na prosjačenje djece, analizirati nivo međusektorske saradnje i identifikovati ključne izazove u radu mobilnog tima. Hipoteza teorijskog istraživanja glasila je: *Petogodišnji institucionalni odgovor na dječije prosjačenje u Kantonu Sarajevo karakterizira kontinuirano evidentiranje djece u riziku, sve češće oslanjanje na preventivne i podržavajuće mjere, te intenziviranje međusektorske saradnje, ali bez proporcionalnog povećanja trajnih rješenja poput institucionalnog smještaja i reintegracije djece.*

Kao dopuna prethodnoj analizi, a u cilju dubljeg razumijevanja ove problematike, provedeno je i sedam polustrukturiranih intervju sa stručnjacima koji direktno rade na problematici dječijeg prosjačenja. Intervju se sastojao od otvorenih pitanja, a prikupljeni podaci analizirani su metodom kvalitativne analize sadržaja, uz uvažavanje principa tematske analize prema Braun i Clarke (2006), s fokusom na identifikaciju ponavljajućih i značajnih tematskih cjelina relevantnih za istraživanje. Proces je obuhvatao izdvajanje ključnih tema, interpretaciju značenja iskaza, kao i komparativnu analizu odgovora. U provođenju istraživanja poštovani su osnovni etički principi kvalitativnog/kvantitativnog istraživanja, uključujući pristanak ispitanika, dobrovoljno učešće, anonimnost, povjerljivost podataka i pravo na odustajanje.

Ciljevi provođenja intervjua bili su:

- Analizirati uzroke zbog kojih djeca završavaju u prosjačenju i oblike prosjačenja.
- Identifikovati konkretne korake koje se poduzimaju nakon što je dijete uključeno u prosjačenje.
- Ispitati aktivnosti i načine pružanja pomoći djetetu u riziku.
- Dobiti uvid u sistem praćenja djece nakon intervencije.
- Procijeniti efikasnost postojećih mehanizama zaštite djece.
- Evaluirati adekvatnost zakonodavnog okvira u kontekstu dječijeg prosjačenja.
- Ispitati načine sankcioniranja roditelja i njihovu efikasnost.

Hipoteza empirijskog istraživanja glasila je: *Stručnjaci koji se bave problematikom dječijeg prosjačenja djeluju unutar jasno definiranih okvira koji obuhvataju preventivne mjere, terenski rad i institucionalnu saradnju, ali se istovremeno suočavaju s brojnim ograničenjima, kao što su nedostatak sistemske podrške, kompleksan odnos s roditeljima djece, slaba koordinacija među akterima, što sve zajedno otežava efikasnu prevenciju i dugoročno rješavanje ovog problema.*

Uloga socijalnog radnika u rješavanju problema i prevenciji prosjačenja

Analiza pet godišnjih Izvještaja o radu Mobilnog tima za prevenciju prosjačenja u Kantonu Sarajevo pruža institucionalni uvid u postupanje u slučajevima dječijeg prosjačenja. Komparativna analiza planova rada Mobilnog tima za prevenciju prosjačenja djece u Kantonu Sarajevo u periodu od 2020. do 2024. godine pokazuje da planovi sadrže jasno definirane zadatke i aktivnosti koje se realizuju kroz standardizovan operativni okvir djelovanja, uz vidljive pomake napretka u profesionalizaciji, proširenju kapaciteta i jačanju međusektorske saradnje. Zadaci i aktivnosti, kako su predstavljeni u planovima rada, mogu se analitički kategorizirati u pet tematskih oblasti djelovanja: *terenski rad i intervencije, administrativni zadaci, međusektorska saradnja, edukacija*

i stručno usavršavanje, te javno zagovaranje i vidljivost. Ova klasifikacija omogućava sistematizaciju kompleksnog djelovanja tima i olakšava analizu njegovog doprinosa u rješavanju i prevenciji prosjačenja djece. Temeljne aktivnosti tima ostaju dosljedne tokom svih pet godina, a odnose se na terenski rad, administrativno-tehničke zadatke, saradnju s institucijama, edukaciju i javno zagovaranje. Tokom analiziranog perioda bilježi se i rast međunarodne saradnje, medijske vidljivosti i humanitarnog angažmana. Uvođenje sudskog svjedočenja, distribucije pomoći i terenskih aktivnosti u migrantskim kampovima ukazuje na profesionalizaciju i širenje kapaciteta tima u odgovoru na kompleksne oblike dječije eksploatacije.

Terenski rad i direktne intervencije

Sam naziv Mobilni tim reflektuje operativnu orijentaciju ka terenskom djelovanju, što se jasno potvrđuje analizom planova rada u kojima dominiraju zadaci vezani za neposredne intervencije u lokalnim zajednicama, identifikaciju djece u riziku te saradnju s relevantnim institucijama na terenu. Terenski rad predstavlja ključnu komponentu djelovanja Mobilnog tima za rješavanje problema i prevenciju prosjačenja djece i obuhvata sve općine na području Kantona Sarajevo. Aktivnosti na terenu realizuju terenskim posjetama, koje najčešće provode do tri člana tima. S obzirom na geografski obuhvat i kompleksnost terenskih izazova, djelovanje tako malog broja članova predstavlja značajan operativni izazov, naročito u kontekstu pravovremenog odgovora na potrebe djece u riziku i koordinacije s lokalnim službama. Uprkos navedenim ograničenjima, rad tima karakterizira visoka profesionalna posvećenost, operativna efikasnost i sposobnost djelovanja u ograničenim mogućnostima, o čemu svjedoči i veliki broj realizovanih aktivnosti evidentiranih u godišnjim planovima i izvještajima.

Kroz svakodnevni obilazak ulica, naselja, parkova, raskrsnica, kao i drugih lokacija poput vjerskih objekata, pijaca i trgovačkih centara, tim realizuje aktivnosti usmjerene na identifikaciju, zaštitu i upućivanje djece nadležnim službama. Rad koji se odnosi na neposredan kontakt s djecom i porodicama u riziku obuhvata brojne aktivnosti čiji je cilj rješavanje, ali i prevencija prosjačenja djece. Navedeno upućuje na opću klasifikaciju aktivnosti na: *terensko-interventne* i *preventivne aktivnosti*. Evidentiranje novih korisnika u lokalnoj zajednici ili na ulicama, obavljanje inicijalnog intervjua radi utvrđivanja identiteta, razloga boravka na ulici i potreba djeteta, pratnja

djeteta u nadležnu službu za socijalnu zaštitu, pratnja i odvođenje djece u zdravstvenu ustanovu, intervencije s policijom i tužilaštvom, davanje izjava u policijskim stanicama, motiviranje za dolazak u službu za zbrinjavanje djece, kao i posredovanje pri smještaju, predstavljaju terensko-interventne aktivnosti.

Preventivne aktivnosti podrazumijevaju obilazak terena i evidentiranje problema s kojima se suočavaju roditelji i djeca u riziku, pružanje pomoći porodicama pri prikupljanju dokumentacije i pisanju zahtjeva za ostvarivanje prava, organizaciju radionica za djecu u lokalnoj zajednici te preuzimanje i distribuciju paketića, odjeće, igračaka i pelena.

Tabela 1. Struktura evidentirane djece u prosjačenju (2020–2024)

Aktivnosti: evidentiranje i identifikovanje	2020	2021	2022	2023	2024
Broj evidentirane djece na ulicama u KS	165	148	151	141	127
Novoevidentirana djeca	35	29	48	27	74
Djeca bez dostupne identifikacijske dokumentacije / djeca koja bježe	33	30	11	33	18
Djeca zatečena u prosjačenju iz drugih kantona	-	8	48	27	74
Djeca pod sumnjom da su potencijalne žrtve trgovine ljudima	-	30	14	11	12
Broj posjećenih porodica u lokalnoj zajednici	146	52	67	36	170
Broj evidentirane djece u lokalnoj zajednici	93	276	332	188	220
Broj djece koja su pohađala radionice u lokalnoj zajednici	-	-	42	46	173
Djeca koja su integrirana u obrazovni sistem	-	-	7	4	7
Evidentirana djeca bez pratnje / migranti	127	167	382	303	595
Realizovane pratnje djece do kampa Ušivak	16	15	309	248	589
Broj djece bez pratnje / migranti u pokretu	-	-	-	55	6
Broj obilazaka lokacija	-	-	-	1331	1535

Analiza prikazanih podataka ukazuje na dinamične promjene u broju djece zatečene na ulici u Kantonu Sarajevo tokom petogodišnjeg perioda. Ukupan broj djece zatečene u prosjačenju u Kantonu Sarajevo u ovom petogodišnjem periodu iznosi 732 djece. Najveći broj slučajeva evidentiran

je u općini Ilidža, dok su Vogošća, Hadžići i Ilijaš imale znatno manji broj. Spolna struktura dostupna je za većinu godina, posebno od 2020. do 2024, s izuzetkom 2021, gdje nije specificirana. U ukupnom uzorku evidentirane djece u prosjačenju dječaci čine nešto više od polovine (52,1%), dok je udio djevojčica do 47,9%. Iako postoji razlika, ona je relativno mala jer je prisutna blaga dominacija dječaka, što ukazuje na to da su preventivne i interventne mjere obuhvatile oba spola u približno jednakom omjeru.

Tabela 2. Broj djece zatečene u prosjačenju na nivou općina (2020–2024)

Općina	2020	2021	2022	2023	2024	Ukupno (5 god.)
Centar	14	10	17	14	6	61
Novi Grad	25	35	41	45	30	176
Stari Grad	13	21	12	3	7	56
Novo Sarajevo	15	14	25	30	24	108
Ilidža	62	53	47	48	46	256
Vogošća	7	3	1	0	5	16
Hadžići	13	5	6	0	5	29
Ilijaš	16	7	2	1	4	30

Najveći broj djece evidentiran je u urbanim općinama (Ilidža, Novi Grad, Novo Sarajevo), što može ukazivati na veći intenzitet prosjačenja u prometnijim i naseljenijim dijelovima grada. U općini Centar evidentirano je 51 dijete u prosjačenju, s nešto više djevojčica (26) nego dječaka (25), dok Stari Grad, Vogošća, Hadžići i Ilijaš imaju znatno manji broj evidentirane djece, ali sličan omjer spolova. Međutim, kada je riječ o prosjačenju, ono što svakodnevno možemo uočiti već prilikom prolaska kroz središnju, najpoznatiju i najfrekventniju sarajevsku ulicu jest prisustvo odraslih osoba koje prose. Može se pretpostaviti da roditelji s razlogom ne šalju djecu da prose na frekventnim lokacijama, gdje je veća vjerovatnoća da će dijete biti brzo otkriveno.

Tabela 3. Analiza promjena po godinama

Godina	Ukupan broj djece	Promjena u odnosu na prethodnu godinu	Trend
2020	165	-	Referentna tačka
2021	158	-7	Blagi pad
2022	171	+13	Porast
2023	191	+20	Najveći rast
2024	127	-64	Značajan pad

Najveći broj evidentirane djece zatečene u prosjačenju bio je u 2023. godini (191 slučaj), što može ukazivati na intenzivniji terenski rad i bolju identifikaciju. Značajan pad zabilježen je u 2024. godini. Ako smanjenje broja djece na ulici povežemo s podatkom da je upravo te godine 173 djece pohađalo edukativne radionice u lokalnoj zajednici, možemo pretpostaviti mogući pozitivni utjecaj realizovanih preventivnih mjera. Ukupan trend u periodu od 2020. do 2024. godine ipak pokazuje konstantno prisustvo dječijeg prosjačenja, ponajprije kao posljedicu pogoršanja socioekonomskih uslova života u BiH, ali i uslijed unaprijedene koordinacije djelovanja na terenu. Iako broj evidentirane djece pokazuje blagi pad sa 165 slučajeva u 2020. na 127 u 2024. godini, što može ukazivati na određene pomake u provođenju preventivnih mjera, problem dječijeg prosjačenja i dalje ostaje aktuelan te zahtijeva hitno i dugoročno sistemsko rješavanje.

Posebno je značajan porast broja novoevidentirane djece u 2024. godini (74 slučaja), što predstavlja više nego dvostruko povećanje u odnosu na prethodnu godinu, te može ukazivati na intenziviranje terenskog rada ili pogoršanje socioekonomskih okolnosti koje utiču na pojavu dječijeg prosjačenja. Broj djece bez identifikacijske dokumentacije i djece koja bježe varira, ali ostaje relevantan indikator ranjivosti i nedostupnosti osnovnih prava. Također, prisustvo djece iz drugih kantona potvrđuje transkantonalnu dimenziju problema i potrebu za međuinstitucionalnom saradnjom na višim nivoima. Kada je riječ o potencijalnim žrtvama trgovine ljudima, najveći broj zabilježen je 2021. godine (30). Iako se broj smanjuje, prisutnost ovih slučajeva svake godine pokazuje da trgovina djecom ostaje trajna prijetnja i zahtijeva stalnu pažnju terenskih radnika.

Rad u lokalnoj zajednici, koji obuhvata posjećivanje porodica i djece, varira

iz godine u godinu, ali u 2024. godini bio je najzastupljeniji, uključujući 170 posjećenih porodica. Važno je istaći da su ove posjete prvenstveno *preventivne aktivnosti* jer obuhvataju stjecanje uvida u porodične i materijalne prilike porodice, informiranje o pravima i načinu njihovog ostvarivanja, kao i edukaciju o štetnosti prosjačenja. Riječ je o porodicama i djeci koje se nalaze u specifičnim rizicima koji mogu utjecati na pojavu prosjačenja. Tokom petogodišnjeg djelovanja članovi Mobilnog tima evidentirali su ukupno 1.109 djece i 471 porodicu u lokalnim zajednicama Kantona Sarajevo. Od ukupno 1.109 evidentirane djece u riziku, 261 dijete pohađalo je *radionice organizovane u lokalnoj zajednici*, što potvrđuje kontinuirano ulaganje u njihovu edukaciju i socijalizaciju. Analizom opisa radionica može se zaključiti da su aktivnosti realizovane s djecom bile osmišljene kao sveobuhvatan edukativno-psihosocijalni program, koji je obuhvatao teme iz oblasti zdravstvene edukacije i higijenskih navika, informiranosti o prehrambenim navikama, obrazovne motivacije djece kao značajnog preventivnog faktora, te podučavanja socijalnim vještinama i razvoju empatije.

Poseban segment činili su razgovori s djecom o rizicima boravka na ulici i potencijalnim opasnostima. Radionice su uključivale i kreativne sadržaje kroz igru, crtanje po sjećanju, slobodne tematske izraze, prikaz slike o sebi, porodici i prijateljstvu, što je djeci omogućavalo da izraze svoje unutrašnje svjetove. Aktivnosti su bile prilagođene interesima djece, čime se poticala njihova aktivna uključenost. U okviru kulturno-socijalnih aktivnosti članovi tima organizovali su i novogodišnje zabave za djecu uz podjelu paketića, što je predstavljalo doprinos razvoju osjećaja pripadnosti i zajedništva. Inkluzija djece u formalni obrazovni sistem nije na zadovoljavajućem nivou jer broj djece uključene u obrazovni sistem ostaje nizak (najviše sedam godišnje), što odražava nedostatak inkluzivnih obrazovnih politika na koje članovi tima ne mogu značajno utjecati.

Najizraženiji trend odnosi se na djecu bez pratnje i migrante, čiji broj intenzivno raste od 127 u 2020. do čak 595 u 2024. godini. Ovaj podatak ukazuje na značajan porast migracijskih kretanja i dodatno opterećenje kapaciteta Mobilnog tima, te zahtijeva strateški odgovor u okviru šireg sistema zaštite djece. Tome u prilog ide i podatak da su tokom petogodišnjeg perioda članovi tima evidentirali ukupno 1.574 djece bez pratnje / migranata, dok je u istom razdoblju realizirano 1.177 pratnji toj djeci. Tokom 2023. i 2024. godine članovi tima obišli su ukupno 2.866

lokacija u lokalnim zajednicama, što ukazuje na intenzivnu terensku prisutnost i kontinuiran rad na identifikaciji djece u riziku. Ove aktivnosti predstavljaju dodatne napore u procesu evidentiranja djece u pokretu / migranata.

Tabela 4. Kvantitativni pregled po godinama

Godina	Broj djece koja nisu željela u kamp	Vrsta pomoći	Broj intervencija
2020	Nije precizirano	NFI podjela	190
2021	Nije precizirano	NFI podjela	87
2022	73	NFI podjela	73
2023	55	NFI podjela	55
2024	6	Psihosocijalna podrška	6

Analiza načina pomoći djeci bez pratnje koja nisu željela boravak u kampu navodi dva prisutna oblika pomoći: *materijalna pomoć* i *psihosocijalna podrška*. Tim je realizovao ukupno 405 NFI podjela (Non-Food Items) koje uključuju distribuciju osnovnih potrepština za život na ulici (voda, odjeća, higijenski artikli, vreće za spavanje, suho voće i sl.). Pružanje psihosocijalne podrške u 2024. godini odnosilo se na manji broj djece (šest), pri čemu je fokus bio usmjeren ka emocionalnoj stabilizaciji i razgovoru, što je od posebne važnosti za djecu koja odbijaju institucionalni smještaj.

Tabela 5. Vrste intervencija i broj realizovanih aktivnosti (2020–2024)

Vrste pomoći	2020	2021	2022	2023	2024
Broj djece koju je Mobilni tim pratio u Službu socijalne zaštite radi poduzimanja mjera iz njihove nadležnosti	8	6	11	15	18
Pružanje psihosocijalne podrške roditeljima	-	12	5	7	5
Hitne intervencije na terenu radi zaštite života i zdravlja djeteta	5	4	13	16	18
Podrška djetetu pri odlasku u zdravstvenu ustanovu	-	-	-	-	2
Podrška porodici u prikupljanju dokumentacije / pisanje zahtjeva za ostvarivanje prava	10	2	2	3	2
Broj porodica s djecom koje su dobile materijalnu pomoć	722	52	67	36	114

Podaci pokazuju da Mobilni tim djeluje u širokom spektru intervencija, od hitnih terenskih reakcija do administrativne i psihosocijalne podrške. *Upućivanje i pratnja djece u nadležnu službu socijalne zaštite* raste u kontinuitetu: od 8 (2020) do 18 (2024), što ukazuje na povećanje broja slučajeva koji zahtijevaju institucionalnu intervenciju, kao i na efikasniju identifikaciju djece u potrebi. Prisustvo *psihosocijalne podrške roditeljima* pokazuje da se rad tima ne fokusira isključivo na djecu, već i na jačanje roditeljskih kapaciteta kao ključnog faktora dugoročne stabilizacije porodične sredine, koja može predstavljati faktor rizika, ali i zaštite djeteta od prosjačenja. Najveći broj ovih intervencija zabilježen je 2021. godine (12), dok se u preostalim godinama kreće između pet i sedam na godišnjem nivou.

Hitne intervencije na terenu odnose se na situacije koje ugrožavaju život i zdravlje djeteta, što ukazuje na ozbiljnost slučajeva s kojima se tim suočava i potrebu za brzim reakcijama. Značajan je porast ovih intervencija od 5 (2020) do 18 (2024). Podrška pri odlasku u zdravstvenu ustanovu važna je za djecu bez pratnje, a u izvještajima je evidentirana tek 2024. godine (2 slučaja), što može ukazivati na noviju praksu u djelovanju tima.

Najveći broj podrške porodici u administrativnim postupcima evidentiran je u 2020. godini (10). Ova vrsta pomoći uključuje prikupljanje dokumentacije i pisanje zahtjeva za ostvarivanje prava. *Materijalna pomoć porodicama i djeci* prisutna je u kontinuitetu. Najveći broj zabilježen je 2020. godine, kada je podijeljeno 123 paketa za novorođenčad, 375 prehrambenih i higijenskih paketa te 224 novogodišnja paketića. Nakon toga uslijedio je pad, a potom ponovni rast u 2024. godini, kada je distribuirano 114 paketa. Ova pomoć obuhvata osnovne potrepštine i ukazuje na izražene socioekonomske izazove s kojima se porodice suočavaju. Varijacije u učestalosti mogu biti rezultat dostupnosti resursa i donatorske podrške.

Administrativni zadaci

Administrativni zadaci predstavljaju neizostavan segment rada Mobilnog tima, osiguravajući sistematsko dokumentovanje realizovanih zadataka i aktivnosti, praćenje slučajeva i koordinaciju s relevantnim institucijama kroz izradu izvještaja, vođenje evidencija i planiranje operativnih intervencija. Aktivnosti vezane za vođenje evidencije obuhvataju sljedeće:

obavljanje stručnih i administrativno-tehničkih poslova; vođenje evidencija i obrazaca o djeci; prikupljanje statističkih i drugih podataka korisnih za rad tima; ažuriranje i vođenje raspoloživih evidencija; izrada mjesečnih izvještaja, prijedloga mjesečnog i sedmičnog plana rada; objedinjavanje podataka i dostavljanje izvještaja sa terena, pisanje službenih zabilježki prema općinskim službama socijalne zaštite, kao i drugi poslovi koji nisu predviđeni a ukazana je potreba za izvršenjem istih.

Međusektorska saradnja

Aktivnosti koje uključuju koordinaciju s drugim institucijama i organizacijama obuhvataju saradnju sa socijalnim radnicima općinskih službi u Kantonu Sarajevo, Ministarstvom unutrašnjih poslova Kantona Sarajevo, ustanovama za smještaj djece, osnovnim školama, zdravstvenim ustanovama, kao i s različitim institucijama, organizacijama i udruženjima koja se, u okviru svoje djelatnosti, bave problemom prosjačenja djece. Dodatno, ostvarena je saradnja s drugim mobilnim timovima, centrima za socijalni rad izvan Kantona Sarajevo, tužilaštvom, sudovima te Obavještajno-sigurnosnom agencijom Bosne i Hercegovine u cilju efikasnijeg djelovanja i razmjene informacija u slučajevima koji zahtijevaju multisektorski pristup. Tokom petogodišnjeg rada članovi tima realizovali su brojne sastanke s predstavnicima različitih subjekata vladinog i nevladinog sektora. Među njima se posebno ističu: Ministarstvo za rad, socijalnu politiku, raseljena lica i izbjeglice Kantona Sarajevo; Služba za prihvatanje djece u stanju potrebe; osnovne škole; Kantonalno tužilaštvo; Državna agencija za istrage i zaštitu; OSCE; World Vision; Save the Children; Kali Sara; GIZBiH; Aksiom; Novi put; Duga; Otaharin; BHIDAPA te Regionalna mreža za djecu koja obavljaju rad na ulici.

Edukacija i stručno usavršavanje

Saradnja s različitim institucijama i organizacijama omogućava članovima Mobilnog tima dodatne mogućnosti za edukaciju i stručno usavršavanje. Analiza izvještaja pokazuje da su socijalni radnici kontinuirano jačali svoje profesionalne kompetencije i vještine učešćem u edukativnim programima, radionicama, konferencijama, panel-diskusijama, stručnim sastancima i drugim oblicima formalnog i neformalnog obrazovanja. Među edukativnim aktivnostima izdvajaju se: edukacija na temu „Minimalni standardi za

sigurne kuće“ (Ministarstvo sigurnosti); prezentacija rada Mobilnog tima za prevenciju prosjačenja – primjeri dobre prakse (NVO Novi put); strateško planiranje (OSCE); trgovina ljudima u svrhu radne eksploatacije (Vijeće Evrope); identifikacijski mobilni timovi (World Vision); trgovina ljudima (Emmaus); mobilni identifikacijski timovi s Balkana – BiH, Kosovo, Albanija, Crna Gora (World Vision); djeca u pokretu (IOM); rad s maloljetnicima (USAID); formiranje prihvatilišta za djecu / potencijalne žrtve trgovine ljudima (Zemlja djece) te brojne druge edukacije. Od radionica posebno se izdvajaju: referalno djelovanje i postupanje mobilnih identifikacijskih timova u slučajevima prosjačenja (World Vision); praktična primjena procjene sigurnosnih rizika u slučajevima trgovine ljudima (GIZ); rodno zasnovano nasilje nad Romkinjama (Atlantska inicijativa); postupanje s djecom žrtvama trgovine ljudima (OSCE) i druge. Evidentno je da su se aktivnosti u kontekstu edukacije i stručnog usavršavanja članova Mobilnog tima iz godine u godinu intenzivirale. Posebno je značajno istaknuti da su svoj angažman proširili prenošenjem znanja stečenog na terenu i studentima socijalnog rada.

Zagovaranje i međunarodna saradnja

Analiza izvještaja ukazuje na to da je saradnja Mobilnog tima tokom posmatranog perioda proširena i na međunarodnu razinu. Od 2021. godine bilježi se rast broja međunarodnih partnera, a 2024. donosi saradnju sa slovačkom delegacijom i obilazak migrantskih kampova, što ukazuje na širenje djelovanja u kontekstu migracija i regionalne sigurnosti. Tokom petogodišnjeg perioda djelovanja, od radija (2020), preko N1 (2023), do TVBiH 1 (2024), uz snimanje filma, tim se sve više koristi medijima za zagovaranje i podizanje svijesti o problemu prosjačenja. Medijska vidljivosti, kroz različite komunikacijske kanale, omogućava i javnu promociju institucionalnog odgovora i prepoznatljivost rada tima u širem društvenom kontekstu. Dio promotivnih aktivnosti je i učesće u javnim kampanjama i distribuciji promotivnog materijala. Kao ilustraciju, u okviru obilježavanja Evropskog dana borbe protiv trgovine ljudima, članovi tima realizuju aktivnosti koje obuhvataju distribuciju informativnih letaka građanima, dijeljenje promotivnog materijala u lokalnoj zajednici, kao i podjelu odjeće, igračka i pelena.

Tabela 6. Učešće Mobilnog tima u smještaju djece

Aktivnosti	2020	2021	2022	2023	2024
Posredovanje u smještaju u KJU Dom bez roditeljskog staranja	2	5	9	6	3
Stručna pratnja u Službu za zbrinjavanje djece u stanju potrebe	0	1	6	4	3
Smještaj u Sigurnu kuću	0	0	0	0	1
Smještaj u hraniteljsku porodicu	0	0	0	0	2
Podrška porodicama u pronalasku prostora za stanovanje	0	13	0	0	0

Prikazani podaci ukazuju na ulogu Mobilnog tima u procesu smještaja djece bez adekvatne roditeljske zaštite, kao i u pružanju podrške porodicama u kriznim situacijama. Tokom petogodišnjeg perioda najčešće se bilježi posredovanje u smještaju djece u KJU Dom bez roditeljskog staranja, s najvećim brojem u 2022. godini (9 slučajeva), što potvrđuje aktivnu saradnju s institucijama sistema socijalne zaštite. Značajan porast bilježi se i u oblasti stručne pratnje djece u Službu za zbrinjavanje djece u stanju potrebe, gdje je broj intervencija porastao sa 0 u 2020. na 6 u 2022. godini. Iako su brojevi manji, evidentirani su i slučajevi smještaja u Sigurnu kuću (1 slučaj u 2024) i hraniteljsku porodicu (2 slučaja u 2024). Posebno se izdvaja podatak iz 2024. godine o 13 slučajeva podrške porodicama u pronalasku prostora za stanovanje, što ukazuje na širenje djelovanja tima ka preventivnim i stabilizacijskim mjerama koje nadilaze klasične institucionalne okvire.

Analiza intervjuja sa stručnjacima: Mogućnosti i ograničenja socijalnog radnika u rješavanju i prevenciji prosjačenja djece

U cilju dopune institucionalne analize izvještaja o radu socijalnih radnika u prevenciji prosjačenja djece u Kantonu Sarajevo, u nastavku rada kao dodanu vrijednost istraživanju prikazuju se rezultati i interpretacija odgovora stručnjaka koji neposredno djeluju na terenu, s fokusom na način rada, mogućnosti i ograničenja djelovanja te zakonski okvir. Intervjui su realizovani radi uvida u stvarne vs. konkretne mogućnosti i ograničenja s kojima se socijalni radnici suočavaju u kontekstu rješavanja problema, ali i prevenciji prosjačenja djece. U istraživanju su učestvovali stručnjaci,

članovi mobilnih timova za prevenciju prosjačenja djece iz tri kantona: Kantona Sarajevo, Tuzlanskog kantona i Unsko-sanskog kantona. Od ukupno sedam učesnika, pet je bilo muškog, a dva ženskog spola. Učesnici istraživanja posjeduju više od jedne decenije iskustva u relevantnoj oblasti, kao i značajno profesionalno iskustvo u radu s djecom u riziku, posebno u kontekstu prosjačenja djece. Dobijeni odgovori omogućavaju nam dublje razumijevanje ovog kompleksnog i višeslojnog problema.

Najčešći uzroci prosjačenja djece

Kao najčešći uzroci zbog kojih djeca završavaju na ulici, socijalni radnici navode kombinaciju siromaštva, organizovanog kriminala, roditeljske nebrige i prisilne eksploatacije. Od posebne važnosti je zabrinjavajuća činjenica da se siromaštvo često koristi kao izgovor za sistemsko iskorištavanje djece. Prosjačenje djece se, dakle, ne javlja spontano, već kao dio organizovanih obrazaca zloupotrebe djeteta. S tim u vezi, postoji opća saglasnost među socijalnim radnicima o postojanju jasne razlike između individualnog i organizovanog prosjačenja djece, pri čemu se organizovano prosjačenje prepoznaje kao najteži oblik zloupotrebe, s ozbiljnijim posljedicama po sigurnost, razvoj i prava djeteta.

Postupci nakon identifikacije djeteta uključenog u prosjačenje

Postupanje nakon identifikacije djeteta koje prosi uključuje višeslojni pristup: od *upozoravanja i razgovora s roditeljima/starateljima, evidentiranja slučaja i uključivanja institucija, do zbrinjavanja i pružanja osnovne pomoći*. U slučajevima ponavljanja ili sumnje na zloupotrebu postupanje se realizuje uz podršku policije i službi socijalne zaštite, sve u cilju zaštite najboljeg interesa djeteta. Većina socijalnih radnika navodi usmeno i pismeno upozorenje roditeljima kao prvi korak u djelovanju.

Dalje, cilj razgovora s roditeljima/starateljima je informiranje, savjetovanje i upozorenje o pravnim i socijalnim posljedicama prosjačenja. Važan segment metodičkog djelovanja predstavlja evidentiranje slučajeva u službenim evidencijama radi praćenja ponavljanja prosjačenja i daljnjih intervencija nadležnih institucija. Uključivanje policije i drugih službi koje se bave ovom problematikom javlja se u slučajevima ponovljenog prosjačenja ili postojanja sumnje na eksploataciju djece. U slučaju potrebe djeca se mogu zbrinuti u ustanove socijalne zaštite ili druge odgovarajuće

institucije. Cilj smještaja je sigurnost djeteta, zadovoljenje osnovnih potreba i zaštita njegovog najboljeg interesa. U pojedinim slučajevima stručnjaci pružaju hitnu medicinsku pomoć, hranu, odjeću i higijenske potrepštine, čak i iz vlastitih sredstava. U lokalnim zajednicama u kojima je potpisan Protokol o prevenciji prosjačenja jasno su definirani načini postupanja, kao i učesnici u njegovoj primjeni.

Konkretne aktivnosti u pružanju pomoći djetetu

Na osnovu dobijenih podataka evidentno je da socijalni radnici realizuju širok spektar aktivnosti, zasnovanih na principu najboljeg interesa djeteta, u cilju pružanja pomoći djetetu zatečenom u prosjačenju. Aktivnosti obuhvataju: *psihosocijalnu podršku, zaštitu od zloupotrebe, zbrinjavanje i institucionalnu podršku, preventivno djelovanje i edukaciju te pomoć u zadovoljavanju osnovnih potreba*. Prema iskazima socijalnih radnika, psihosocijalna podrška uključuje razgovore s djecom, psihološku pomoć i upućivanje na relevantne službe. To su ujedno početne aktivnosti koje imaju za cilj emocionalnu stabilizaciju i izgradnju povjerenja kod djece. U urgentnim slučajevima stručnjaci na terenu pružaju pomoć u zadovoljavanju osnovnih potreba obezbjeđujući hranu, vodu, odjeću i potrebne lijekove, što predstavlja neformalnu ali važnu početnu i trenutnu zaštitu djeteta.

Dalje, zaštita od zloupotrebe podrazumijeva izuzimanje djece od osoba koje ih zloupotrebljavaju u urgentnoj intervenciji u cilju prekida djelovanja štetnog okruženja. U kontekstu zbrinjavanja, postoji problem nedostatka kapaciteta za smještaj, što otežava zbrinjavanje. Navedeno potkrepljujemo odgovorom jednog socijalnog radnika koji navodi: *Djeci, da bi se pomoglo, treba da sve ustanove daju značajan doprinos, a ono što je najbitnije jest da se dijete zaštiti. Sklanjamo djecu s ulice, uz pomoć socijalnih službi smještamo dijete gdje svako dijete dobije adekvatnu zaštitu. Osigurava se zdravstvena zaštita, kao i obrazovanje. U posljednje vrijeme imamo problem smještaja djece jer nema kapaciteta za isto.*⁸ Neki socijalni radnici ističu i preventivne aktivnosti kroz škole u cilju podizanja svijesti o štetnosti prosjačenja. Međutim, ove aktivnosti više su fokusirane na sudionike u prosjačenju, tj. one koji daju djeci novac, te mogu predstavljati djelotvorno sredstvo za promjenu stavova i ponašanja prema prosjačenju.

⁸ Ispitanik 1, član Mobilnog tima za prevenciju prosjačenja (septembar, 2025).

Na osnovu odgovora na pitanje *postoji li sistem praćenja djece nakon intervencije* evidentno je da među ispitanicima postoji podijeljeno mišljenje, što ukazuje na neujednačenu praksu ili nedostatak standardizacije u sistemu praćenja. Tako su četiri socijalna radnika dala potvrđan odgovor u vezi s postojanjem sistema praćenja djece i nakon intervencije, dok su tri odgovorila negativno.

Sankcioniranje roditelja/staratelja i efikasnost sankcija

Na pitanje *koliko često se roditelje/staratelje sankcionira zbog primoravanja djece na prosjačenje i jesu li sankcije efikasne*, odgovori socijalnih radnika ukazuju na to da sankcioniranje roditelja/staratelja nije dovoljno učestalo, te da postoji potreba za revizijom postojećih mjera. Efikasnost sankcija opisuje se kao „slabo efikasne“, „nisu efikasne“, ili „nekada budu efikasne“, što ukazuje na ograničen učinak. Iako se smještaj djece u ustanove pravno klasificira kao mjera zaštite, u kontekstu eksploatacije od strane roditelja može imati i indirektni sankcijski učinak jer ograničava roditeljska prava i pokreće institucionalne postupke. Međutim, postavlja se pitanje hoće li to utjecati na promjenu ponašanja roditelja, te postoji li rizik da roditelji s prethodnim iskustvom eksploatacije djece u svrhu prosjačenja pronađu novu žrtvu. Jedan ispitanik predlaže da se novčane kazne zamijene društveno korisnim radom ili zatvorom, što ukazuje na nezadovoljstvo provođenjem postojećih sankcija u praksi i potrebu za reformom. Tome u prilog idu i medijska izvještavanja o ovoj problematici. Naprimjer, prema izvještaju portala N1 (2020), Kantonalni sud u Tuzli izrekao je maksimalnu kaznu od deset godina zatvora roditeljima zbog krivičnog djela trgovine ljudima, što predstavlja prvu maksimalnu presudu za prosjačenje djece u BiH.

Efikasnost postojećih mehanizama zaštite djece od prosjačenja

Analizom odgovora na pitanje *koliko su efikasni postojeći mehanizmi zaštite djece u Federaciji BiH*, među intervjuiranim ispitanicima postoji podijeljeno ali pretežno kritičko mišljenje o trenutnom stanju zaštitnih mehanizama. Ispitanici su jednoglasno ukazali na to da mehanizmi zaštite djece u Federaciji BiH formalno postoje, ali njihova efikasnost zavisi od dosljedne primjene, profesionalnosti i koordinacije među institucijama. Prevladava mišljenje da je u rješavanju problema i prevenciji prosjačenja djece potrebno sistemski pristupiti, povezujući zakonski okvir s operativnim

kapacitetima djelovanja, reviziju i unapređivanje zaštitnih mehanizama, kao i jačanje kadrovskih kapaciteta i odgovornosti stručnjaka, uz jačanje odgovornosti šire društvene zajednice. Ovakav stav ilustrira i izjava jednog ispitanika: „Prihvatljivo je, s tim da moramo svi koji smo u sistemu zaštite djece biti odgovorniji i profesionalniji.“⁹

Nužne izmjene u zakonodavnom okviru

O pitanju da li trenutni zakoni adekvatno tretiraju prosjačenje djece, među socijalnim radnicima ne postoji jedinstven stav, ali prevladava mišljenje da zakonski okvir nije u potpunosti adekvatan. U kontekstu izmjena koje su neophodne, a na osnovu analize odgovora ispitanika, izdvajamo značajne preporuke. Većina ispitanika naglašava potrebu za kriminalizacijom prosjačenja, ističući da ono treba biti jasno definirano kao krivično djelo. Pojedini ispitanici dodatno predlažu „da se kažnjavaju osobe koje daju novac“¹⁰ u cilju suzbijanja podrške toj praksi. Zatim, strožiju kaznenu politiku povećanjem kazne zatvora, uz strožije sankcioniranje svih oblika eksploatacije djece posredstvom prosjačenja. Jedan od ispitanika ukazao je i na potrebu usavršavanja djece koja se bave prosjačenjem kao posebne kategorije unutar zakonodavnog okvira socijalne zaštite, što bi omogućilo efikasniju sistemsku i institucionalnu zaštitu, ali i bolju koordinaciju među institucijama.

Mogućnosti socijalnog radnika u rješavanju problema i prevenciji prosjačenja

Socijalni radnici imaju ključnu ulogu u borbi protiv dječijeg prosjačenja, posebno kroz terenski rad i intervencije, rad s porodicama i djecom, multisektorsku saradnju i prevenciju kroz obrazovanje i inkluziju. Riječ je o važnoj operativnoj ulozi u borbi protiv dječijeg prosjačenja. Većina ispitanika (n=6) smatra da socijalni radnici koji djeluju na terenu posjeduju znanje i dugogodišnje iskustvo, koje je ključno za prepoznavanje i identifikaciju djece uključene u prosjačenje. Takva stručna osposobljenost, prema njihovom mišljenju, potvrđuje profesionalne kompetencije neophodne za rad s djecom u riziku. Rad s djecom uključenom u prosjačenje zahtijeva visok stepen profesionalnih vještina, izražen senzibilitet, specijalizovanu edukaciju, poznavanje lokalnog konteksta i praktično iskustvo. U tom

⁹ Ispitanik 7, član Mobilnog tima za prevenciju prosjačenja (septembar 2025).

¹⁰ Ispitanik 5, član Mobilnog tima za prevenciju prosjačenja (septembar 2025).

smislu, iskustvo se ne posmatra samo kao prednost, već i kao nužan preduslov za djelotvornu intervenciju.

U okviru terenskog rada, jedna od ključnih intervencijskih aktivnosti jest *pružanje urgentne pomoći*, koja obuhvata obezbjeđenje osnovnih potreba poput hrane, privremenog smještaja i zdravstvene zaštite. Većina ispitanika (n=6) aktivno učestvuje u realizaciji ovih mjera, pri čemu ističu da realizaciju prate i ograničene mogućnosti. Prema iskazima svih ispitanika, *upućivanje djece u sigurne kuće ili ustanove socijalne zaštite* predstavlja segment rada u kojem su socijalni radnici neizostavni zahvaljujući jasno definiranim ovlaštenjima, potpisanim protokolima i uspostavljenoj međusektorskoj saradnji.

Tabela 7. Mogućnosti socijalnog radnika u radu s porodicama

Aktivnost socijalnog radnika	Operacionalizacija aktivnosti	Da	Djelimično	Ne
Savjetovanje i edukacija roditelja/staratelja	Edukacija o pravima djece, štetnosti prosjačenja i roditeljskim obavezama	5	2	0
Uključivanje porodica u programe socijalne pomoći	Povezivanje sa sistemom socijalne zaštite i dostupnim resursima	6	1	0
Praćenje porodične dinamike i rizika od zanemarivanja	Kontinuirano praćenje odnosa i identifikacija faktora rizika	7	0	0

Socijalni radnici imaju *značajnu ulogu u radu s porodicama djece uključene u prosjačenje*, posebno putem savjetovanja, uključivanja u programe pomoći i praćenja porodične dinamike. U tom kontekstu, većina socijalnih radnika (n=5) aktivno radi na edukaciji roditelja o štetnosti prosjačenja djece i pravima djece. Dio ispitanika (n=2) navodi i ograničenja poput otpora roditelja, nedostatka vremena i nedovoljne institucionalne podrške (dostupni resursi za rad, uslovi za terenski rad, organizacija, ovlaštenja i sl.), što dovodi do parcijalne realizacije ove profesionalne uloge. Prema iskazima šest intervjuiranih socijalnih radnika, porodice formalno ostvaruju pravo na određene oblike socijalne pomoći – poput novčane naknade, prehrambenih paketa i psihosocijalne podrške – u skladu sa zakonom definiranim kriterijima i procjenom potreba korisnika. Međutim, iako pravo postoji, njegova konkretna realizacija

zavisi od toga da li lokalna institucija ima resurse da ga provede, te kako se zakonski okvir primjenjuje u odnosu na specifične potrebe korisnika. Rad s porodicom obuhvata i praćenje porodične dinamike te identifikaciju rizika od zanemarivanja, što predstavlja važan profesionalni zadatak socijalnog radnika u prevenciji prosjačenja djece. Ispitanici jednoglasno potvrđuju da ovaj zadatak dosljedno obavljaju praćenjem odnosa među članovima porodice, prepoznavanjem faktora rizika, kao i intervencijom u slučajevima zanemarivanja i zlostavljanja.

U okviru svoje profesionalne uloge u rješavanju problema i prevenciji prosjačenja djece, socijalni radnici nužno ostvaruju saradnju i koordinaciju s policijom, školom, zdravstvenim ustanovama i nevladinim sektorom. S tim u vezi, većina socijalnih radnika (n=6) potvrđuje aktivnu međusektorsku saradnju, što se pokazuje kao ključno za efikasnu identifikaciju, pravovremenu intervenciju i adekvatnu zaštitu djece. Samo jedan ispitanik ukazuje na djelimično postojanje saradnje i koordinacije među sektorima. Percepcija socijalnih radnika o vlastitoj profesionalnoj ulozi u okviru mobilnih timova za prevenciju prosjačenja djece ukazuje na njihovo viđenje te uloge kao ključne komponente multisektorskog odgovora na ovaj društveni problem. Također, ispitanici su jednoglasno istakli značaj terenskog rada, koji se prema njihovim iskazima smatra neizostavnim segmentom profesionalnog angažmana.

Jedna od ključnih komponenti prevencije prosjačenja djece jest njihovo uključivanje u obrazovanje, što omogućava dugoročnu integraciju djece u društvo. Obrazovanje je ključni faktor u dugoročnoj prevenciji. Djeca koja pohađaju školu imaju veće šanse da se zaštite od eksploatacije i da razviju zdrave životne navike. U tom kontekstu socijalni radnici imaju važnu ulogu u iniciranju i podršci obrazovne inkluzije. Prema iskazima većine ispitanika, socijalni radnici imaju značajnu, premda najčešće indirektnu ulogu u uključivanju djece u obrazovni sistem, djelujući prvenstveno kroz motivaciju, savjetodavni rad i povezivanje porodica s relevantnim institucijama. Četiri ispitanika navode da aktivno rade na motiviranju i usmjeravanju djece ka školovanju, dok tri ističu da je ta mogućnost djelimično ostvariva, u zavisnosti od institucionalnih kapaciteta i stepena saradnje s obrazovnim sektorom. Percepcija značaja ove uloge dodatno se potvrđuje iskazima ispitanika, među kojima se izdvajaju formulacije poput:

„uključivanje u školski sistem“¹¹, „rad u školama i mjesnim zajednicama“¹² te „uključivanje djece u obrazovni sistem i prevencija prosjačenja kroz kampanje i edukacije profesionalaca, kao i roditelja“.¹³

Na pitanje *kako se radi na reintegraciji djece u obrazovni sistem*, opći stav ispitanika je da je riječ o izuzetno zahtjevnom, kompleksnom i nedovoljno podržanom procesu. Reintegracija predstavlja značajan izazov, prvenstveno zbog nedostatka institucionalne podrške, ograničenih resursa, kao i slabe koordinacije među relevantnim institucijama. Iako određeni mehanizmi reintegracije postoje, njihova primjena je ograničena, naročito u slučajevima kada su djeca smještena u sigurne kuće. Uočljiv je nedostatak sistemskih rješenja, što kod značajnog broja ispitanika izaziva osjećaj frustracije i nemoći da djeluju konstruktivno. Prema njihovom mišljenju, značajan dio odgovornosti za unapređenje ovog procesa pripada nadležnim institucijama, prije svega resornom ministarstvu obrazovanja na kantonalnom nivou. Aktivnost koja može indirektno utjecati na naprijed navedeno je promocija prava djeteta. S tim u vezi, većina socijalnih radnika (n=5) aktivno učestvuje u promociji prava djeteta i podizanju svijesti u lokalnoj zajednici. Dva ispitanika navode da se ove aktivnosti provode djelimično, što ukazuje na postojanje određenih ograničenja.

Jedan od načina na koji je moguće promovirati prava djeteta jest organizovanje radionica i kampanja za prevenciju eksploatacije djece. Svi intervjuirani ispitanici potvrdili su da se aktivnosti ove vrste organizuju, ali da njihov intenzitet i učestalost nisu na zadovoljavajućem nivou. Uočena je potreba za unapređenjem ovih preventivnih aktivnosti većom finansijskom podrškom, aktivnijim uključivanjem škola, medija i lokalnih zajednica, kao i sistematskim praćenjem efekata kampanja. Sve navedeno ukazuje na značaj multisektorskog pristupa i kontinuiranog preventivnog djelovanja.

Ograničenja koja utječu na ulogu socijalnog radnika

Iako imaju važnu ulogu u rješavanju problema i u prevenciji prosjačenja djece, analiza odgovora socijalnih radnika ukazuje na činjenicu da je njihovo praktično djelovanje u izuzetno otežanim uslovima. Ograničenja koja smo identifikovali na osnovu dobijenih opisnih odgovora možemo klasifikovati kao: *sistemska*, *operativna* i *društvena*. Postoji konsenzus među socijalnim

11 Ispitanik 1, član Mobilnog tima za prevenciju prosjačenja (septembar 2025).

12 Ispitanik 2, član Mobilnog tima za prevenciju prosjačenja (septembar 2025).

13 Ispitanik 3, član Mobilnog tima za prevenciju prosjačenja (septembar, 2025).

radnicima da sistemska ograničenja uključuju: nedostatak resursa, ograničen broj stručnjaka i mobilnih timova, ali i nedovoljna finansijska sredstva za hitne intervencije i programe. Također, četiri od sedam intervjuiranih socijalnih radnika eksplicitno su identifikovali zakonodavne nedostatke kao ključnu sistemsku prepreku u obavljanju profesionalnih zadataka. Preostala tri ispitanika izrazila su djelimičnu saglasnost, navodeći da zakonodavni okvir predstavlja ograničenje u određenim aspektima, ali ne nužno kao primarni faktor. Evidentno je da socijalni radnici rade bez dovoljno kadrova i sredstava, uz nepotpunu zakonsku podršku u oblasti reguliranja problema prosjačenja djece, što direktno utječe na brzinu i kvalitet intervencija, posebno u kriznim situacijama.

Kada je riječ o operativnim ograničenjima, većina ispitanika prepoznaje recidiv i neefikasnost sankcija u pogledu dugoročnih rezultata, pri čemu pet ispitanika izražava potpunu saglasnost, dok tri ukazuju na djelimičan utjecaj. Posebno je značajno što šest od sedam ispitanika potvrđuje da se djeca nakon intervencije često vraćaju na ulicu, što ukazuje na nedostatak održivih dugoročnih rješenja. Kaznena politika prema roditeljima/starateljima pokazuje slabosti: šest ispitanika smatra da se kazne rijetko primjenjuju ili da nemaju stvarni efekt, dok jedan izražava djelimičnu saglasnost. Navedeno upućuje na zaključak da se bez sistemske promjene i dosljedne primjene zakona (uz potrebnu dopunu) djeca vraćaju u rizična okruženja, a roditelji/staratelji ostaju nekažnjeni. Ovo na određen način devalvira trud socijalnih radnika i stvara začarani krug u rješavanju problema i u preventivnom kontekstu. U analizi društvenih ograničenja i nedostatka podrške ispitanici su ukazali na ključne društvene barijere koje otežavaju rad socijalnih radnika i drugih stručnjaka u kontekstu dječijeg prosjačenja. Većina ispitanika (n=6) u potpunosti je saglasna da nedostatak povjerenja između porodica i institucija, kao i ograničena svijest zajednice o ulozi socijalnog rada, predstavljaju značajne prepreke za efikasnu intervenciju.

Na osnovu uvida u rad socijalnih radnika angažovanih u mobilnim timovima, preporučuje se unapređenje zakonskog okvira, jačanje kadrovskih kapaciteta i međusektorske saradnje, uz proširenje mreže mobilnih timova u Federaciji BiH. Potrebno je poboljšati radne uslove, riješiti pitanje smještajnih kapaciteta za djecu uključenu u prosjačenje te uvesti strožije sankcije za roditelje i organizatore prosjačenja. Poseban značaj ima kontinuirana edukacija i senzibilizacija javnosti o štetnim posljedicama prosjačenja i davanja novca djeci, čime se nehotice podržava i reprodukuje ovaj oblik eksploatacije.

Zaključci

Uloga socijalnog radnika u rješavanju i prevenciji problema prosjačenja djece nesporna je i nezamjenjiva, ali suočena s ograničenim mogućnostima. Analiza odgovora intervjuiranih stručnjaka koji se bave problematikom dječijeg prosjačenja potvrđuje da stručnjaci djeluju unutar jasno definiranih okvira koji obuhvataju preventivne mjere, terenski rad i međusektorsku saradnju, ali se suočavaju i s brojnim ograničenjima. Nedostatak sistemske podrške, uz kompleksan odnos s roditeljima djece, otežava efikasnu prevenciju i dugoročno rješavanje ovog problema. Efikasnost uloge socijalnog radnika zavisi od resursa koji su im omogućeni u zajednici u kojoj djeluju. Socijalni radnici djeluju u uslovima ograničenih kadrovskih i materijalnih resursa, uz nedovoljnu zakonsku podršku u oblasti reguliranja dječijeg prosjačenja. Poseban izazov predstavlja činjenica da svega tri socijalna radnika, kroz terenski rad, pokrivaju sve općine Kantona Sarajevo, što značajno otežava pravovremeni odgovor na potrebe djece u riziku i koordinaciju s lokalnim službama.

Petogodišnji institucionalni odgovor Centra za socijalni rad na problem dječijeg prosjačenja u Kantonu Sarajevo karakterizira djelovanje u skladu sa zakonski definiranim nadležnostima i unutar okvira raspoloživih institucionalnih kapaciteta. Ovaj okvir prati kontinuirano evidentiranje djece u riziku, sve izraženije oslanjanje na preventivne i pomažuće mjere, kao i unapređenje međusektorske saradnje, što ukazuje na intenzivirajući institucionalni angažman u suočavanju s ovom kompleksnom društvenom pojavom. Također, ovi pomaci ukazuju na rastuću svijest o potrebi sistemskog pristupa, ali istovremeno otkrivaju nedostatak ulaganja u trajna rješenja, posebno u kontekstu institucionalnog smještaja i reintegracije djece u društvo. S tim u vezi, uvidom u analizirane izvještaje koji se odnose na problematiku prosjačenja djece može se zaključiti da i nevladin sektor značajno doprinosi unapređenju pristupa rješavanju ovog društvenog problema.

Planovi rada tima sadrže jasno definirane zadatke i aktivnosti koje se realizuju kroz standardizovan operativni okvir djelovanja, uz vidljive pomake napretka u profesionalizaciji, proširenju kapaciteta i jačanju međusektorske saradnje. Temeljne aktivnosti tima ostaju dosljedne tokom svih pet godina, a odnose se na terenski rad, administrativno-tehničke zadatke, saradnju s institucijama, edukaciju i javno zagovaranje. Ukupan trend u periodu od 2020. do 2024. godine ipak pokazuje konstantno

prisustvo dječijeg prosjačenja, ponajprije kao posljedicu pogoršanja socioekonomskih uslova života u BiH.

Uprkos navedenim ograničenjima, rad stručnog tima karakterizira visoka profesionalna posvećenost, prilagodljivost i sposobnost djelovanja u uslovima ograničenih mogućnosti. Broj realizovanih aktivnosti, evidentiranih u godišnjim planovima i izvještajima, svjedoči o njihovoj operativnoj snazi i predanosti zadatku, te predstavlja važan temelj za daljnju izgradnju održivog i efikasnog institucionalnog odgovora centara za socijalni rad.

Literatura

- Braun, V., & Clarke, V. (2006). Using Thematic Analysis in Psychology. *Qualitative Research in Psychology*, 3(2), 77-101. Preuzeto 14.11.2025. sa <https://doi.org/10.1191/1478088706qp063oa>.
- Federacija Bosne i Hercegovine. (2005). *Porodični zakon Federacije Bosne i Hercegovine*. „Službene novine Federacije Bosne i Hercegovine“, broj 35/05.
- Federacija Bosne i Hercegovine. (2025). *Krivični zakon Federacije Bosne i Hercegovine*. „Službene novine Federacije Bosne i Hercegovine“, br. 36/2003, 21/2004.
- Federalna.ba. (2025). Suzbijanje prosjačenja: Inicijativa da se kažnjavaju građani koji daju novac. Preuzeto 20.09.2025. sa <https://federalna.ba/suzbijanje-prosjacenja-inicijativa-da-se-kaznjavaju-gradani-koji-daju-novac-upacl>.
- Hasanbašić, E. i Huseinbašić, A. (2024). Prosjačenje, skitnja i drugi vidovi radne eksploatacije djece. *NIR*, 24, 7-12.
- Jugović, A. (2014). *Zapisi iz anomalije: Ogledi iz nauke o društvenim devijacijama*. Beograd: Institut za kriminološka i sociološka istraživanja.
- Kantonalni centar za socijalni rad Sarajevo. (2020). *Izvještaj o radu Mobilnog tima za prevenciju prosjačenja za 2020. godinu (period januar 2020 – decembar 2020)*. Sarajevo: JU Kantonalni centar za socijalni rad.

- Kantonalni centar za socijalni rad Sarajevo. (2021). *Izveštaj o radu Mobilnog tima za prevenciju prosjačenja za 2021. godinu (period januar 2021 – decembar 2021)*. Sarajevo: JU Kantonalni centar za socijalni rad.
- Kantonalni centar za socijalni rad Sarajevo. (2022). *Izveštaj o radu Mobilnog tima za prevenciju prosjačenja za 2022. godinu (period januar 2022 – decembar 2022)*. Sarajevo: JU Kantonalni centar za socijalni rad.
- Kantonalni centar za socijalni rad Sarajevo. (2023). *Izveštaj o radu Mobilnog tima za prevenciju prosjačenja za 2023. godinu (period januar 2023 – decembar 2023)*. Sarajevo: JU Kantonalni centar za socijalni rad.
- Kantonalni centar za socijalni rad Sarajevo. (2024). *Izveštaj o radu Mobilnog tima za prevenciju prosjačenja za 2024. godinu (period januar 2024 – decembar 2024)*. Sarajevo: JU Kantonalni centar za socijalni rad.
- Malaina, I. (2024). Child begging: A manifestation of child labor. *Journal of Labor and Childbirth*, 7(3). Preuzeto 10.10.2025. sa <https://www.openaccessjournals.com/articles/child-begging-a-manifestation-of-child-labor-17780.html>,
- Međunarodna organizacija rada (MOR). (1930). *Konvencija br. 29 o prisilnom radu*. Preuzeto 20.09.2025. sa https://www.ilo.org/dyn/normlex/en/f?p=NORMLEXPUB:12100:0::NO::P12100_ILO_CODE:C029.
- Međunarodna organizacija rada (MOR). (1999). *Konvencija br. 182 o zabrani i hitnim mjerama za ukidanje najgorih oblika dječjeg rada*. Preuzeto 20.09.2025. sa <https://www.upfbih.ba/uimages/dokumenti/C18220Konvencija20o20najgorim20oblicima20djeC48Dijeg20rada2C201999.pdf>.
- Milosavljević, B. (1997). *Socijalna patologija i društvo*. Beograd: Institut za kriminološka i sociološka istraživanja.
- Milosavljević, M. (2003). *Devijacije i društvo*. Beograd: Draganić.
- Milosavljević, M. i Jugović, A. (2009). *Izvan granica društva: savremeno društvo i marginalne grupe*. Beograd: Fakultet za specijalnu edukaciju i rehabilitaciju.

- Ministarstvo sigurnosti Bosne i Hercegovine. (2024). *Strategija suprotstavljanja trgovini ljudima u Bosni i Hercegovini 2024–2027*. Preuzeto 27.09.2025. sa <https://fzzpr.gov.ba/>,
- N1. (2020). Prva maksimalna presuda za prosjačenje u BiH: Roditelji osuđeni na po deset godina zatvora. Preuzeto 10.09.2025. sa <https://n1info.ba/vijesti/a477057-Prva-maksimalna-presuda-za-prosjacenje/>.
- Općina Banovići, JU „Centar za socijalni rad“ Banovići, Policijska uprava Banovići, JZU Dom zdravlja Banovići, JU Mješovita srednja škola Banovići, i Aktiv direktora osnovnih škola. (2022). *Protokol o prevenciji i postupanju u slučajevima prosjačenja i drugih oblika eksploatacije djece u općini Banovići*. Preuzeto 26.09.2025. sa <https://banovici.gov.ba/>.
- Save the Children. (2011). *Rasprostranjenost, prevencija i suzbijanje dječijeg prosjačenja: Regionalni izvještaj o prosjačenju djece*. Preuzeto 26.09.2025. sa <https://www.ombudsman.co.me/>.
- Smailbegović, E. (2023). *Uloga socijalnog radnika u rješavanju problema prosjačenja djece*. Sarajevo: Fakultet političkih nauka, Univerzitet u Sarajevu.
- Singh, A. K. (2025). Learned Helplessness among Street-Begging Children: A Systematic Literature Review. *International Journal for Multidisciplinary Research*, 7(3). Preuzeto 10.10.2025. sa <https://www.ijfmr.com/papers/2025/3/48293.pdf>.
- Ujedinjene nacije (UN). (1989). *Konvencija o pravima djeteta*. Generalna skupština UN-a, Rezolucija 44/25. Pristupljeno 27. septembra 2025. (<https://www.unicef.org/bih/media/12266/file/Konvencija%20o%20pravima%20djeteta.pdf>)

Opportunities and Constraints for Social Workers in the Prevention and Intervention of Child Begging

Abstract: This paper examines the opportunities and limitations of social workers in tackling and preventing child begging. Through a qualitative analysis of the Mobile Team's work reports and interviews with professionals, the study outlines the tasks, professional activities, implemented interventions, and institutional cooperation of social workers. Special emphasis is placed on unutilized opportunities and existing challenges, such as insufficient resources, legal loopholes, ineffective sanctions, and limited community support. The paper identifies the need for systemic reforms, the strengthening of legal frameworks and social protection capacities, and the development of preventive programs through education and inclusion. Ultimately, the study highlights that a sustainable and continuous fight against child begging is possible through coordinated, multisectoral, and socially responsible ongoing efforts in which the social worker plays a strategic role. The paper concludes with recommendations aligned with fieldwork demands and institutional development needs.

Keywords: social worker; child begging; mobile team; prevention; intervention

Rod, vrsta i goli život: ka novim horizontima diskusije o biopolitici

SELMA ALISPAHIĆ¹

*Univerzitet u Sarajevu – Fakultet političkih nauka
Bosna i Hercegovina*

Sažetak: U ovom radu razmatra se teorija biopolitike i izlaže kritika njenih ograničenja koja proizlazi iz rodne i posthumanističke perspektive. Polazeći od klasičnog određenja biopolitike, rad izlaže njene temeljne pretpostavke, s fokusom na Foucaultovo tumačenje i posebno na Agambenovu verziju biopolitičke teorije. Na osnovu feminističke i teorije o etičko-političkom statusu životinja, predlaže se modifikacija i proširenje biopolitičkog diskursa kako bi obuhvatio marginalizirane i do sada isključene subjekte i živote, s ciljem prevazilaženja antropocentrizma, specizma, modernocentrizma i androcentrizma koji su prisutni u postojećim biopolitičkim analizama. Cilj rada je da doprinese razvoju obuhvatnije i teorijski osnažene biopolitičke perspektive, koja, obogaćena uvidima drugih pristupa, omogućava dublju kritiku savremenih odnosa moći i posjeduje veći potencijal za društvenu angažiranost i promjenu.

Ključne riječi: biopolitika, goli život, rod, specizam, antropocentrizam, posthumanizam

Uvod

Rad započinje određenjem biopolitike kao prakse političkog odlučivanja o tome koji život (a tako i smrt) ima vrijednost te upućivanjem na ključne autore u okviru biopolitičke teorije, Michela Foucaulta i Giorgija Agambena. Posebno se fokusira na distinkciju dvaju grčkih termina za život: *bios* i *zoe*, koja čini jednu od centralnih tema i polazište Agambenovog pisanja o biopolitici. Biopolitička teorija relativno je nova teorijska perspektiva koja se javlja u drugoj polovini 20. stoljeća i omogućava novo razumijevanje politike i savremene društvene stvarnosti, i utoliko se čini kao potentan teorijski alat sposoban da adekvatno zahvati činjenicu da život ne može izmaknuti državnoj i političkoj moći zahvaljujući pojavi

¹ selma.alispahic@fpn.unsa.ba

novih modusa upravljanja, tehnologija, državne statistike, eugenike, genetskog inženjeringa, biometrije i modernih ustanova i institucija koje direktno zahvaćaju u tkivo života pojedinaca i pojedinki, u njihova tijela, samu definiciju života, te reguliraju život i njegove prihvatljive oblike.

U radu se ispituju i nastoje proširiti granice dominantnog androcentričnog, modernocentričnog i antropocentričnog teorijskog diskursa o biopolitici. Drugim riječima, prepoznaje se da postoji nešto poput „mrtvog ugla“ biopolitičke perspektive, odnosno neutemeljeno zanemarivanje određenih tema, pri čemu se upravo njihovo uključanje ovdje tumači kao pretpostavka njene koherentnosti, inkluzivnosti i konzistentnosti, kao i praktične i kritičke vrijednosti. Fokusirat ćemo se na važna pitanja o ograničenjima i nedostacima biopolitičke teorije koji mogu biti prevladani i tako joj omogućiti značajniji analitičko-kritički potencijal, kao i sintezu i uzajamno dopunjavanje s drugim, predmetno i tematski komplementarnim teorijskim poljima, poput feminizma, posthumanizma, bioetike i etike životinja. Ove različite perspektive sposobne su međusobno se osnažiti i tako biti cjelovitije predstave i tumačenja biopolitičke stvarnosti.

Problem rodne sljepoće pojma *goli život* prisutan je u postojećim teoretiziranjima biopolitike, a uvođenje rodne perspektive omogućava tvrdnju da je *zoe* ili goli život uvijek već političan, što dovodi u pitanje ideju o modernom karakteru biopolitike prikazujući je kao transhistorijski fenomen koji ima dugu povijest upravljanja životom žene. Nadalje, tvrdimo da je feministička teorija iznjedrila jednu formu biopolitičke teorije prije „zvanične“ biopolitičke teorije, bez korištenja tog termina, upotrebom pojma roda i kritikom pseudoznanosti, biologizma, esencijalizma i opresivnih rodnih normi u patrijarhalnom društvu koje kontrolira, eksploatira i inferiorizira goli život žene.

Odnos biopolitike i životinja predstavlja problem koji je neopravdano zapostavljen u biopolitičkoj teoriji s obzirom na to da se može reći da prema opsegu i trajnosti predstavlja najprisutniju formu biopolitike u ljudskoj povijesti. Nevidljivost životinja nije slučajna jer je odluka o tome kao i o podređenom položaju životinja bila politički motivirana: omogućila je čovjeka kao centralno biće i njegovo bićevno određenje razgraničenjem od drugih životinjskih vrsta kao „apsolutnih Drugih“. Humanizam posjeduje i isključivu stranu, te je blizak specizmu, zbog čega razmatramo i predlažemo posthumanizam kao teorijsko stajalište koje je sposobno da ponudi alternativnu paradigmu za promišljanje o biopolitici oslobođenu matrice antropocentrizma.

Šta je biopolitika?

Termin *biopolitika* je složenica koju čine dvije riječi – život i politika. Premda je precizno značenje pojma koji označava teško odrediti s obzirom na raznolikost njegove upotrebe, u najopćenitijem smislu može se reći da predstavlja „upravljanje životom kako od strane države tako i od nedržavnih (ili kvazi-državnih) aktera“ (Mills 2018: 5). Ovaj termin opisuje činjenicu kontrole i reguliranja fenomena kao što su ljudsko tijelo, rađanje, smrt i seksualnost od strane političke moći. Marijan Krivak biopolitiku definira kao „totalni nadzor i regulacija života pomoću znanosti (biomedicine), tehnologije (biotehnologije) i etike (bioetike)“ (Mills 2008: 58). Osnivačem biopolitičke teorije smatra se Michel Foucault, koji je sedamdesetih godina 20. stoljeća prepoznao njeno postojanje kao modernog fenomena koji podrazumijeva aktivnu intervenciju represivne političke moći u ljudski život na temelju korištenja državne statistike, nadzora populacije i kategorizirajućeg naučnog diskursa (Foucault 2008).

U praktičnom smislu, biopolitika također nudi odgovore na pitanje o značaju života, ili, riječima Judith Butler, koja je objasnila kako normativni režimi moći diferenciraju vrijednost života, „životi se podržavaju i održavaju na različite načine, i postoje radikalno različiti načini na koje je ljudska fizička ranjivost raspoređena širom svijeta. Neki životi će biti visoko zaštićeni, i kršenje njihove svetosti biće dovoljno da pokrene ratne mehanizme. Drugi životi neće dobiti takvu brzu i žestoku podršku, i neće čak ni biti prepoznati kao 'ožaljivi'“ (Butler 2004: 32). Zbog toga, biopolitika je i odluka o smrti i njeno drugo lice je „nekropolitika“, koja predstavlja „različite načine na koje se u savremenom svijetu oružje koristi s ciljem maksimalnog uništavanja ljudi i stvaranja svjetova smrti – to jest novih i jedinstvenih oblika društvenog postojanja u kojima su čitave populacije izložene uslovima života koji im dodjeljuju status živih mrtvaca” (Mbembe 2019: 92).

Smatra se da je biopolitička perspektiva jedan novi način razumijevanja modernog društva, kao i da nudi „nov pogled na svijet i na forme života u njemu sadržane“ (Krivak 2008: 8). U tom smislu, posebno je značajna biopolitička teorija Giorgija Agambena kao novija koncepcija koja se gradi na Foucaultovim uvidima i polazi od razlikovanja dvaju grčkih termina za „život“ – *zoe* u značenju puke biološke činjenice života ili „prirodnog života“ i *bios* kao „politički kvalificiranog života“ pojedinca ili grupe (Agamben 2006: 7). Prema Agambenu, *zoe* je „u klasičnom svijetu isključen iz polisa

u pravom smislu riječi i ostaje čvrsto zatočen, kao puki reproduktivni život, u području oikosa“ (Agamben 2006: 8). Krećući se u obzorju biopolitičke teorije ocrtane Foucaultovim stavom da „na pragu modernog doba, prirodni život počinje bivati uključen u mehanizme i kalkulacije državne moći, a politika se transformira u bio-politiku“, Agamben (2006: 8) razvija tezu da u modernosti *zoe* kao biološki život postaje političan, pri čemu su koncentracijski logori, kao i „struktura velikih totalitarnih država 20. stoljeća“ „mjesta moderne biopolitike *par excellence*“ (Agamben 2006: 10).

On tvrdi da „ulazak *zoe* u sferu *polisa*, politizacija golog života kao takvog, konstituira odlučni događaj moderne koji obilježava radikalnu transformaciju političko-filozofskih kategorija klasične misli“ (Agamben 2006: 10). Goli život kao politički fenomen je *homo sacer* – onaj koga se „smije ubiti, a ne da se žrtvovati“ ili „jedna opskurna figura arhaičnoga rimskog prava u kojoj je ljudski život uključen u poredak jedino u formi njegova isključenja (odnosno u svojoj apsolutnoj mogućnosti biti ubijen)“ (Agamben 2006: 14). Ipak, *novum* modernosti nije naprosto uključenje *zoe* u polis, tvrdi Agamben, s obzirom na to da je on oduvijek bio impliciran u *biosu*, kao pretpostavka uključanja *biosa*, nego je to upravo stupanje *biosa* i *zoe* u „područje nesvodljive nerazlikovanosti“ ili konvergiranje u kojem „usporedo s procesom discipliniranja preko kojeg državna moć čini od čovjeka kao živog bića vlastiti specifični objekt, započinje drugi proces koji se ugrubo poklapa s rađanjem moderne demokracije u kojoj se čovjek kao živo biće predstavlja ne više kao objekt nego kao subjekt političke moći“ (Agamben 2006: 14-15).

Agamben smatra da je „golom životu i njegovim *avatarima* u moderni (biološki život, seksualnost, itd.) inherentna neprozirnost koju nije moguće razjasniti ako ne osvijestimo njihov politički karakter; i obratno, kada moderna politika jednom uđe u tijesnu simbiozu s golim životom, gubi razumljivost za koju nam se čini da je još karakteristična za pravno-političku zgradu klasične politike“ (Agamben 2006: 104). Nasuprot njenoj ranijoj „političkoj indiferentnosti“ (Agamben 2006: 110), „novost moderne biopolitike jest naime da je biološka činjenica kao takva neposredno politička i obrnuto“ (Agamben 2006: 128). Prema Agambenu (2006: 153), „politika je sada doslovno odluka o nepolitičkom (to će reći o golom životu)“, odnosno „prostor golog života, izvorno postavljen na rub poretka, (se) postupno podudara s političkim prostorom“ (Krivak 2008: 191-192).

Žene i biopolitika: feminističko čitanje *Homo sacera*

Sociologinja Ronit Lentin razmatra da li pojam *homo sacer* ima određene rodne implikacije i koristi termin *femina sacra* kao njegov ženski ekvivalent (Lentin 2006) koji označava specifičnu razliku iskustva žena u koncentracionim logorima, žena žrtava genocida, kao i žensko tijelo kao sredstvo etničkog čišćenja, simbol teritorije i temelj država-nacija (Lentin 2006). Kada je riječ o feminističkoj recepciji Agambenove teorije *homo sacera*, česte su kritike za njenu rodnu sljepoću) jer „homines sacri“ ne nastaju u praznom prostoru, već u društvenim kontekstima i kao utjelovljeni subjekti – kao „rasijalizirani i orodnjeni“ (Dudnik 2014: 473-474). Neki su smatrali da nevidljivost ženskog tijela predstavlja „teorijski deficit“ *Homo sacera* koji paradoksalno uključuje žensko tijelo na način njegovog isključenja i impliciranosti univerzalnim „čovjekom“ (Thomson 2021).

U širem smislu, može se reći da je, iz perspektive feminističke teorije, propust *Homo sacera* u odsustvu razmatranja biopolitičkog karaktera rodno određenog golog života koji *nije* limitiran na period modernosti. Društveni položaj žena u grčkom polisu bio je reduciran na *zoe*, na sferu domaćinstva i tako kontinuirane uključenosti u javni život na način isključenosti (Ruxton 2017). U tom periodu žene nisu imale status slobodnih građanki i, poput robova, bile su isključene iz političke sfere, shvaćene kao „po prirodi određene da se potčinjavaju“ i nesposobne da provedu svoju volju, spram kojih su muškarcima onda mogli biti mišljeni kao oni koji su „po prirodi određeni da vladaju“ (Aristotel 1259b-1260a). Tek u modernom dobu, zahvaljujući razvoju feminističkog pokreta, žene prestaju biti isključivo privatna bića i postupno postaju aktivne učesnice javnog prostora.

Dimenzija političke isključenosti je ona koja primarno karakterizira *zoe*, a s obzirom na povijest primarne lokaliziranosti žena u sferi domaćinstva njihova isključenost imala je i veliki ekonomski značaj. Primjerice, Silvia Federici je pisala o mjestu koje su žene imale u razvoju kapitalizma, pokazujući da je prvobitna akumulacija u velikoj mjeri ovisila o eksploataciji i potčinjavanju žena za svrhu reprodukcije radne snage, isključenja žena iz radne snage, discipliniranju i kontroli nad ženskim tijelom i pretvaranju žene u sredstvo za proizvodnju radne snage, pri čemu se posebno fokusirala na genocidalnu praksu „lova na vještice“ u 16. i 17. stoljeću kao ključni moment u razvoju kapitalizma (Federici 2004). Prema tome, možemo

govoriti o postojanju predmoderne biopolitike (Backman & Cimino 2022), koja je, premda ne na biološki život kao takav, bila usmjerena, između ostalog, na život žene kao goli život, a kojoj je period modernosti osigurao nove oblike i proširio opseg (Ruxton 2017). Ako slijedimo Butlerovu interpretaciju da tijelo, kao puka biološka činjenica, ne postoji, nego je uvijek već diskurzivno, određeno značenjem, označeno i određeno kao ono koje nešto vrijedi ili ne vrijedi (Butler 1993), možemo čak reći da razlika između *zoe* i *biosa* nije održiva jer *zoe*, kao goli, puki biološki život, u čistom obliku ne postoji – *zoe* je uvijek već diskurzivan, dakle političan. Čak i kada je isključen iz političkog, *zoe* ima politički smisao, denotira isključenost i ima ključnu ulogu za konstituciju političkog poretka, kao što je antičko određenje žena kao pasivnih omogućilo određenje muškaraca kao aktivnih. Utoliko je *zoe* uvijek već bio političan, a modernost u politiziranju *zoe* nije značila inauguraciju, nego radikalizaciju biopolitike, kao što to demonstrira i ženska historija, ali i historija odnosa ljudi prema životinjama.

Premda biopolitiku tumači kao fenomen koji ima modernu genezu, Roberto Esposito (2008), koji razvija „biofilozofiju“ ili „političku filozofiju života“, nudi slično razumijevanje golog života. Oslanjajući se primarno na Nietzschea, koji je volju za moć objasnio kao temeljni vitalni impuls, Esposito ističe konstitutivni politički smisao života kao takvog, zbog čega se može reći da je svaki *zoe* već *bios* i ne može se od njega odvojiti: „Daleko od svih savremenih filozofija života s kojima se njegova pozicija povremeno upoređuje, ovako Nietzsche promišlja političku dimenziju *biosa*: ne kao karakter, zakon ili odredište nečega što prethodno živi, već kao moć koja od početka prožima život u cijelom njegovom opsegu, ustroju i intenzitetu. Taj život, kao i volja za moć – prema dobro poznatoj Nietzscheovoj formulaciji – ne znači da život želi moć, niti da moć zahvata, usmjerava ili razvija puki biološki život. Naprotiv, oni označavaju da život ne poznaje načine postojanja osim onih koji ga stalno jačaju“ (Esposito 2008: 81).

Biološki opstanak žene kao politički značajna činjenica, tj. ideja o spolu kao nečemu prirodnom, datom i determinirajućem u pogledu prava i legitimnih društvenih uloga upravo je bila povod za formulaciju pojma roda u okviru feminističke teorije. U predmodernim, kao i modernim društvima, dominirali su esencijalizirajući i biologizirajući načini interpretiranja žena koji su konstruirali njihove društvene i političke funkcije kao inferiorne i pasivne. Pojava ideje da biologija nije sudbina i teorijska elaboracija ideje da je društveni status žena konvencionalnog

porijekla omogućila je feminističko oblikovanje koncepta roda u oružje za borbu protiv biološkog determinizma. Dakle, nasuprot tvrdnji da je biopolitička teorija „nova politička filozofija“ (Krivak 2007: 190), može se reći da je feministička teorija koja je već sredinom 20. stoljeća prepoznala goli život kao nešto bitno politično praktično sadržavala biopolitičku teoriju premda se nije koristila njenim terminima.

Izričući „privatno je javno“ (dakle političko) i prepoznajući da je konstitutivni mehanizam premodernih kao i modernih društava kao patrijarhalnih bila kontrola golog života – života žene, kao i da uključenost na način isključenosti ima politički karakter, feministička teorija je bila biopolitička prije „biopolitičke teorije“. Feminističko čitanje *Homo sacera* ne poriče da tezu o logoru „kao biopolitičkoj paradigmi današnjeg Zapada“ (Agamben 2006: 160), ali može tome dodati da je ključno mjesto biopolitike i grad (*polis*) i da je to bio uvijek kada je ženski goli život, puka činjenica bivanja ženom, bila društveno-politički određujuća i objekt političke (bio) moći koja upravlja tijelima i dodjeljuje im političke statuse, tj. uvijek kada je biologija ili biološka konstitucija golog tijela predstavljala *topos* političke odluke, odluke o pravima i sredstvo konstitucije patrijarhalnog (bio) političkog poretka.

Iako feminističke upotrebe koncepta roda kao društvene konstrukcije i kasnije performativa vrše emancipatornu društvenu i političku ulogu, naturalističke tvrdnje o spolu i rodu još uvijek su prisutne danas i u službi su biopolitike. Jedna od najistaknutijih formi obnavljanja naturalizma i esencijalizma pola je egzemplificirana kroz ultrakonzervativne „antirodne“ pokrete koji se definiraju kroz svoje protivljenje „rodnoj ideologiji“ koja označava „aktivizam za prava žena i LGBT osoba, kao i naučno istraživanje koje dekonstruira esencijalističke i naturalističke pretpostavke o rodu i seksualnosti“ (Kuhar & Paternotte 2017: 5). Podržani religijskim i pseudonaučnim tvrdnjama, antirodni pokreti suprotstavljaju se konstruktivističkim perspektivama o spolu i rodu i drže koncept roda problematičnim jer urušava prirodnu razliku između spolova. Oni nisu jedina forma ponovnog potvrđivanja ili savremenog manifestiranja esencijalističkih biopolitičkih diskursa o spolu i rodu. Višestoljetni narativi o bitnoj razlici između muških i ženskih mozgova, navodno podržani znanstvenim istraživanjima, i dalje su prisutni danas kada raspoložemo sofisticiranijim i naprednijim tehnologijama za gledanje „unutar lobanje“ i predstavljaju „seksizam prerušen u (neuroznanost)“ (Fine 2010: 237).

Kao što su tvrdili Foucault i Agamben, znanost (ili bolje – pseudoznanost) predstavlja moćno sredstvo biopolitike jer pruža „naučno“ opravdanje za društvene prakse upravljanja tijelima i životima. Ne ograničavajući se samo na žene, pseudoznanstvene teorije predstavljaju političke alate koji služe normalizaciji i naturalizaciji hijerarhija i isključenja, kao i njihovoj legitimizaciji, kao što je to bio slučaj sa, primjerice, „naučnom teorijom rase“ iz 19. i početka 20. stoljeća. Takvim idejama biopolitika proizvodi kategorije života koje treba zaštititi, te one koje su navodno manje vrijedne i mogu biti žrtvovane. U tom potcrtavanju razlike između vrijednog i onog koji to nije, u horizontu ljudskog i života uopšte, (pseudo)naučni diskurs ima ključnu ulogu.

Biopolitički rat protiv životinja

Daleko od bivanja modernim fenomenom, biopolitika ili svođenje golog života na objekt političke moći predstavlja konstantu u povijesti koja se temelji na reifikaciji neljudskih života i koja je djelovala u službi etabliranja društveno, politički i ontološki superiornog statusa čovjeka, a postala je teorijski problematiziranom i vidljivom tek kulminiranjem u postajanju čovjeka njenim predmetom. U skladu s uvjerenjem da životinje nemaju razum i postoje da bi služile ljudima, čovječanstvo je od svojih početaka ovisilo o drugim životinjama za opstanak koristeći se njihovim mesom za ishranu, krzno za toplotu, snagu za transport i rad, te ih je, kao nezaštićene zakonom, brutalno eksploatiralo za svrhu zabave, sporta, mode i znanstvenih eksperimenata: „Pojava jed(i)nog racionalnog i autonomnog bića, bića slobodnog od potpunog prirodnog determinizma, bića koje ima svrhu u samom sebi, za uzvrat opravdava korišćenje onih koji to nisu – životinja – tek kao pukih sredstava. I, naravno, kao podrazumevajuće tačke otpora za teorijsko uznesenje infinitivno nadmoćne humanosti“ (Krstić 2023). Premda se pitanje o političkom (kao i etičkom) statusu neljudskog života rijetko postavlja, odnos ljudi prema životinjama uvijek je već bio politički, u službi demarkacije ljudskog od neljudskog, i tako, poput ogledala, u službi odgovora na pitanje o ljudskom. Tokom povijesti ljudi nisu uključili životinje u kategoriju „racionalnog subjekta“, čineći ih drugim, manjim, nižim, predstavljajući ih kao tijela bez karakteristika koje ljudi imaju – bez jezika i razuma, a time i bez prava, pri čemu je upravo takva predstava ne-ljudske životinje bila konstitutivna za definiranje ljudskog (Fudge 2002: 159).

U djelu *The Open* Agamben se bavi odnosom čovjeka i životinje, kao temeljnom operacijom razlikovanja koja je odredila zapadno mišljenje i konstitutivna je za ideju „čovjeka“: „određivanje granice između čovjeka i životinje nije bilo samo jedno pitanje među mnogima o kojima su raspravljali filozofi, teolozi, naučnici i političari, već je predstavljalo temeljnu metafizičko-političku operaciju putem koje se jedino može odlučiti i proizvesti nešto poput 'čovjeka'“ (Agamben 2004: 21). Jedan oblik tog razlikovanja postoji u Heideggerovoj filozofiji, koji čovjeka određuje kao biće koje *egzistira* nasuprot postojanju svega ostalog. Prema Heideggeru, za razliku od drugih bića, *Dasein* određuje otvorenost, ili „izvan-stajanje“, stajanje u otvorenost bitka, što nije drugo nego sposobnost razumijevanja i samo-razumijevanja (Hajdeger 2007: 32). To razlikovanje prisutno je još i kod Aristotela, kada je čovjeka odredio kao živo biće koje, za razliku od životinja, posjeduje *logos* (Aristotel 1253a).

Glas o suštinskoj istovjetnosti ljudskih bića postoji u svijetu (humanizam) i njegov bauk kruži svijetom. Paradoksalno, priznanje Drugoga napredovalo je sintetički, preko proširenja sopstvenog identiteta, prepoznavanja sebe i Drugoga kao podjednako čovjeka, kao bližnjeg. Kada je postalo jasno da rasa, klasa, spol, rod, seksualna orijentacija, religija i nacionalnost nisu posljednji osnov pojedinca, da postoji nešto kao čovjek uopšte, postao je moguć uvid da je Drugi zapravo poput njega: i dalje čovjek, i zato prihvatljiv, vrijedan prava, dostojanstva i poštovanja. Tako je, ponad svih prekoračivih međuljudskih granica, biološka vrsta *homo sapiens* potcrtana kao granica preko koje se ne može, a životinje reafirmirane kao apsolutni Drugi. Međutim, put emancipacije i samooplemenjenja čovjeka ne dovršava se u univerzalnom prihvatanju svakog čovjeka i prevladavanju međuljudske mržnje, ksenofobije, stigmatizacije i segregacije, kao i njihovih razornih i svirepih posljedica. Humanizam i nediskriminacija ljudi, izvedeni do krajnjih praktičnih konsekvencija, ne predstavljaju sve što je čovjek u svom moralnom i društvenom razvoju kadar dosegnuti. Nediskriminacija svih ljudi ne znači kraj čovjekove diskriminatorne prakse. Identitet „čovjek“ ne predstavlja zadnje odredište apstrahirajuće moći čovjeka.

Jedno od značenja termina „humanizam“ je da je to „etički stav prema kojemu svi društveni odnosi moraju počivati na uvažavanju ljudske prirode kao specifične vrijednosti u svakom čovjeku pojedincu“ (Filipović 1989: 132). Humanizam, kao ideologija, s onu stranu svoje inkluzivnosti, ima i isključivi lik (Cavaleri 2001), utemeljen u ideji o svetosti (samo) ljudskog

života koja je izvorno ukorijenjena u religijskom kontekstu, dok danas prevladava njena sekularna verzija, koju je, bez teološke pozadine, teško racionalno odbraniti. Termin koji se upotrebljava da označi uvjerenje da ljudi imaju privilegiran moralni i politički položaj u poređenju s drugim svjesnim bićima ili „predrasudu ili stav pristranosti u korist interesa članova vlastite vrste i protiv članova drugih vrsta” je specizam (Singer 2002: 6), ili „vrstizam“ (Krstić 2023). On se može shvatiti kao oblik diskriminacije na temelju pripadnosti biološkoj vrsti i taj naziv je skovan po uzoru na termine rasizam i seksizam kao diskriminatorne stavove od kojih se u suštinskom i logičkom smislu ne razlikuje. Nekonzistentno je odbijati rasizam i seksizam (kao i nacionalizam, ili bilo koji drugi isključivi *izam*) ali prihvatati specizam, te se čini neopravdanim i kognitivno nasumičnim da granicu našeg moralnog obzira i političke odgovornosti, granicu našeg moralnog univerzuma, iscrtava puka pripadnost vrsti. Umjesto toga, pozicija koja bi se mogla označiti kao „nediskriminativni vitalizam“ čini se kao jedino plauzibilno i logički prihvatljivo držanje (Krstić 2017: 296).

Promišljanje o etičkom statusu životinja nije nov fenomen, a recentni teorijski doprinosi u polju bioetike ukazuju na to da je ljudski moralni odnos prema životinjama kompleksan i važan, premda zanemaren filozofski problem. Jedan od savremenih autora, Peter Singer je predstavio stajalište prema kojem je potrebno i životinje obuhvatiti principom jednakosti koji ne znači negiranje razlika između ljudi i životinja, niti jednak tretman ili davanje istih prava ljudima i životinjama, nego kao moralna ideja označava jednako razmatranje ili uzimanje u obzir interesa svih bića koja imaju interese, pri čemu je minimalni interes koji neko biće može imati upravo interes da ne pati (Singer 2002). Postoje čitave klase bića koja beskrajno izrabljujemo, koja u svojoj apsolutnoj patnji nisu vidljiva, a činjenica da ta patnja nije jezički artikulirana ne znači da ne postoji. U mediju navike, uobičajenog posmatranja i samorazumljivih uvjerenja, koristeći se metaforama animalizacije kao inferiorizacije ljudskog u objašnjavanju fenomena biopolitike propuštamo prepoznati problem biopolitike koja nas ne pogađa direktno i ne zamjećujemo da aktivno sudjelujemo u vjekovnom biopolitičkom ratu protiv životinja. Može se ukazati na sličnosti između brutalnog nasilja ljudi prema drugim ljudima, kao u koncentracionim kampovima, s ljudskim nasiljem prema životinjama, premda neki autori smatraju da naša upotreba životinja sadrži specifične modalitete nasilja i upravljanja njima koji se ni na koji način

ne mogu uporediti sa savremenim instancama nasilja prema ljudima, kao kada, primjerice, razmnožavamo životinje u industrijskim razmjerama da bismo ih ubili i pojeli. U tom smislu, može se govoriti i o klaonicama životinja kao biopolitičkoj paradigmi cjelokupne ljudske historije (a ne samo moderne) (Wadiwel 2015: 94).

Polazeći od pretpostavki kao što je postojanje bića koja imaju duh i kompleksan mentalni život, drugi savremeni autori, poput Toma Regana, tvrdili su da i životinje trebaju imati prava, upravo poput ljudi (Regan 2003). Na taj način se proširuje Kantov pojam svrhe po sebi, obuhvatajući i životinje, iz čega prema kategoričkom imperativu slijedi da ih nije dozvoljeno tretirati samo kao puko sredstvo. Kao što vidimo, argumenti na koje su se autori u ovoj oblasti pozivali uglavnom su da i životinje u određenoj mjeri posjeduju razum, da su na neki drugi način srodne ljudima, ili da i životinje mogu da osjećaju. Ti argumenti su išli protiv tvrdnji da su životinje tu da služe ljudima jer one nemaju razum ili ne mogu da osjećaju. Svi pokušaji da opravda priznavanje moralnog statusa životinjama, koje polazi od čovjeka i od njegovih budućih interesa ili nekih njegovih karakteristika poput razuma i osjećanja, još uvijek predstavljaju tragove antropocentrizma, koji je naličje specizma, te je stoga potrebno tražiti nove i bolje načine razumijevanja ovog problema i za njega, u tom smislu, teorija biopolitike predstavlja plodno tlo.

S obzirom na to da ljudi nisu jedina bića ili jedina forma na svijetu i ovise o svijetu kao „neljudskom“, postoji potreba da se promisli postojeći konvencionalni teorijski koncept i razumijevanje biopolitike, a posebno uvriježeno razumijevanje odnosa „života“ i biopolitike, drugim riječima da se ljudski „ekscenpcionalizam“ dovede u pitanje kada je riječ o biopolitici, te da se napravi pomak ka posthumanističkoj verziji biopolitike (Asdal *et al.* 2017). Posthumanizam predstavlja jednu od perspektiva koja dozvoljava nove oblike konceptualiziranja biopolitike i odnosa čovjeka i životinje, tj. perspektiva posthumanizma „nas prisiljava da iznova promislimo zdravorazumske oblike ljudskog iskustva (...) tako što ih rekontekstualiziramo u odnosu na cjelokupan senzorijski svijet drugih živih bića i njihove vlastite, *autopoietičke* načine postojanja“ (Wolfe 2010: XXV). Braidotti, jedna od teoretičarki posthumanizma, tvrdi da tzv. posthumano stanje, koje nastaje kao posljedica znanstvenog i tehnološkog napretka, traži od ljudi da promijene način na koji razumijevaju sebe kao vrstu, redefinišu pojam subjektiviteta, odnos prema drugim bićima na planeti,

kao i samu etiku, pri čemu „biti posthuman ne znači biti ravnodušan prema ljudima niti biti dehumaniziran, nego podrazumijeva novi način povezivanja etičkih vrijednosti s dobrobiti prošireno shvaćene zajednice“ (Braidotti 2013: 190).

Isključenje tretmana životinja iz teorije biopolitike može se shvatiti kao rezultat političke tradicije u kojoj je nastala, čija je paradigma upravo političko isključenje i izuzeće životinja od strane suverene moći. Normaliziranost radikalne eksploatacije životinja i opresivnih društvenih praksi prema njima može se razumjeti kao očiti učinak biomoći, a neproblematiziranje nasilja nad životinjama neopravdano pretpostavlja da imamo odgovore o subjektivitetu životinja, kao i da je ljudski inventiran kriterij posjedovanja subjektiviteta i *logosa* jedino na temelju čega je moguće legitimno zahtijevati zaštitu od okrutnosti (pri čemu neodgovorenim ostaje pitanje postojanja ljudi bez subjektiviteta). Ranije spomenuti Nietzscheov stav oko kojeg Esposito gradi svoje razumijevanje *biosa* također omogućava da se biopolitika ne razumijeva antropocentrično utoliko što on život koji je određen voljom za moći ne opisuje kao specifično ljudski: „Gde god sam našao što živo, našao sam i volju za moć“ (Nietzsche 2007: 126). Dakle, o biopolitici se ne može govoriti bez govora o životinjama jer politika i kontrola života i smrti nije limitirana na život u okviru jedne vrste – nužno je uzeti u obzir kako biomoć djeluje izvan granica ljudskog.

Zaključak

Razumijevanje biopolitike koje se predlaže u ovom radu prevazilazi okvire koje su odredile njene izvorne formulacije. Kritika biopolitičke stvarnosti i potraga za načinima zaštite i očuvanja integriteta života od represivne političke i državne moći ne može zanemariti uvide drugih teorijskih nastojanja koji su prepoznali alternativne i najčešće nevidljive aspekte biopolitike. Biopolitička teorija, koja kritikuje političko diferenciranje i isključenje golog života, mora se autorefleksivno suočiti s pitanjem koje postavlja: *Čiji život ima vrijednost i ko o tome donosi odluku?* Agambenova tvrdnja da su goli život i moderna politika u simbiozi i ne mogu se shvatiti jedno bez drugog može se dopuniti prepoznavanjem da je *zoe* uvijek već uključen u polis u pravom smislu riječi, što je biopolitička perspektiva koju omogućava feministička teorija. Stoga, Agambenova biopolitička ili tanatopolitička teorija ne može biti potpuna bez razmatranja rodnog karaktera golog života, bez historijske perspektive koja uzima u obzir kako

je biopolitika biodeterministički i eksploatatorski određivala život žene kao lišen prava i jednakog političkog priznanja. Feminističko čitanje *Homo sacera* sugerira da je politika uvijek već bila biopolitika, tj. da modernost ne predstavlja odlučnu tačku u povijesti biopolitike, premda je u njoj poprimila nove, podmuklije i razornije oblike, do krajnosti opredmećene u koncentracionom logoru kao, Agambenovim riječima, apsolutnom *conditio inhumana*.

U ovom radu razmatrali smo i složeni odnos specizma, biopolitike, antropocentrizma i etičke odgovornosti čovjeka prema životinjama u teorijskom i društveno-političkom smislu, te tvrdimo da diskurs o pravima i moralnom statusu životinja može koristiti kritiku biopolitike kao jedno od svojih teorijskih uporišta, dok ona može biti podvrgnuta plodnoj reformulaciji na temelju dosadašnjih razmatranja etičko-političkog položaja životinja u ljudskom svijetu. Postavljajući pitanje o vrijednosti samog života, kako ljudskog tako i neljudskog, i pretpostavljajući da bez razumijevanja punog opsega biopolitike, tj. mnogovrsnosti aktera na koje je usmjerena, nije moguće pronaći adekvatne strategije otpora postojećim biopolitičkim praksama i diskursima, ova tema se pokazuje direktno relevantnom i za kontekst Bosne i Hercegovine. U djelu *Oslobođenje životinja* Peter Singer (2002) objašnjava kako je pojava ideje prava žena u 18. stoljeću u javnosti dočekan ismijavanjem, te se na njenu apsurdnost ukazivalo poređenjem s pravima životinja. Danas je govor o pravima žena prihvaćen, ali govor o pravima životinja se još uvijek vidi kao nedovoljno urgentan i neutemeljen zahtjev. Možda će se javna percepcija ideje prava životinja vremenom promijeniti, a smještanje ove teme u okvire rasprave o biopolitici i elaboracija argumenata koji taj okvir opravdano nastoje modificirati može biti poluga koja će takvu promjenu omogućiti i ubrzati.

Pored feminističkih i teorija o etičko-političkom položaju životinja, u radu smo predložili posthumanizam kao novu opštu paradigmu biopolitike, sposobnu da je učini teorijski potpunijom i praktično relevantnijom. Posthumanizam, u svjetlu izazova koje pred čovječanstvo postavljaju nove društvene okolnosti, poziva nas da preispitamo uobičajene načine etičke refleksije, te iznova promislimo postojeće i utvrđene definicije etičkih i političkih subjekata, kao i etičke i političke zajednice i etičke i političke odgovornosti. Razmatranje ovih mogućnosti ne isključuje da je moguće biopolitičku teoriju nadograditi i obogatiti spajanjem s drugim perspektivama kojima se u radu nismo bavili, štaviše – rad se može tumačiti

kao poziv da se razmisli o svim kategorijama stanovništva, ljudi i bića koja su zaboravljena, nevidljiva i čija se marginaliziranost i nepravda toleriraju. Na kraju, posthumanistička biopolitika koja bi prevazilazila usku optiku modernocentrizma, specizma, antropocentrizma i androcentrizma nije antihumanistička, niti tvrdi da je humanizam ostvario sve svoje ciljeve, već sugerira da ih možda može postići tek kada priznanje vrijednosti života postane radikalno, dosljedno i prošireno na sve forme života.

Literatura

- Agamben, G. (2004). *The Open: Man and Animal*. Stanford: Stanford University Press.
- Agamben, G. (2006). *Homo sacer: Suverena moć i goli život*. Zagreb: Arkzin.
- Aristotel. (1988). *Politika*. Zagreb: Globus.
- Asdal, K., Druglitrø, T., & Hinchliffe, S. (2017). *Humans, Animals and Biopolitics: The More-than-human Condition*. New York: Routledge.
- Backman, J., & Cimino, A. (2022). *Biopolitics and Ancient Thought*. Oxford: Oxford University Press.
- Braidotti, R. (2013). *The Posthuman*. Cambridge: Polity Press.
- Butler, J. (2004). *Precarious Life: The Powers of Mourning and Violence*. London: Verso.
- Butler, J. (1993). *Bodies that Matter: On the Discursive Limits of „Sex“*. New York: Routledge.
- Cavaleri, P. (2001). *The Animal Question: Why Nonhuman Animals Deserve Human Rights*. Oxford: Oxford University Press.
- Dudnik, N. (2014). Gendering 'Bare Life': Marlene Streeruwitz's Novels *Kreuzungen*. and *Entfernung*. Monatshefte, 106(3), 472-487.
- Esposito, R. (2008). *Bíos: Biopolitics and Philosophy*. Minneapolis: University of Minnesota Press.
- Federici, S. (2004). *Caliban and the Witch: Women, The Body and Primitive Accumulation*. New York: Autonomedia.

- Filipović, V. (1989). *Filozofjski rječnik*. Zagreb: Nakladni zavod Matice hrvatske.
- Fine, C. (2010). *Delusions of Gender: How our Minds, Society, and Neurosexism Create Difference*. New York: W. W. Norton & Company.
- Foucault, M. (2008). *The Birth of Biopolitics: Lectures at the Collège de France, 1978-1979*. New York: Palgrave Macmillan.
- Fudge, E. (2002). *Animal*, London: Reaktion Books.
- Hajdeger, M. (2007). *Bitak i vreme*. Beograd: Službeni glasnik.
- Krivak, M. (2008). *Biopolitika: Nova politička filozofija*. Zagreb: Antibarbarus.
- Krstić, P. (2017). Pogled drugog i samosaznanje – životinje kao provokacija. *Kultura*, 154, 283-299.
- Krstić, P. (2023). „Ljudi“ i „životinje“: Prilog istoriji razgraničenja. Preuzeto 12.11.2025. sa <https://fenomeni.me/ljudi-i-zivotinje-prilog-istoriji-razgranicenja/>.
- Kuhar, R., & Paternotte, D. (2017). *Anti-gender campaigns in Europe: Mobilizing against equality*. London: Rowman & Littlefield.
- Lentin, R. (2006). Femina sacra: Gendered memory and political violence. *Women's Studies International Forum*, 29, 463-473.
- Mbembe, A. (2019). *Necropolitics*. London: Duke University Press.
- Mills, C. (2018). *Biopolitics*. New York: Routledge.
- Nietzsche, F. (2007). *Tako je govorio Zaratustra*. Beograd: Feniks Libris.
- Regan, T. (2003). *Animal Rights, Human Wrongs*. Oxford: Rowman & Littlefield Publishers.
- Ruxton, M. M. (2017). Femina Sacra Beyond Borders: Agamben in the 21st Century. *Theory and Event*, 20(2), 450-470.
- Singer, P. (2002). *Animal Liberation*. New York: HarperCollins books.
- Thomson, S. (2021). Whatever: Giorgio Agamben's gender trouble. *Textual Practice*, 35(5), 787-807.

Wadiwel, D. J. (2015). *The War against Animals*. Leiden: Brill.

Wolfe, C. (2010). *What is Posthumanism?* Minneapolis: University of Minnesota Press.

Gender, Species, and Bare Life: Toward New Horizons in the Discussion of Biopolitics

Abstract: This paper examines the theory of biopolitics and presents a critique of its limitations arising from gender and post-humanist perspectives. Starting from the classical definition of biopolitics, the paper outlines its fundamental assumptions, focusing on Foucault's interpretation and, in particular, Agamben's version of biopolitical theory. Drawing on feminist theory and the theory of the ethical-political status of animals, it proposes a modification and expansion of biopolitical discourse to include marginalized and previously excluded subjects and forms of life, with the aim of overcoming anthropocentrism, speciesism, modern-centrism, and androcentrism present in existing biopolitical analyses. The goal of the paper is to contribute to the development of a more comprehensive and theoretically enriched biopolitical perspective—one that, informed by other theoretical approaches, enables a deeper critique of contemporary power relations and holds greater potential for social engagement and transformation.

Keywords: *biopolitics; bare life; gender; speciesism; anthropocentrism; posthumanism*

Behavioral Political Economy: Cognitive Biases in Policymaking in Bosnia and Herzegovina

FARUK HADŽIĆ¹

*Sarajevo School of Science and Technology
Department of Economics and Business
Bosnia and Herzegovina*

Abstract: This paper examines the potential of applying behavioral methods in the implementation of public policies in Bosnia and Herzegovina, starting from the theoretical framework of behavioral political economy. The paper traces the evolution from classical political economy and public choice approaches to modern theories that incorporate cognitive biases and heuristics. In particular, it examines effects such as loss aversion, status quo bias and framing are considered, as well as their influence on citizens and decision-makers. The paper also provides an overview of international experiences, ranging from the Behavioral Insights Team in the United Kingdom to OECD guidelines and initiatives in transitional and post-conflict societies, with the aim of identifying relevant models and transferable lessons. In addition, the paper analyzes the specificities of the institutional framework of Bosnia and Herzegovina, by showing how the divided competences between different levels of government and low trust in institutions amplify the application of cognitive biases and hinder reforms. As part of the discussion, the paper highlights potential benefits and obstacles for integrating behavioral methods into the implementation of domestic policies through experimental approaches, capacity building, and enhanced collaboration between academia and public administration.

Keywords: Behavioral political economy; Cognitive biases; Public sector; Bosnia and Herzegovina

Introduction

The process of public policymaking has long assumed that political actors and administrations act completely rationally, relying on the full availability of necessary information, as well as on objective assessments

¹ faruk.hadzic@ssst.edu.ba

of costs and benefits. However, the development of behavioral economics and psychology has shown that decisions in the real world do not emerge in this way through rational choice, but are made in the context of limited attention, cognitive biases, and heuristics. This is particularly important for political economy since these insights raise an important question of how cognitive biases shape the processes of formulating, implementing, and evaluating public policies, and how they affect the final outcomes of political and economic reforms.

Bosnia and Herzegovina ('BiH') is a country shaped by a combination of different specificities, such as the ongoing transition process, a deep division of power, and the characteristics of a post-conflict society. In such a political-economic environment, the process of adopting various policies can often be slow, inconsistent, and prone to partial solutions that do not bring the expected results.

All the above characteristics make the country a particularly interesting context for applying the concept of behavioral political economy. While traditional political economy assumes predictable preferences and rational maximization of the interests of actors, the behavioral approach assumes that decisions are shaped by various cognitive and emotional constraints that can be empirically investigated and theoretically explained.

International experience shows that integrating behavioral methods into public policymaking can lead to greater efficiency, enhance citizen trust, and reduce the overall costs of implementing reforms. Examples include the *Behavioral Insights Team* from the United Kingdom and the OECD initiative, which demonstrate the possibilities of designing policies that take into account the actual behavior of decision-makers. In the Western Balkans, the application of these approaches is still sporadic, and in BiH, it is almost non-existent, which opens up space for theoretical discussion on this topic, as well as on the reasons for their absence, and the ways in which these methods can be applied.

The aim of this paper is to provide an overview of key concepts and findings from the domain of behavioral political economy, and to critically examine the possibilities of their application in the context of BiH. Instead of empirical testing, the emphasis is on systematizing existing theoretical contributions, mapping potential biases that characterize policymaking in BiH, as well as identifying obstacles to their application.

Given all of the above, the key objective of this paper is to fill the current research gap in the domestic literature by integrating the previously separate research units of decision-making psychology and political economy, all in the context of BiH. In this way, the paper seeks to open space for a new research area that connects psychology, economics, and public policy.

Theoretical Framework - From Standard to Behavioral Political Economy

Classical Political Economy and the Public Choice Approach

When discussing classical political economy, the theory assumes that economic principles can be applied to the political process, which means that political actors act rationally and selfishly, maximizing their utility under certain constraints, similar to how market actors do. Earlier models of political decision-making often assumed an idealized government that seeks to maximize social utility, but modern approaches reject this assumption and treat the state as a collection of individuals with self-interests (Buchanan & Tullock 1962). Therefore, public actors act in a manner very similar to market actors, as they are driven by self-interest (Downs 1957; Buchanan & Tullock 1962).

Public choice theory stands out in particular as a school of thought that directly applies economic policy instruments to the political decision-making process. Public choice theorists consider government as a set of rational individuals with their own goals and motives (Buchanan and Tullock 1962). On the other hand, voters try to maximize their benefits by, for example, supporting policies that suit them personally, while politicians try to maximize their own political support, power, or some form of personal benefit. Collective decisions therefore arise from the interaction of individual choices of all actors. An example is Anthony Downs' economic model of voting, where voters choose the option that brings them the greatest expected benefit, and political parties adjust their platforms to win over the so-called median voter (Downs 1957). However, the rational model also predicts the existence of counterintuitive behavior through the voting paradox. In this case, a strictly rational individual will not vote because the probability that his vote will decide the outcome is very small, meaning that the expected benefit from voting will not outweigh the cost

of voting (Downs 1957). In this context it is important to emphasize the concept of rational ignorance, where voters have little incentive to inform themselves in detail about politics, given that their individual vote rarely changes the outcome, and thus, it is rational to save time and remain uninformed (Downs 1957). For this reason, public choice theorists explain low political engagement by saying that the political process lacks market feedback because the individual does not bear the indirect consequences of his vote (Schnellenbach & Schubert 2015). James Buchanan and Gordon Tullock (1962), founders of the public choice school, emphasized that political actors can be viewed under the same motivational assumptions as market actors, although the collective outcomes and institutional context are more complex.

The Development of Behavioral Political Economy

The beginnings of behavioral economics date back to the end of the last century, emerging as a response to the previous assumptions about the existence of perfect rationality in classical economics. At that time, Daniel Kahneman and Amos Tversky demonstrated that, in reality, *cognitive biases* exist, i.e., deviations in judgment compared to what a rational actor would predict (Tversky & Kahneman 1974). They also introduced the concept of mental shortcuts, so-called *heuristics*, illustrating how people consistently make mistakes in assessing probabilities, risks, and the different options available. The same authors further developed *prospect theory* (1979), demonstrating that people experience losses more intensely than equal gains, which is known as *loss aversion*, and that the presentation of certain outcomes affects choices through the *framing effect* (Kahneman & Tversky 1979; Tversky & Kahneman 1981).

At its very beginning, behavioral economics focused exclusively on market decision-making by consumers and investors. On the other hand, it was often argued that the state could correct the “irrationalities” that arise in the market, assuming that policymakers are rational and well-intentioned. However, such an approach reinforced the assumption that there is a well-intentioned creator in politics, implying that the government always acts in public interest and possesses reliable information (Schnellenbach & Schubert 2015). It is important to note that, over the past fifteen years, behavioral methods have been increasingly applied to political economy as researchers have begun to study the effects of cognitive biases on political

actors themselves. This shift has resulted in the emergence of behavioral political economy as a genuinely new field, which examines how heuristics, emotions, and bounded rationality influence the outcomes of political decisions (Schnellenbach & Schubert 2015). Crucially, cognitive biases extend beyond market consumers and are often just as, if not more, pronounced among voters and politicians. Due to the weak individual incentives for rational behavior in collective decision-making, political processes are dominated by “boundedly rational” patterns of behavior (Caplan 2007; Schnellenbach & Schubert 2015). As the authors point out, cognitive biases and heuristics can play at least as important a role in politics as in the market, because feedback and learning mechanisms in politics are weaker than in the market economy (Schnellenbach & Schubert 2015).

Several authors have documented the development of behavioral political economy. Daniel Kahneman and Amos Tversky laid the foundation for understanding human tendencies towards heuristics and biases, which were later applied to the segment of political economy. Richard Thaler and Cass Sunstein introduced the concept of *nudges* – small interventions in the choice structure that exploit biases to direct people’s behavior towards more desirable decisions (Thaler and Sunstein 2008). Examples include placing healthy food in a prominent place in supermarkets, or automatically enrolling workers in a pension plan with the option to opt out. Such policies directly acknowledge the existence of heuristics and biases in citizens, as demonstrated in examples where the status quo bias and loss aversion are used in the “Save More Tomorrow” program, which increases the saving rate by leveraging people’s tendency to stick with default options (Thaler & Sunstein 2008).

Other authors, such as Bryan Caplan, have made significant contributions by applying behavioral ideas to democracy. In his work, he challenges the classical assumption that voters are, on average, well-informed and make rational decisions, introducing the concept of “rational irrationality”. According to Caplan, individuals consciously choose to be irrational in their political beliefs because it costs them nothing emotionally, because, according to them, a single vote does not significantly affect the outcome anyway, so people can indulge in the “luxury” of erroneous beliefs (Caplan 2007). Moreover, this irrationality is not random, but systematic as predictable biases emerge across the electorate. Caplan (2007) identifies

four widespread voter biases: a tendency to underestimate the benefits of free markets, prejudice against foreign countries and immigration, an overemphasis on the importance of work versus productivity, and an unfounded pessimism that economic indicators are constantly going down. These biases often lead the public to support policies that are economically inefficient, such as protecting domestic agriculture, imposing price controls, or endorsing populist budget waste. The key point is that voters “want to believe what is convenient” rather than confront inconvenient truths, resulting in persistent misconceptions within collective decision-making (Caplan 2007). This is significant, since Caplan’s explanation shows that rather than being simply uninformed, voters can also be biasedly misinformed, holding onto beliefs that are psychologically comfortable and rejecting alternative and available evidence.

In addition to the behavioral factors at the micro level, the development of contemporary political economy has also been marked by a focus on institutions and the distribution of power. Daron Acemoglu and James Robinson have emphasized the importance of political institutions, showing that long-term economic success depends on institutions that are inclusive and balanced in political power. They further assert that societies fail largely because of extractive institutions that privilege the elite and inhibit further development (Acemoglu & Robinson 2012). Although Acemoglu and Robinson’s approach is not “behavioral” in the narrow sense, since they treat actors mostly as rational but constrained by an institutional framework, their work broadens the theoretical framework by interpreting economic outcomes are interpreted not only through individual rationality, but also through historical and political structures. This aspect is very significant given that, in combination with behavioral methods, people act within institutions, guided by their own interests, while at the same time being subject to cognitive biases and limited perception.

Beyond behavioral explanations, several foundational contributions in institutional and informational economics can further strengthen the argument that reform outcomes are impacted by knowledge structures and value orientations. Stiglitz (2002) highlights that asymmetric information and incomplete contracts can distort public policies and evaluation of reforms, making it even more difficult for citizens to assess long-term benefits relative to short-term costs. Ostrom (1990; 2005) showed that

communities can develop cooperative governance arrangements when trust and shared norms exist, implying that effective policy reform in post-conflict societies requires rebuilding collective capacities for cooperation. On the other hand, Sen (1999) argues that economic policy must place human capabilities and freedoms at its core, thereby reversing the traditional means-ends logic of policymaking.

Therefore, it can be concluded that the standard rational choice model provides some explanations for many phenomena, but it significantly neglects the human side of decision-making. Behavioral political economy seeks to fill this gap by integrating psychology into models of political economy.

Putting this all together, one conceptual model can be proposed in which institutional fragmentation modulates the impact of behavioral biases on policy outcomes. In one such framework, cognitive distortions such as loss aversion or optimism bias are filtered through different layers of governance, where veto points and competing institutional narratives reinforce inertia and reduce policy responsiveness.

Key Concepts of Behavioral Political Economy

There are several psychological methods available in the literature that can be included and applied to the concept of behavioral political economy, namely:

- *Heuristics*, or mental “shortcuts,” that people use to simplify the decision-making process. Heuristics are cognitive rules that reduce mental effort in judgment and decision-making in complex situations, allowing for quick conclusions, but they can also lead to systematic errors or biases (Tversky & Kahneman 1974). In a political context, voters often rely on heuristics instead of detailed analysis when voting for the candidate they have seen the most in the media or use the simple rule “if economic indicators are positive, support the ruling party”.
- *Cognitive biases* are systematic errors in thinking and decision-making that arise from the use of heuristics or other psychological factors. They represent deviations from objective rationality in perception, memory, or judgment (Tversky & Kahneman 1974). An example is

confirmation bias, which is the tendency to favor information that confirms our existing beliefs, or on the other hand, overestimating the probability of events that first come to mind because they are salient or fresh in memory. In politics, voter biases, such as those identified by Caplan (2007), can systematically distort public preferences, for instance, generating excessive skepticism about the market or fear of change.

- *The framing effect* refers to the phenomenon in which the way an option or fact is presented influences a decision, even when it is logically the same thing. People often react differently to information depending on its framing either as a gain or a loss (Tversky & Kahneman 1981). An example is a policy that describes “90% of people will benefit from the reform,” which represents a positive frame, or “10% of people will not benefit,” which represents a negative frame. Although the two previous statements are substantively identical, public perceptions may differ. The framing effect is also very present in political communication, especially the way in which a referendum question or the title of a law is formulated, to gain public support. An example is often the use of the term “tax relief” instead of “tax reduction”, since the word “relief” suggests that the tax is a burden from which citizens should be freed.
- *Loss aversion* is the tendency to subjectively experience losses more strongly than gains of the same value, which can best be illustrated by the example where the pain of losing 100€ is greater than the pleasure of a possible gain of 100€ (Kahneman & Tversky 1979). When looking at politics, loss aversion can be explained by resistance to reforms that will certainly have certain costs today, in exchange for potential gains in the future. Voters often punish governments for policies that they believe will “take something away”, even if these policies benefit them in the long run. On the other hand, policymakers try to mitigate resistance to such reforms by presenting possible changes as preventing losses rather than achieving new gains. This loss aversion is also linked to the *endowment effect*, since we tend to value what we already have more than something of equal value that we do not have (Kahneman *et al.* 1991).

- *Status quo bias* is the tendency to prefer to maintain the status quo and resist change. People show inertia towards new things even when there are reasons to change, for different reasons. Sometimes it is due to their own comfort, fear of loss, or uncertainty. Status quo bias means that the default options or existing policies have a disproportionate advantage simply because they are already in force (Samuelson & Zeckhauser 1988). In practice, citizens will prefer to “leave things as they are”, e.g., keep the existing pension or tax system, vote for a well-known candidate or not change the constitution, unless they have very strong reasons to make a change. In politics, this can also be explained by the fear of voting for some other political option, because a possible change of government brings *uncertainty* (Kahneman, Knetsch & Thaler 1991).
- Within this framework, it is important to emphasize the role of *social norms*. It is known that individuals tend to align their own behavior with that observed in their environment (Cialdini & Goldstein 2004). This is especially pronounced in environments such as BiH, where interpersonal networks and belonging to a local community are strongly valued, and thus can greatly influence behavioral outcomes.

Research conducted in post-socialist and post-conflict countries indicates that reforms have a greater chance of success when there are interpersonal trust and cooperation rather than when identical reforms are imposed from the top-down (D'Agostino *et al.* 2019).

The combination of these heuristics and biases leads to political decision-making in practice that deviates from the idealized model of a perfectly informed, rational voter or politician. Behavioral political economy therefore emphasizes that if we want to better understand these deviations, it is important to consider that political outcomes are not simply the result of “who has what interests”, but also how individuals actually perceived information, and make decisions based on it.

Literature Review

Examples of Integrating Behavioral Insights into Public Policies

The institutional application of behavioral science to policymaking is usually associated with the establishment of the *Behavioral Insights Team* (“BIT”) in the United Kingdom at the beginning of this century, better known as the “Nudge Unit”. This team pioneered the use of Randomized Controlled Trials (RCTs) in public policy to determine “what works” in influencing citizens’ behavior (Haynes *et al.* 2012, cited in John 2014). BIT demonstrated how small interventions can be used to achieve noteworthy results in public administration practice. For example, tax collection was increased by sending letters that included references to various social norms, informing taxpayers that “most people in their city pay their taxes regularly”, thereby creating the conditions for reducing the rate of arrears.

In this context, it is important to emphasize that interventions relying on psychological methods, such the tendency of individuals to follow the majority’s behavior, have proven effective and cost-efficient. Hallsworth *et al.* (2014) showed in their study that a previous example of tax collection using the “nudge” method in the UK resulted in the collection of an additional 200 million GBP of tax debts, generating significant revenue to the government at minimal cost. BIT has expanded its activities over the years to many areas, including increasing vaccination uptake and organ donation response, and improving other segment-specific outcomes (Halpern 2015).

The term behavioral public administration refers to the integration of psychological methods into public policy analysis (Grimmelikhuijsen *et al.* 2017). Several experts note that the appeal of behavioral interventions lies in their reliance on simple, evidence-based solutions, a combination that gives them special significance for decision-makers (Strasheim *et al.* 2015). At the beginning of this century, several countries formed special units or teams within governments to apply behavioral methods. The European Commission (EC) (2016) reported that an increasing number of European Union member states are establishing behavioral methods teams or are in the process of establishing them. International organizations such as the World Bank and the OECD have also begun actively promoting the incorporation of behavioral elements into various policies. For example, US President Barack Obama issued an executive order instructing all federal agencies to expand the use of behavioral methods in program design (White House, 2015).

Within Europe, the UK remains a leader thanks to the BIT, which has grown from a government department into an independent organization with global reach (Halpern 2015). The Netherlands and Australia have established teams within different ministries, while the US has a Federal Social and Behavioral Sciences Unit (SBST) (Afif *et al.* 2019; OECD 2017). The EC (2015) established a Behavioral Analysis Unit within the Joint Research Centre, which supports various departments within the EC in designing and testing “smarter” regulatory interventions (Lourenço *et al.* 2016). Through the “Better Regulation” initiative, the EC has incorporated the principle of testing policies before they are fully implemented into its policy guidelines. A JRC report (Lourenço *et al.* 2016) documents a large number of examples in Member States where behavioral methods have been used to improve consumer protection, competition, employment, energy, environmental protection, public health, tax policy, and transport policies. For example, Denmark used “nudge” approaches to increase the rate of retirement savings among citizens by automatically enrolling in savings programs, while France, for example, experimentally tested different forms of food labelling, all with the aim of improving citizens’ health. On the other hand, Germany used psychological insights to encourage voluntary tax payment among the self-employed (Lourenço *et al.* 2016).

It is important to emphasize that scientific experimentation is the core of this approach, because “Test, learn, adapt” has become the motto of behavioral teams (Haynes *et al.* 2012). Before introducing a measure to a larger number of recipients, an attempt is made to test as many variations as possible on a smaller sample of the population, such as different letter formulations, or different incentives, to measure the effect of each available option. Such an evidence-based approach allows for quantifying even the smallest changes in citizens’ behavior and selecting the most effective option. The example of the BIT with tax letters illustrates the very value of the experiment because of the several tested versions of the letters, only those that contained a comparison with the social norm produced a statistically significant increase in the response to pay tax debts. It is also important to emphasize that behavioral teams, which contain a combination of experts from the fields of psychology, economics and public administration, can bring a new and distinct perspective to the design of public services and policies (Dewies *et al.* 2023). This makes public policies more “human-friendly” since the actual behavior and cognitive tendencies of people are respected, instead of assuming full rationality in the decision-making process (Kahneman 2011; Thaler & Sunstein 2008).

Of course, the integration of behavioral methods also carries certain challenges and limitations. Not all “nudging” attempts are equally successful, nor are the effects always significant, as shown by meta-analyses, where average shifts in behavior are often relatively modest, in the range of a few percentage points, although they can be very significant when applied to a large number of people (Hummel & Maedche 2019; DellaVigna & Linos 2020). For this reason, there is emphasis on need to identify contexts where the nudge approach makes sense and where traditional measures such as financial incentives or regulations are more appropriate. Furthermore, behavioral policy advocates believe that nudges are designed to preserve freedom of choice, as they do not force anyone to do something or punish them, and that this achieves mutual benefits in a way that citizens achieve their own interests such as better health or financial security, while society achieves its collective public goals (Sunstein 2014; OECD 2019a).

*Experiences from Transition and
Post-Conflict Countries – Lessons Learned*

While behavioral interventions initially took root in developed countries, their application gradually spread to transitioning economies and post-conflict societies, including countries in Central and Eastern Europe, as well as in the Balkans. It is important to note that the contexts of these countries often differ, as these areas are undergoing simultaneous democratization, economic transition, and social reconstruction after conflict, which raises the question of the extent to which nudge-based approaches can be effectively transferred from Western countries.

First, the institutional capacity and expertise to implement behavioral interventions in these countries are often significantly constrained. Many transition countries still do not have formal teams within government agencies or ministries dedicated to behavioral policies (Afif *et al.* 2019). However, there are significant advances thanks to initiatives by international organizations. The World Bank has helped governments in some Eastern European countries design and test “soft” interventions through technical assistance programs, as was the case in Poland and Romania, where field experiments were conducted to encourage tax compliance and energy efficiency (World Bank 2018; OECD 2017).

Furthermore, several examples from the Balkans illustrate that behavioral strategies can effectively complement traditional reforms. For example, in 2010, Croatia introduced an opt-out system for organ donation (implied consent), a classic “nudge” using the default choice effect, as all citizens are considered donors unless they explicitly state otherwise. This has made Croatia’s organ donation rate among the highest in Europe. Encouraged by this success, Serbia was also preparing a similar law that would change shift the default in favor of donation (Ninkov 2018). These examples show how a simple change in default rules can be implemented in transition countries with significant social benefits, even on a very sensitive issue such as organ donation. However, public reactions have been divided, as the debate on the ethics of “implied consent” has been ongoing in Serbia, with objections that it infringes on individual autonomy (Ninkov 2018). This example only shows that in post-conflict societies, where citizens’ trust in institutions is often eroded, the cultural and ethical acceptability of behavioral measures is of crucial importance.

International experiences are key, as they highlight the importance of a multidisciplinary perspective. In countries in transition, public policy problems, such as youth unemployment, migration, corruption and others, are quite complex and interconnected with socio-psychological factors. There, behavioral interventions can contribute to policy implementation. For instance, behavioral insights can guide the formulation of public communications to elicit better citizen responses, but it is important to note that they cannot and are not a substitute for broader reforms. OECD (2019b) therefore recommends combining behavioral and classical measures, for example, simultaneously simplifying administrative procedures and sending reminders to citizens, which can yield better results than either of these measures if it were individual. It also emphasizes the need to include behavioral measures in all phases of the policy cycle, from defining the problem, through qualitative research on how citizens perceive a particular problem, through designing the intervention, to monitoring the effects and implementing those solutions that have been proven effective. It is particularly useful to conduct pilot projects at the local level or within smaller populations, which gives countries in transition the opportunity to gain experience through small-scale experiments, and only then can they apply them at higher levels.

In conclusion, the experiences of transitional and post-conflict countries show that behavioral methods can be very important, but it is crucial that they are carefully formulated and adapted to the specificities of each country. Experiences from other countries show that the success of implementing these measures depends on: (a) political will to try and implement new approaches, even if sometimes decision-makers do not agree with them; (b) building public trust in the government's intentions, through transparent communication about why a "nudge" measure is being introduced and what its benefits are; and (c) international knowledge exchange through networks such as the OECD and regional initiatives that can help local teams adopt best practices and avoid repeating the mistakes of others. As Afif *et al.* (2019) point out, countries that have successfully integrated behavioral methods into public policies often begin with small pilot projects and then institutionalized what worked, creating permanent units within the government. The Western Balkans and other transition countries can follow this path by first exploring their specific problems where a behavioral approach can add value, for example, through improving utility billing compliance or reducing corruption at service counters, or reducing corruption at the counter, and then implementing it through experimental pilot interventions with the support of experts. It is this approach, moving from testing to implementation, that can help make public policies in post-conflict societies more effective and closer to citizens.

Cognitive Biases in Decision-Making in Bosnia and Herzegovina

The process of adopting public policies in BiH takes place in an extremely complex political and institutional framework. The state is constitutionally framed as a multi-layered and fragmented structure with four main levels of government: state, entity, cantonal and municipal, with addition of Brčko District, each with different competencies and sources of revenue. This model of fiscal federalism implies a fragmented decision-making system in which there is no single center for creating and implementing reforms, but decisions are made through multiple parallel processes in which actors with different interests participate, and as such can trigger constitutional blocking mechanisms in the event of disagreement with other actors. In such a context, the processes of adoption and implementation of reforms

are subject to slow negotiations and compromises, which amplifies the impact of cognitive biases among both policymakers and the general public. Unlike unitary states, where the reform process is in the hands of a limited number of officials, in BiH there is a large number of political and administrative officials, so heuristics and mental shortcuts are often the primary tools for actors to process complex information.

In this context, it is important to emphasize that recent research based on System Justification Theory suggests that individuals can be rational and support an institutional system even when such a system leads to suboptimal outcomes, because as such it provides psychological stability (Jost *et al.* 2004; Kay & Jost 2019). In the context of BiH and its existing constitutional constraints, this means that political inertia is often in fact strategically rational, rather than purely psychological. Accordingly, elected officials are more motivated to prioritize their work toward short-term political gains.

Recent meta-analytic evidence nuances this argument. A large-scale meta-analysis by Vargas Salfate, Spielmann and Briley (2024), drawing on 1,856,940 participants across 1,627 studies, finds that endorsement of ideologies supporting the status quo is associated with a *weak but positive* relationship with subjective well-being ($r = .07$, $p < .001$). Importantly, the study did not find systematic differences across social status groups, challenging the claim that disadvantaged populations uniquely internalize and rationalize unequal institutional arrangements. These findings suggest that the psychological “palliative effect” of supporting the existing social order operates broadly and may serve as a stabilizing mechanism in contexts where institutional uncertainty and risk associated with reform are high. In the case of BiH, where political and economic systems are perceived as volatile, supporting existing arrangements may offer individuals a form of psychological predictability, even when material outcomes are objectively suboptimal.

This institutional structure contributes to the persistence of the status quo bias in decision-making, as any change requires the consent of multiple levels of government and political actors with different ethnic and ideological preferences, which results in extremely strong systemic resistance. This is especially evident in tax and fiscal reforms. For almost ten years, a reform of the tax system in the entity of the Federation of Bosnia and Herzegovina has been announced, which would reduce the

tax burden on labor, currently the highest in the Western Balkans region. Reducing the tax burden would increase workers' disposable income, thereby also improving their living standard. However, these attempts are often met with resistance from politicians, although analyses indicate that such measures could benefit all actors in the long run. The reluctance to introduce new measures is partly a result of loss aversion. Politicians, aware of this bias, avoid proposing or supporting certain measures even when they are economically justified. Instead, they resort to partial or temporary solutions that maintain the status quo, because the political risk associated with comprehensive reforms is higher.

Similar patterns of behavior are also observable in the pension system. BiH has a divided and financially strained pension system across the entities that require serious structural changes, but the status quo is deeply entrenched. Changes to this system so far have mostly been partial, such as one-off pension adjustments or ad hoc increases for certain categories, instead of systemic reforms that would introduce several additional pillars for pension provision, as is the case in, say, Croatia. The reason for this is twofold, given that on the one hand, politicians are faced with the *rational irrationality* of voters, who prefer occasional increases in income over structural changes that can bring stability in the long term. On the other hand, decision-makers themselves are subject to short-term heuristics, as it is more important for them to gain benefits during their mandate than long-term advantages. The end result is that the reform process is slow and fragmented, and the financial sustainability of the system is largely at risk.

The issue of the minimum wage further illustrates the combination of cognitive biases. Discussions about its increase often focus on nominal amounts and short-term effects on workers, while broader economic effects, such as employment, productivity or price increases – inflation, are completely ignored. Here we can observe the framing effect, where political actors publicly present the minimum wage increase as “help for workers” or “fair distribution”, while opponents emphasize the “danger to employers” and “job losses”. Although in this case both sides are talking about the exact same measure, the way this measure is presented through a certain frame affects how the public will perceive the said measure and therefore may offer resistance or support. This is also consistent with the behavioral theory of temporal discounting, which shows that individuals tend to overestimate immediate outcomes over long-term benefits (Laibson 1997; Frederick *et al.* 2002). Citizens, instead of evaluating all aspects of

the measure, often emotionally rely on only one part offered by politicians, which is typical behavior that is guided by the influence of heuristics and cognitive biases.

Cognitive biases manifest themselves not only in voters but also in politicians, especially those in the executive branch, who may be prone to over-optimism regarding the effects of their own policies or underestimate the costs of reforms, which leads to planning bias, i.e. the systematic underestimation of the time and resources needed to implement a particular measure or policy. At the same time, the status quo bias acts as a “safe harbor” for them because maintaining existing policies reduces political exposure and the risk of electoral penalties.

All the biases explained above interact with each other and form their own vicious circle, in such a way that citizens perceive changes as a threat, politicians then avoid proposing unpopular measures, and the status quo is constantly reproduced. At the same time, the way in which reform measures are communicated to the public is of crucial importance. In practice, it has been proven that through carefully designed framing of information, explanations of benefits and “soft” interventions, psychological barriers and resistance among citizens can be mitigated, as well as increasing willingness to support reforms.

Opportunities for Integrating Behavioral Insights into Public Policies in Bosnia and Herzegovina

Integrating behavioral methods into public policies offers BiH an opportunity to bridge the gap that currently exists between prepared reform documents and their actual impact in practice. Numerous international experiences, from the British BIT to the OECD guidelines, have shown that understanding cognitive biases can increase the effectiveness of interventions, as well as improve the relationship between the state and its citizens. For a country like BiH, characterized by a complex institutional framework and low trust in decision-makers, this approach has added value because it can help align policies with the actual behavior of citizens, instead of relying on assumptions about perfect rationality, which are very rarely fully realized in practice.

The potential benefits of integrating behavioral methods in BiH can be multiple. First, public policies could certainly become more efficient and more cost-effective, since small interventions in the preparation of

public services, or their communication, often produce larger changes in behavior rather than expensive programs based on standard incentives. Examples from other countries show that simple interventions such as optimizing forms, introducing “default” options or personalized feedback can increase tax collection, or improve public health without additional budget allocations. Second, this approach can contribute to increasing public trust in institutions. When citizens recognize that policies are designed to understand their behavior, they are more likely to perceive them as legitimate and useful, which ultimately creates a virtuous circle, so that more efficient and “humane” policies strengthen trust, and greater trust, in turn, facilitates the implementation of future reforms.

However, the integration of behavioral methods in BiH also faces numerous obstacles. First, the lack of political will and institutional disinterest leads to a terribly slow implementation of various innovations and solutions. On the other hand, behavioral interventions often require experimentation, incremental learning, as well as a willingness to accept a result that may not confirm the initial expectations of decision-makers. In a political culture dominated by short-term interests and risk aversion, this can be a serious limitation for the implementation of these measures. Second, the divided political jurisdiction in BiH certainly makes it difficult to implement new solutions, because behavioral intervention in one area, for example, tax incentives for energy-efficient construction, often requires the consent of multiple levels of government, which reduces the speed of action and ultimately the effects of the said measure. Third, low citizen trust in institutions can make it difficult to accept new policies that rely on psychological mechanisms. If the public perceives that their choices are being manipulated by “pushing” for the sake of some narrow interests, there is a risk of resistance to the implementation of the said reforms.

Despite all these obstacles, there are concrete ways to apply behavioral measures to the decision-making process in public policies in BiH. One is certainly to start with small experiments, pilot projects, for example at the local level. Such pilots allow institutions to test different approaches on a limited sample and quantify the results before deciding on full implementation of the measure. For example, a municipality could significantly increase the cost of establishing a trade if it is registered through the standard in-person method at the municipal counter and simultaneously introduce free online registration. In this way, the

municipality applies “nudging” to direct citizens’ decisions towards online registration, which can demonstrate the benefits of the behavioral approach and reduce resistance to change.

Another key element is capacity building within public administration. Behavioral approaches are not and cannot be a substitute for standard economic policy instruments, but rather an enhancement of them. In order to implement such enhancement, institutions need to have people trained to prepare different interventions, as well as a procedure that allows for rapid testing of innovative ideas. This implies the establishment of small interdisciplinary teams or departments within existing ministries, agencies or local authorities, along the lines of the BIT in the UK or “nudging” units in Germany, Canada and other countries.

The third way is the cooperation between academia and public administration. Universities and research centers in BiH could play an important role in transferring knowledge and developing new methodologies for the application of behavioral methods. By connecting the academic community in the fields of psychology, economics, and political science with the practical needs of institutions, a policy lab could be developed to serve as a practical incubator of innovation. Students and researchers could, in cooperation with municipalities or agencies, design and test small interventions, thereby simultaneously developing capacities and encouraging a new generation of experts in the field of behavioral policy. The key contribution of this method would be to show the public that such partnerships and interventions can be based on scientific evidence, rather than on traditional political manipulation.

Ultimately, BiH has a great opportunity to learn from international experiences, while developing behavioral policy models at its own pace. It is important to emphasize that starting out does not require large resources, as small, well-designed experiments in one municipality or agency can show how positive results can be achieved quickly and easily.

Limitations and Ethical Considerations of Behavioral Interventions

Although we have seen that behavioral interventions offer new possibilities in the implementation of public policies, it is important to emphasize that there are also certain limitations. First, nudges often focus on automatic

decision-making processes, which means that they can improve compliance without changing basic values. On the other hand, there are authors who argue that nudges can even be manipulative or paternalistic, which can consequently reduce the importance and possibilities for the development of autonomous civic activism (Sunstein & Reisch 2018). Moreover, cultural and institutional differences may also limit the extent to which behavioral models developed in the West can be transferred to post-conflict societies such as BiH. It is very likely that behavioral effects observed in societies with high levels of trust may not translate effectively to a society with persistent institutional fragmentation. Furthermore, Gigerenzer (2007; 2015) indicates that heuristics can serve the purpose of adaptive strategies that can lead to effective decisions characterized by uncertainty. Therefore, it is important to emphasize that different behavioral approaches must be carefully adapted to local specificities, openly communicated and combined with structural reforms, rather than being presented as their substitute.

Directions for Future Research and Policy Implications

Future research in the field of behavioral political economy in BiH should be directed towards the empirical validation of the concepts and theories presented. Given the divided level of jurisdiction in BiH, and especially through ethnic segmentation, experimental research and results should carefully consider group identity, institutional trust, and perceived fairness. In this context, it is worth emphasizing that Randomized Controlled Trials could be conducted at the local level to investigate the effects of framing and default values between administrative units. Similarly, joint experiments could further help to quantify the strength of the effect of the status quo bias or the fairness heuristic in different fiscal policy scenarios.

Conclusion

This paper shows that integrating behavioral methods into the analysis and design of public policies provides entirely new possibilities for a better understanding of the decision-making process in BiH. Starting from a theoretical overview of classical and behavioral political economy, the paper shows how standard models based on rationality neglect the psychological mechanisms and heuristics that shape the behavior of voters, politicians,

and the general administration. Cognitive biases, such as loss aversion, the status quo effect, and framing, are critical factors that influence the results of decisions. A review of the literature and international experiences reveals that many developed countries and international organizations have already applied behavioral methods through special units, while transitional and post-conflict states are just entering this process.

Based on the analysis of the institutional framework of BiH, several factors promote the emergence of cognitive biases and hinder the implementation of reforms. Complex division of responsibilities, the way in which fiscal policy is conducted, as well as low trust in institutions, create an environment in which heuristics and mental shortcuts frequently override rational decision-making. Examples from tax policy, the pension system and minimum wage regulation illustrate how status quo bias and loss aversion manifest themselves in both citizens and policymakers. The discussion demonstrates that the integration of behavioral insights into public policies within BiH can bring significant benefits, from increasing efficiency and reducing the costs of implementing reforms, to strengthening public trust, but also underscores serious obstacles in the form of political will. Small pilot experiments, capacity building in public administration, as well as systematic cooperation with the academic community represent feasible strategies.

Therefore, this paper represents primarily a theoretical framework for future empirical research, as it synthesizes the main concepts and international experiences, and places them in the context of the institutional specificities of BiH. In this way, the paper can serve as a basis for the preparation of specific behavioral interventions in public policies.

In addition to these aspects, it is necessary to further emphasize that there is a need for additional research for several reasons. First, the empirical basis on behavioral factors in public policies in BiH is practically non-existent, leaving ample opportunities for original scientific research and comparative studies with other transitional and post-conflict societies. Second, the application of behavioral methods requires an interdisciplinary methodological framework that includes experimental and quasi-experimental methods, qualitative and quantitative techniques, as well as close cooperation with institutions to access data and test pre-prepared interventions. Third, it is necessary to analyze the ethical and normative aspects of such approaches in the context of BiH, where trust in institutions

can significantly affect the acceptability of certain reforms designed with the application of behavioral methods. Finally, this paper seeks to contribute to the establishment of a new research direction in domestic political science and economics literature, which is the combination of behavioral methods with the analysis of public policies and political economy in BiH.

References

- Acemoglu, D., & Robinson, J. A. (2012). *Why Nations Fail: The Origins of Power, Prosperity, and Poverty*. New York: Crown Business.
- Affif, Z., Islan, W. W., Calvo-González O., & Goodnow Dalton, A. (2019). *Behavioral Science Around the World: Profiles of 10 Countries*. Washington, DC: World Bank Group.
- Behavioural Insights Team. (2014). *EAST: Four Simple Ways to Apply Behavioural Insights*. London: Behavioural Insights Team.
- Buchanan, J. M., & Tullock, G. (1962). *The Calculus of Consent: Logical Foundations of Constitutional Democracy*. Ann Arbor, MI: University of Michigan Press.
- Caplan, B. 2007. *The Myth of the Rational Voter: Why Democracies Choose Bad Policies*. Princeton, NJ: Princeton University Press.
- Cialdini, R. B., & Goldstein, N. J. (2004). Social Influence: Compliance and Conformity. *Annual Review of Psychology*, 55, 591–621.
- D’Agostino, G., Dunne, J. P., & Pieroni, L. (2019). Government spending, corruption and economic growth. *Sustainability*, 11(5847), 1–18. <https://doi.org/10.3390/su11205847>
- DellaVigna, S., & Linos, E. (2020). RCTs to Scale: Comprehensive Evidence from Two Nudge Units. *NBER Working Paper No. 27594*.
- Downs, A. (1957). *An Economic Theory of Democracy*. New York: Harper & Row.
- Enikolopov, R., Petrova, M., & Zhuravskaya, E. (2011). Cross-Border Media and Nationalism: Evidence from Serbian Radio in Croatia. *American Economic Journal: Applied Economics*, 3(3), 78–116.

- European Commission (Joint Research Centre). (2016). *Behavioural Insights Applied to Policy: European Report 2016*. Luxembourg: Publications Office of the EU.
- Frederick, S., Loewenstein G., & O'Donoghue, T. (2002). Time Discounting and Time Preference. *Journal of Economic Literature*, 40(2), 351–401.
- Grimmelikhuijsen, S., Jilke, S., Olsen, A. L., & Tummers, L. (2017). Behavioral Public Administration: Combining Insights from Public Administration and Psychology. *Public Administration Review*, 77(1), 45–56.
- Gigerenzer, G. (2007). *Gut Feelings: The Intelligence of the Unconscious*. New York: Viking.
- Gigerenzer, G. (2015). *Simply Rational*. Oxford: Oxford University Press.
- Halpern, D. (2015). *Inside the Nudge Unit: How Small Changes Can Make a Big Difference*. London: Random House.
- Hallsworth, M., List, J.A., Metcalfe, R.D., & Vlaev, I. (2014). The Behavioralist as Tax Collector: Using Natural Field Experiments to Enhance Tax Compliance. *NBER Working Paper* No. 20007.
- Haynes, L., Service O., Goldacre B., & Torgerson, D. (2012). *Test, Learn, Adapt: Developing Public Policy with Randomised Controlled Trials*. London: UK Cabinet Office.
- Hubble, C., & Varazzani, C. (2023). Mapping the Global Behavioural Insights Community. *OECD-OPSI Blog*. Retrieved May 10, 2023, from <https://www.oecd-opsi.org/blog>.
- Hummel, D., & Maedche, A. (2019). Scaling up Efforts: A Quantitative Meta-Analysis of the Effectiveness of Nudging. *Journal of Economic Psychology*, 73, 102-146.
- Jost, J. *et al.* (2004). A Theory of System Justification. *Political Psychology* 25(6), 881–919.
- Kahneman, D., Knetsch, J. L., & Thaler, R. H. (1991). The Endowment Effect, Loss Aversion, and Status Quo Bias. *Journal of Economic Perspectives*, 5(1), 193–206.

- Kahneman, D., & Tversky, A. (1979). Prospect Theory: An Analysis of Decision under Risk. *Econometrica*, 47(2), 263–291.
- Kay, A., & Jost, J. (2019). System Justification Theory. *Nature Reviews Psychology*, 1, 1–15.
- Laibson, D. (1997). Golden Eggs and Hyperbolic Discounting. *Quarterly Journal of Economics*, 112(2), 443–477.
- Ninkov, A. (2018). Nudging: New Trend in Paternalistic Policies – Cases of Serbia and Croatia. *4Liberty.eu Review*, 8, 130–143.
- OECD. (2017). *Behavioural Insights and Public Policy: Lessons from Around the World*. Paris: OECD Publishing.
- OECD. (2019a). *Tools and Ethics for Applied Behavioural Insights: The BASIC Toolkit*. Paris: OECD Publishing.
- OECD. (2019b). *Delivering Better Policies Through Behavioural Insights: New Approaches*. Paris: OECD Publishing.
- Ostrom, E. (1990). *Governing the Commons*. Cambridge: Cambridge University Press.
- Ostrom, E. (2005). *Understanding Institutional Diversity*. Princeton: Princeton University Press.
- Paluck, E. L. (2009). Reducing Intergroup Prejudice and Conflict Using the Media: A Field Experiment in Rwanda. *Journal of Personality and Social Psychology*, 96(3), 574–587.
- Samuelson, W., & Zeckhauser, R. (1988). Status Quo Bias in Decision Making. *Journal of Risk and Uncertainty*, 1(1), 7–59.
- Schnellenbach, J., & Schubert, C. (2015). Behavioral Political Economy: A Survey. *European Journal of Political Economy*, 40, 395–417.
- Schubert, C. (2017). Exploring the (Behavioural) Political Economy of Nudging. *Journal of Institutional Economics*, 13(3), 499–522.
- Stiglitz, J. (2002). *Globalization and Its Discontents*. New York: W.W. Norton.

- Strasheim, H., Jung, S., & Korinek, N. (2015). Reframing Expertise: The Rise of Behavioural Insights and Iterative Policymaking in the UK. *Policy and Society*, 34(2), 51–64.
- Sunstein, C. R., Reisch, L. A., & Rauber, J. (2018). Behavioral Insights All Over the World? Public Attitudes Toward Nudging in a Multi-Country Study. *Journal of European Public Policy*, 25(10), 1487–1518.
- Thaler, R. H., & Sunstein, C. R. (2008). *Nudge: Improving Decisions about Health, Wealth, and Happiness*. New Haven, CT: Yale University Press.
- Tversky, A., & Kahneman, D. (1974). Judgment under Uncertainty: Heuristics and Biases. *Science*, 185(4157), 1124–1131.
- Tversky, A., & Kahneman, D. (1981). The Framing of Decisions and the Psychology of Choice. *Science*, 211(4481), 453–458.
- Vargas Salfate, S., Spielmann, J., & Briley, D. A. (2024). Supporting the Status Quo Is Weakly Associated with Subjective Well-Being: A Comparison of the Palliative Function of Ideology Across Social Status Groups Using a Meta-Analytic Approach. *Psychological Bulletin*, 150(11), 1318–1346.

Bihevioralna politička ekonomija: kognitivne pristranosti u kreiranju politika u Bosni i Hercegovini

Sažetak: U sklopu ovog rada istražuju se mogućnosti primjene bihevioralnih metoda u primjeni javnih politika u Bosni i Hercegovini, polazeći od teorijskog okvira bihevioralne političke ekonomije. Kroz rad je prikazan razvoj od klasične političke ekonomije i pristupa javnog izbora prema savremenim teorijama koje uvažavaju kognitivne pristranosti i heuristike. Posebno se razmatraju efekti kao što su averzija prema gubitku, *status quo bias* i *framing*, kao i njihov uticaj na birače i donosiocje odluka. U radu se također daje pregled međunarodnih iskustava, počevši od "Behavioural Insights Team"-a u Ujedinjenom Kraljevstvu do OECD-ovih smjernica i inicijativa u tranzicijskim i postkonfliktnim društvima, a sve u cilju kako bi se identificirali modeli i primijenile naučene lekcije. Dodatno, dio u radu je fokusiran na specifičnosti institucionalnog okvira u Bosni i Hercegovini, tako što pokazuje kako podjeljena nadležnost između različitih nivoa vlasti i nisko povjerenje u institucije utiču na veću nivo primjene kognitivnih pristranosti i otežavaju provedbu reformi. U sklopu diskusije ukazuje na potencijalne koristi i prepreke integracije bihevioralnih metoda u primjenu domaćih politika kroz različite eksperimente, izgradnju kapaciteta i saradnju akademije i javne uprave.

Ključne riječi: bihevioralna politička ekonomija; kognitivne pristranosti; javni sektor; Bosna i Hercegovina

Komparativni pregled zakonskih okvira o lobiranju u državama Zapadnog Balkana s EU kandidatskim statusom

MUSTAFA MUJKIĆ¹

*Univerzitet u Sarajevu – Fakultet političkih nauka
Bosna i Hercegovina*

Sažetak: Raspadom Jugoslavije države Zapadnog Balkana koje su nastavile egzistirati nakon njenog postojanja u najvećoj mjeri u pogledu velikih i važnih zakona sačuvale su ili uglavnom nadograđivale svoju legislativu na osnovu jugoslavenske pravne tekovine i zakona nastalih u njoj. Izniman broj novih zakonskih regulativa amandmanima ili aneksima nadopunjavao je i korigovao već postojeće zakone. Slična je situacija i s Albanijom, koja se duži period oporavljala nakon sloma komunističkog režima. Nije duga lista zakona koji su sačinjeni nanovo ili uvedeni kao *lex specialis*. Ipak, na putu integracija ka EU, ali i standardizacije sa zakonskim tradicijama EU, zemlje koje su u fokusu ovog rada – Bosna i Hercegovina, Crna Gora, Srbija, Sjeverna Makedonija i Albanija – uvodile su i neke nove zakone, koji su izvorno djelomično ili potpuno usaglašeni s EU regulativom ili su usvojeni pod imperativom integracija i čekaju na svoju konsolidaciju pri narednim koracima. Uzimajući u obzir nepostojanje prethodnih zakonskih okvira u pogledu lobiranja, ovim radom istražena je regulativa lobiranja u zemljama Zapadnog Balkana s EU kandidatskim statusom, naročito jer ona postaje predmetom interesiranja tek u posljednjih nekoliko godina. Urađena je suštinska komparacija zakonskih okvira u ovih pet država i poređenje sa zakonima i praksama u EU. Date su preporuke za unapređenje i prezentirani načini odnosno alati (poput registara) pomoću kojih se može spriječiti zloupotreba lobiranja za lične ili grupne maliciozne interese, štetne po društvo i državu.

Cljučne riječi: lobiranje, zakon o lobiranju, registri lobiranja, korupcija, siva zona

Zaostavština i naslijeđe

Slomom posljednjih evropskih komunističkih i socijalističkih režima, čak i decenijama poslije – u današnjem vremenu – djeluje kako su standardi i norme zapadnih zemalja Evropske unije (EU) nedostižni i kako je stvarno sustizanje potpune demokratizacije i vladavine prava – nemoguće. Brojni

¹ mustafa.mujkic@fpn.unsa.ba

su faktori i razlozi s jedne a činjenice i argumenti s druge strane koji idu u prilog dokazivanju teze o nesagledivom jazu u domenu sistemske razvijenosti, ali to nije tema ovog rada. Međutim, ono što je potrebno istaći na samom početku, a čemu nije potrebna ni pretjerana apologija, jest da su iste te zemlje na svom putu ka ravnopravnom članstvu i pridruživanju Evropskoj uniji, nerijetko usklađujući svoju legislativu s EU tekovinama usvajale zakone bez stvarne, šire društveno-socijalne usklađenosti. Prioritetno kako bi ubrzale integracijski put ili dobile mogućnost novog kreditiranja od EU ili globalnih kreditora, koji su nove tranše uvjetovali institucionalnim reformama. Ne uviđa se velika razlika u sadašnjem općepolitičkom stanju različitih zemalja koje su se krajem 20. stoljeća nalazile na sudbonosnoj prekretnici: osloboditi se uzde komunističkog i socijalističkog monopartizma i krenuti putem demokratske tranzicije ili ostati zarobljenim u okovima istrošenih ideologija koje ne prate korak globalne modernizacije.

Ako bismo komparirali zemlje nastale raspadom ili koje su se nalazile pod *željeznom zavjesom*, odnosno zemlje bivšeg Sovjetskog saveza (SSSR) i bivše socijalističke Jugoslavije, te problematizirali njihov stvarni napredak, čak i površnom analizom bilo bi jasno da su rijetke države poput jednog broja baltičkih zemalja i zemalja Višegradske grupe zaista uspjele da naprave tranziciju. Postoje studije koje dokazuju da postsovjetske zemlje ne samo da su izradile zadivljujući obim zakona već su i uspostavile veliki broj novih pravnih i pravosudnih institucija, usvojile gomilu materijalnih i proceduralnih kodeksa koji reguliraju ranije nepostojeća pitanja i osmislile ustavne okvire od nule u nedostatku nedavnih ili historijskih iskustava s konstitucionalizmom (Burlyuk & Axyonova 2017). Slično bismo mogli posvjedočiti i za zemlje Zapadnog Balkana, ali EU izvještaji o proširenju (EC 2024a) ne izgledaju nimalo optimistično, a datumi stvarnog pridruživanja zemalja kandidatkinja ovom savezu djeluju godinama daleko.

Kontekstualiziramo ovo s razlogom, jer mora biti jasno da i najosnovniji zakoni i ustavni okviri brojnih zemalja koje su u našem fokusu nisu u normativnoj, a pogotovo ne u praktičnoj usklađenosti s aspirirajućim savezima, kojima ne teže samo deklarativno, nego čak i obavezujuće kroz iste ili druge prateće zakone. Vjerovatno jedan od najspecifičnijih slučajeva je Bosna i Hercegovina (BiH), koja broji oko četiri stotine presuda protiv nje od Evropskog suda za ljudska prava u sferama diskriminatornog ustava, negarantovanja osnovnih građanskih, političkih i ekonomskih

prava (Zvijerac 2020). Brojni su primjeri i okolnih, njoj susjednih zemalja koje su se posve načelno i tehnički obavezale na poštivanje svojih obaveza prema stanovništvu, dok je praksa potpuno drugačija: antidemokratska, koruptivna i diskriminatorna.

Trenutno pet država Zapadnog Balkana koje imaju EU kandidatski status, s različitim napretkom i intenzitetom reformi neophodnih za pridruživanje ovoj zajednici država, nadaju se što skorijoj integraciji. To su: BiH, Crna Gora, Srbija, Sjeverna Makedonija i Albanija. Na tom putu dodatno svaku od ovih zemalja očekuju brojne promjene i institucionalna transformacija, a konkretno u ovom radu analizirat ćemo aktualno stanje u sferi zakonskih rješenja u domenu lobiranja, lobističkih aktivnosti i regulacije ove djelatnosti kako u EU kao egzemplarnoj vodilji tako i u svim spomenutim državama zasebno, komparirajući i utvrđujući najvažnije sličnosti i razlike, a sve u svrhu prezentiranja najboljih praksi i načina na koje lobiranje može imati pozitivan učinak na državu, društvo i politiku općenito. Primijenit ćemo kvalitativnu komparativnu analizu u cilju upoređivanja normativnih i institucionalnih rješenja u oblasti regulacije lobiranja u državama Zapadnog Balkana u odnosu na standarde istaknutih država EU koje se uspješno koriste mehanizmima poput registara transparentnosti, imaju zakonske odredbe u sferi lobiranja i na osnovu jasnih pravila i parametara smatraju lobiranje sastavnim dijelom demokratskog procesa odlučivanja.

Izbor država za komparaciju, ali i onih na osnovu kojih se komparira, zasnovan je na činjenici da prve dijele zajednički strateški cilj – usklađivanje s pravnom tekovinom EU, uključenje u poslovne tokove s njenim članicama i pristup savezu – te istovremeno pokazuju različit stepen normativnog razvoja u oblasti transparentnosti i uređenja lobiranja. Ova kombinacija zajedničkog cilja i diversificiranih institucionalnih rješenja čini ih relevantnim i metodološki opravdanim komparativnim skupom.

Na osnovu primjera država EU iz prakse prezentiranih u narednom poglavlju i na osnovu institucija i organizacija koje prate napredak zemalja Zapadnog Balkana na putu integracije kroz reforme definiran je skup indikatora transparentnog lobiranja u EU i formalnih reformskih uvjeta koje ove zemlje moraju usvojiti, a koji ujedno predstavljaju i komparativni model korišten u analizi. Indikatori uključuju:

1. Postojanje obaveznog i javno dostupnog registra lobista;
2. Postojanje zakonskih okvira i prepoznatost lobiranja kroz *lex specialis* ili kao dio drugih antikorupcijskih zakona;
3. Usvajanje regulatornih preporuka dobijenih kroz izvještaje i mišljenja EU institucija i drugih relevantnih tijela u procesu integracije i pridruživanja.

Analiza je zasnovana na primarnim izvorima (zakoni i podzakonski akti, javno dostupni registri, zvanični vladini dokumenti, službeni monitorinzi institucija) i sekundarnim izvorima (studije civilnog društva, izvještaji internacionalnih organizacija i stručna literatura).

Uzimajući u uvodnu kontekstualizaciju, jasno je zašto očekivanja nisu postavljena visoko, odnosno zašto su mnoge od zemalja uveliko kasnile, pa još uvijek ni izbliza nisu sustigle standarde zemalja euroatlantskog bazena u oblasti lobiranja, dok neke i dalje tapkaju u mjestu i lobiranje uopće zakonski ne prepoznaju kao djelatnost niti je bilo kakvom regulativom uređuju. No, počnimo s primjerom standarda u Evropskoj uniji.

Prevazilaženje negativnih konotacija: EU i lobiranje

Svjedočimo presedanu da, po prvi put u historiji, evropske države egzistiraju samostalno, neugrožene, bez kolonijalnih ili teritorijalnih ambicija jedna prema drugoj, povezane i umrežene prioritarno ekonomskim interesima i uzajamnom razmjenom na svim nivoima, počevši od potrošačke, preko kulturne i društvene, pa sve do demografske. Sve to podrazumijevalo je neopisive političke i diplomatske napore, desetine hiljada sati pregovaranja, dogovaranja, sastanaka i mukotrpnog iznalaženja kompromisa, a posebnu ulogu u svemu imalo je lobiranje.

Općenito, definirajući pojam *lobiranje* krenimo od najjednostavnije definicije koja podrazumijeva svaki pokušaj pojedinaca ili privatnih interesnih grupa da utječu na odluke vlade; u svom izvornom značenju odnosio se na napore da se utječe na glasove poslanika, uglavnom u predvorju, izvan zakonodavnog doma (Encyclopaedia Britannica 2025). Sasvim jasnim se čini da je osnovni naum ovog mehanizma da dopre do instanci odlučivanja i oblikuje njihove krajnje odluke potražujući i svoje lične interese u njima. Savremena literatura ustvrđuje da je lobiranje u svim njegovim oblicima, uključujući zagovaranje i druge načine utjecaja

na javne politike, legitiman čin političkog učešća, koji daje interesnim stranama pristup razvoju i implementaciji javnih politika (OECD, 2021). Međutim, bilo je potrebno mnogo vremena kako bi se uspostavio zakonski okvir, naročito da bi se lobiranje uopće moglo razlikovati od korupcije, a zatim i jasno odvojiti od nje.

U općem smislu, i lobiranje i korupcija su načini dobijanja pomoći od javnog sektora u zamjenu za neku uslugu. Zaista bi se shodno tome moglo reći da je lobiranje samo poseban oblik korupcije fokusiran na zakonodavna tijela ili neku drugu agenciju/organizaciju koja donosi odluke (Campos & Givoannoni 2006). Institucije EU, a istovremeno i svaka od država članica pojedinačno, učinile su mnogo na putu da lobiranje postane prihvaćen i legalan proces koji omogućava da se u političkoj areni čuju glasovi grupa građana, udruženja, sindikata, korporacija i drugih relevantnih aktera (Berg 2005), kao i da ga javni diskurs ne kategorizira zajedno s koruptivnim djelima, ali riječ je o izuzetno zahtjevnoj tranziciji koja je iziskivala radikalnije odluke i rješenja nego što se u početku očekivalo.

Prije svega, potrebno je naglasiti da lobiranje nije uniformno standardizirano širom zasebnih legislativa članica EU, već svaka od članica ima (ili nema) zakone i pravila u ovom pogledu. S druge strane, za lobiranje kao djelatnost u nekim od država zakonski može biti obavezna registracija, u nekim zemljama ona je na volonterskoj bazi, a postoje i one koje posjeduju mehanizme samoregulacije, pa im prethodno navedeno nije neophodno.

Iako zvanične institucije insistiraju da je Evropski parlament (EP) posvećen promicanju transparentnosti i etike kada je riječ o aktivnostima lobiranja te da zajedno s Vijećem Evropske unije (VEU) i Evropskom komisijom (EK) koristi zajednički registar transparentnosti za nadzor aktivnosti predstavnika interesa, dok zastupnici EP-a također objavljuju informacije o svojim kontaktima s lobističkim grupama (EP 2025), razumnim se čine pogledi da je sazrelo vrijeme za usvajanje zajedničkih standarda o lobiranju širom EU, što bi, u najmanju ruku, garantovalo osnovni nivo transparentnosti i integriteta u svim državama članicama EU, omogućavajući građanima širom kontinenta da pozivaju svoje javne službenike na odgovornost (Kergueno 2024). Dakako, posao još ni izbliza nije gotov.

Važnost transparentnosti, ali i pristupa institucijama – kada je o lobiranju riječ – institucije EU naglašavaju kroz referiranje na član 11. Ugovora o

Evropskoj uniji (Odredbе o demokratskim načelima), u kojem se postulira sljedeće:

1. *Institucije građanima i predstavničkim udrugama na odgovarajući način omogućuju da objave i javno razmijene svoje stavove u svim područjima djelovanja Unije.*
2. *Institucije održavaju otvoren, transparentan i redovit dijalog s predstavničkim udrugama i civilnim društvom* (Ugovor o Evropskoj uniji, 2016).

Ova dva postulata su polazna osnova legaliziranih lobističkih aktivnosti te ih uzročno-posljedično, pored ostalih faktora, smatramo za temelje referentnih zakona u državama EU i njihovu reformu koja je u posljednjih pet godina u punom jeku, kao i za prethodne i aktuelne kolektivne inicijative na nivou institucija EU u pogledu reguliranja ove djelatnosti i mehanizma.

Izdvojeno, neke od država EU koje imaju kompletan paket pozitivno reguliranog lobiranja – i zakone o lobiranju, i registre, i specifične kodekse rukovođenja i ponašanja – kao što su Irska, Francuska, Litvanija i Austrija, od kojih su pojedine svoje zakone usvajale eksplicitno uz pojam lobiranja, dok je u nekim slučajevima ovaj proces tekao uz usvajanje zakona o prevenciji korupcije (Grosek & Claros 2016). Druge članice imaju ili prelazna rješenja ili aktivno rade na afirmaciji dobrih praksi njihovih susjeda. Naprimjer, nakon više od 16 godina političke debate o transparentnosti, neprimjerenom utjecaju i sukobu interesa, njemačka koaliciona vlada konzervativaca i socijaldemokrata usvojila je zakon o registru lobiranja u martu 2021. godine, a njime je uveden javni i obavezni registar lobiranja koji je stupio na snagu u januaru 2022. godine (Schiffer & Plümer, 2024). Nizozemska ima obavezne registre lobiranja, dok zemlje poput Rumunije, Hrvatske i Danske posjeduju registre lobiranja na dobrovoljnoj osnovi te su prilično fleksibilne u pogledu prijavljivanja i implementacije ovakvih aktivnosti, a zatim zemlje kao što je Finska koje nemaju apsolutno nikakvu regulaciju (Casajoana & Daunert, 2025), s tim što lobisti ne mogu posjećivati zgrade državnih institucija sami i nenajavljeno. Recentnim zakonskim reformama Španija je učinila registraciju obaveznom i primorala lobiste da poštuju pravila u poslovnom doticaju s javnom upravom (La Mancloua 2022). Kroz predstavljene slučajeve uviđa se da lobiranje i zakonska regulativa na nacionalnom nivou zavrjeđuju pažnju i imaju svoje mjesto na političkim agendama donosilaca odluka širom EU.

Ulazeći u pojedinosti ovih zakona, lako se pronalazi zajednički sadržalac. Na osnovu zaključaka studije Bauera i Thiela (2021) koja, pored ostalih država, upoređuje zakone o lobiranju u Austriji, Francuskoj, Irskoj, Litvaniji, Poljskoj i Sloveniji, možemo reći da većina zakona traži da lobist mora imati konkretizirano pravno lice iza sebe ako djeluje na bilo koji način; čim djeluje u ime treće strane koja pokušava utjecati na zakonodavstvo, mora se i registrirati; svaka grupa koja se bavi lobiranjem mora objaviti svoje aktivnosti po različitim vremenskim osnovama, uključujući informacije o tome ko je lobirao, šta je bio predmet lobiranja, vrsta i obim aktivnosti lobiranja, kao i izvijestiti o rezultatima koji su trebali biti postignuti, čak ako je relevantno obznaniti i podatke o bilo kojem klijentu u čije ime se lobira.

Može se reći da zakoni imaju snažnu poveznicu s Kodeksom ponašanja (EU 2023), odnosno Interinstitucionalnim ugovorom EU (2021) u pogledu lobiranja, gdje podnosioci prijava ispunjavaju uslove za upis u registar transparentnosti samo ako poštuju navedene etičke principe i principe ponašanja u toku svog rada na zastupanju interesa u institucijama EU. Cjelokupna procedura je u nadležnosti Evropskog parlamenta, uključujući portal za inicijalnu registraciju *EP Accredited* i sve naredne korake koje fizičko ili pravno lice mora proći da bi dobilo akreditaciju.

Ono što je najviše uslovljavalo kako države pojedinačno tako i EU institucije na konkretnije mjere kada je o lobiranju riječ jesu lobistički skandali i afere. Za vrijeme pisanja ovog rada, u javnosti je na površinu isplivao ogromni korupcijski skandal koji je uključivao lobiranje, a radi se o kineskom tehnološkom divu Huaweiju, koji je zajedno s pojedinim EU parlamentarcima osumnjičen u opsežnoj istrazi o korupciji u Belgiji (Politico 2025). Zbog ovakvih i sličnih slučajeva austrijski propis o lobiranju ušao je na dnevni red vlade SPÖ-ÖVP nakon izbijanja dva glavna skandala u toj državi (Crepaz 2020): Prvobitno afere „Telekom“ a zatim i druge afere poznatije kao skandal „Cash for Influence“.²

Evropska unija daleko je od savršenog primjera, ali suština materije koju istražujemo jest što za lobiranje i ne postoje savršena rješenja, jer ono je s razlogom alat takozvane „sive zone“, koji uvijek djeluje na liniji legalnog

² Afera „Telekom“ je uključivala političare iz glavnih političkih stranaka koji su proglašeni krivima za primanje mita i nezakonito finansiranje kampanje od kompanije Telekom AG i PR-lobista koji rade za nju. Skandal „Cash for Influence“ desio se 2011. godine, a u centru skandala bio je član ÖVP-a u Evropskom parlamentu Ernest Strasser, koji je kasnije proglašen krivim za primanje mita u zamjenu za promoviranje i donošenje amandmana na evropsko zakonodavstvo.

i ilegalnog. Politički utjecaj je moneta kojom se lako trguje u političkoj areni, a današnja EU mjesto je neprestanih trgovinskih, diplomatskih i drugih strateških nadmetanja, pa je samim tim i njena izloženost političkim devijacijama veća. Pitanje je samo do koje mjere se lobiranje može pripitomiti kako bi se razorni utjecaj pojedinaca smanjio u okvirima kolektivnih gubitaka i društvenog ispaštanja. U narednom dijelu daje se pregled zakonske regulative materije lobiranja u zemljama Zapadnog Balkana sa EU kandidatskim statusom.

Zakonska regulativa o lobiranju u državama Zapadnog Balkana s EU kandidatskim statusom

Bosna i Hercegovina

Nakon agresije i potpisivanja Općeg okvirnog sporazuma za mir ('Dejtonski mirovni sporazum') BiH u periodu od tri decenije općenito nije uradila mnogo na legislativnom planu, pa tako ni kad je riječ o materiji lobiranja. Tako, BiH do danas nema ni zakon o lobiranju ni registre, a lobiranje ne prepoznaje kao djelatnost, osim u jednoj maloj podgrupi upravljačkih djelatnosti koja se prema Klasifikaciji djelatnosti u Bosni i Hercegovini nalazi pod brojem 70.21. i nosi naziv „Odnosi s javnošću i djelatnosti saopćavanja“ (BHAS 2010), uz obrazloženje da taj razred uključuje savjetovanje, davanje smjernica i pružanje operativne pomoći, uključujući djelatnosti lobiranja preduzećima i drugim organizacijama u odnosima s javnošću i djelatnostima saopćavanja. Stoga bismo s pravom mogli ustvrditi da se u BiH sve u kontekstu lobiranja nalazi u svojoj zoni.

Ne postoje čak ni naponi ili prijedlozi inicirani od vladinih tijela, zastupnika i poslanika u parlamentarnim domovima, pa ni nevladinih organizacija, korporativnih i drugih interesnih grupa koji bi ostavili dojam da se bar nazire intenzivnije problematiziranje izostanka regulacije lobiranja. Za razliku od pritisaka prema nekim drugim sferama u kojima su neophodne reforme, vanjski faktori također ne insistiraju mnogo na bilo kakvoj formi ozakonjenja. Najsvidljiviji izuzetak u ovom slučaju vjerovatno je GRECO³, koji iz ciklusa u ciklus u sklopu svojih evaluacija napominje važnost reformi.

³ Group of States against Corruption (GRECO) je posebno tijelo Vijeća Evrope koje okuplja eksperte za evaluaciju i monitoring u sferi borbe protiv korupcije, ne samo u zemljama članicama Vijeća Evrope nego i u kandidatskim i drugim zemljama.

Još prije deset godina u svojoj evaluaciji za BiH, GRECO (2016) potcrtava koliko je važno uspostaviti odgovarajuće procedure kako bi se postigla veća transparentnost u interakciji parlamentaraca i trećih strana, odnosno lobista i svih drugih koji žele utjecati na zakonodavni proces. Naredna preporuka dolazi u evaluaciji o usklađenosti iz 2018. godine gdje tvrde da problem lobiranja još uvijek nije uređen u Bosni i Hercegovini i da GRECO samo može nastaviti ukazivati na preostalu potrebu uspostavljanja načela, pravila i postupaka kako bi parlamentarci dobili jasne upute o tome kako mogu saradivati s lobistima i trećim stranama koje žele utjecati na zakonodavni proces (GRECO 2018). Zatim 2020. godine ponovo napominju da je pitanje lobiranja – drugi dio njihove preporuke koja je tek djelomično usvojena u domenu javnih konsultacija – ostalo neregulirano (GRECO 2020). Konačno, u posljednjem privremenom izvještaju za 2025. godinu GRECO na osnovu svoje preporuke indirektno dokazuje da postoji otpor pri započinjanju procesa regulacije s obzirom na to da vlasti Bosne i Hercegovine manipulativno načine kontaktiranja parlamentaraca kroz dostupne *online* portale poput „Javna rasprava“ i druge vidove komunikacije s trećim stranama koji ih čine dostupnijim javnosti pokušavaju predstaviti kao vid usvajanja prethodnih preporuka. Stoga, u istom izvještaju (GRECO 2025) podsjećaju da cilj njihove preporuke nije učiniti parlamentarne predstavnike tek pristupačnijim, već uokviriti interakcije između parlamentaraca i lobista i ostalih trećih strana koje žele utjecati na zakonodavni proces, što zahtijeva transparentnost pravila o registraciji i javnim informacijama o kontaktima između parlamentaraca i trećih strana, uključujući imena osoba s kojima se sastalo i dovoljno detalja o pitanjima o kojima se razgovaralo. Drugim riječima, zastupaju model potpune transparentnosti i integriteta zasnovanog na javno dostupnom izvještavanju.

No koliko je to daleko od stvarnosti govori uopće svijest o važnosti lobiranja kada je o državnim institucijama i njihovim interesima riječ, koje ovaj mehanizam na vanjskopolitičkom planu niti koriste niti ulaže u njegovu afirmaciju. U prilog tome ide i recentna izjava ambasadora Bosne i Hercegovine u SAD-u Svena Alkalaja, koji je u gostovanju na javnom servisu rekao kako Bosna i Hercegovina ne ulaže novac u lobiranje, te da je skromni doprinos ambasadora jedino ulaganje (FTV 2025), koje jednostavno ne postiže željene rezultate u poređenju sa zemljama koje aktivno i velikim sredstvima lobiraju prema administracijama drugih država,

ka centrima moći, ali i lokalno u interesnim sferama važnim za njihov razvoj. Da bi lobiranje prešlo geografske granice i imalo utjecaj na širem nivou, neophodna je interna zakonska infrastruktura i profesionalizacija.

Kao jedan od ciljeva Strategije za borbu protiv korupcije 2015–2019 postavljeno je i donošenje zakonske regulative u oblasti lobiranja na svim nivoima u državi (Jeleč 2018), međutim, deset godina kasnije, u novoj Strategiji u sklopu strateškog cilja 1. (Ojačati sistem prevencije i koordinacijskih mehanizama) tek formalno je ponovljeno definiranje pravnog okvira u oblasti lobiranja u skladu s GRECO preporukama, na osnovu istraživanja, analize i kreiranja preporuke za sistemsko uvođenje lobiranja kao legitimne prakse (APIK 2024). Nivo nezainteresiranosti za stvarno iznalaženje zakonskog okvira na isti način demonstrira i Evropska komisija u jednom od svojih izvještaja o proširenju, iz 2018. godine, gdje u dokumentu na skoro pedeset stranica posvećuje samo jednu jedinu rečenicu lobiranju u koju je stalo i pitanje javnih nabavki: Ne postoji zakonodavstvo koje regulira lobiranje, te je inspekcijski kapacitet u javnim nabavkama i dalje slab (EC 2018); a izvještaj iz 2024. godine – osam godina kasnije – prosto konstatuje isto (EC 2024b).

Uz brojne druge faktore, izostanak volje za regulacijom lobiranja uveliko doprinosi kontinuiranom negativnom trendu koji BiH drži na dnu globalne ljestvice u borbi protiv korupcije. Naprimjer, već godinama BiH dobija najniže ocjene od svih zemalja regiona za Indeks percepcije korupcije. Konkretno, u 2024. godini država bilježi pad od čak devet poena od 2012. godine i nalazi se na 114. mjestu od 180 zemalja svijeta, što je najlošiji rezultat otkad se mjeri ovaj indeks. Na taj način Bosna i Hercegovina je zauzela mjesto druge najkorumpiranije države u Evropi, koje dijeli s Bjelorusijom (TI 2024). Konkretna koincidencija nereguliranog lobiranja i loših rezultata u borbi protiv korupcije (u ovom slučaju primjeru loše pozicije u Indeksu percepcije korupcije) ne dokazuje automatsku kauzalnost. Tvrdnju o uzročno-posljedičnoj povezanosti možemo razložiti upravo analizirajući preporuke o unapređenju političkih mehanizama naglašene u brojnim GRECO izvještajima, na osnovu kojih je očigledno da neregulirano lobiranje može povećati prostor za koruptivne prakse u bosanskohercegovačkom kontekstu. Te mehanizme možemo sintetizirati na sljedeći način:

1. *Skriveni kanal pristupa*: Bez obaveznih registara i transparentnih evidencija javnost i nadzorna tijela ne mogu rekonstruirati ko i s kojim interesima utječe na donosioce odluka.
2. *Asimetrija informacija i pogodovanje*: Tajna ili nejasna komunikacija između lobista i donosilaca odluka olakšava davanje posebnih povlastica određenim akterima.
3. *Normalizacija neformalnih praksi*: Kad institucionalni okvir izostaje, pojedinci i grupe u pravilu traže neformalne kanale (koji mogu preći u klijentelizam ili korupciju) da bi ostvarili ciljeve.
4. *Oslabljen institut odgovornosti*: Bez javnih evidencija o lobističkim kontaktima teško je pokrenuti nadzor, istrage ili sankcije.

Jasno je kako i koliko destruktivan utjecaj zapostavljanje ovih pokazatelja ima na euroatlantski put BiH, kao i na potencijalne investitore i migracije domaćeg stanovništva. BiH su hitno neophodne institucionalne i vaninstitucionalne inicijative koje će dovesti do zvaničnog reguliranja lobiranja i snažnijeg otpora korupciji. Vjerovatno najbolji, najjednostavniji i najsigurniji način u tom procesu bilo bi preuzimanje dobrih praksi od drugih EU država, nastojeći u konačnici usvojiti i zakon o lobiranju, ali i početi s korištenjem registara lobiranja, te zakonski prepoznati lobiranje kao djelatnost.

Crna Gora

Od pet zemalja u fokusu ovog rada, Crna Gora je postigla najviše na putu euroatlantskih integracija. Postajući članicom NATO-a u junu 2017. godine (NATO 2017), a prethodno zvanično otvarajući i poglavlja neophodna za pridruživanje Evropskoj uniji (trenutno je otvoreno 33. od 35 poglavlja) (EUCO 2025), ova država Zapadnog Balkana odvažnim koracima ide ka ispunjenju svojih dugoročnih planova i ciljeva na koje se obavezala. Pored toga što ovaj proces još uvijek nije ni izbliza finaliziran, u poređenju s ostale četiri države, Crna Gora je sve bliža danu konačnog pridruživanja.

Postoje izvještaji poput recentne OECD (2025a) procjene koja Crnu Goru zajedno s Albanijom i Bosnom i Hercegovinom u pogledu lobiranja svrstavaju u zemlje u kojima su aktivnosti na regulaciji lobiranja ili u potpunosti izostale ili nedovoljno razvijene ali činjenično stanje pokazuje

da je Crna Gora od svih zemalja Zapadnog Balkana u pogledu regulative najdalje dosegla. U ovoj državi postoji i zakonski okvir lobiranja i registri, ali i brojni drugi pravilnici koji uređuju sferu lobiranja.

Trenutačni Zakon o lobiranju⁴, koji je na snazi od juna 2024. godine, prošao je brojne preobrazbe te je danas iznimno usklađen s EU standardima. Sve je počelo još 2012. godine kada je usvojen prvi zakon o lobiranju kao jedan od antikorupcijskih zakona čije je donošenje bilo predviđeno Akcionim planom za provođenje Strategije za borbu protiv korupcije i organiziranog kriminala, ali i Akcionim planom za pregovaračko poglavlje 23 (Jeleč 2018). Potom je uslijedilo nekoliko izmjena u narednim godinama, da bi pod imperativom zadovoljenja zahtjeva iz prethodno spomenutog poglavlja 23 (Pravosuđe i temeljna prava) i poglavlja 24 (Pravda, sloboda i bezbjednost) aktuelni zakon prošao važne korake od javne rasprave o nacrtu zakona (Ministarstvo pravde CG, 2021), preko radnih sastanaka i okruglih stolova radne grupe za izradu zakona o lobiranju uz pomoć Vijeća Evrope (EU i VE, 2022), pa sve do stupanja na snagu u junu 2024. godine.

Lobiranje vlasti iz Crne Gore, investiranje i obim ovih aktivnosti u javnosti i nije tolika nepoznanica u poređenju s primjerom iz BiH. Počevši još od 1995. godine – uz kraće prekide – pa do danas, različite kompozicije vlada uložile su milione eura u plaćanje lobističkih usluga, pretežno u SAD-u (Rudović 2023) kako bi ostvarile interese ove države te je približile njenim euroatlantskim ciljevima. Ovaj uvid dajemo prvenstveno u želji za prezentiranjem pretpostavke da su crnogorske vlasti na osnovu lično testiranih procedura i prakticiranja legislative i pravila u državama u kojima su plaćale regularne i zakonski dozvoljene usluge lobiranja gradile spoznaju i svijest o važnosti postojanja ovakvih mehanizama, koje su vremenom i korak po korak na putu integracija u EU implementirali i u svojoj zemlji.

Zakon iz 2024. godine propisuje i daje jasne odrednice o definiciji lobiranja, aktivnostima koje se smatraju ili ne smatraju lobiranjem, registrima, licencama koje se izdaju, kao i preciznom izvještavanju o lobiranju. Da bi se postalo lobistom u Crnoj Gori, neophodno je položiti i državni ispit, koji se obično sastoji od provjere znanja iz oblasti lokalne samouprave, državne uprave, određenih dijelova krivičnog zakona, zakonskog okvira o korupciji i lobiranju te naravno ustavnog prava. Shodno tome, donesen je i Pravilnik o programu i načinu polaganja ispita za obavljanje poslova lobiranja,⁵ koji detaljno opisuje postupak polaganja ispita i akreditiranja.

⁴ Zakon o lobiranju CG (2024). „Službeni list Crne Gore“, br. 054/24 od 11. 6. 2024.

⁵ Pravilnik o programu i načinu polaganja ispita za obavljanje poslova lobiranja. „Službeni list Crne Gore“, br. 60/2015 i 110/2020.

Djelatnost legalnog lobiranja obavlja fizičko ili pravno lice koje ima odobrenje za obavljanje djelatnosti izdato u skladu sa zakonom, a registar lobista je javan, objavljuje se na internetskoj stranici Agencije za sprečavanje korupcije i sadrži detaljne podatke o ovim procesima (ASK CG 2025). Vodeći se daljnjim uređivanjem oblasti lobiranja, vlasti Crne Gore su u 2024. godini objavile i Pravilnik o izgledu i sadržaju obrasca obavještenja o sumnji na postojanje nedozvoljenog lobiranja (Ministarstvo pravde CG 2024a), čija namjena je prijavljivanje ilegalnog lobiranja i nezakonitih, koruptivnih radnji na koje građani mogu posumnjati u određenim procesima donošenja odluka.

Međutim, stvari nisu baš bajne kakvim se čine na prvi pogled; analitičari koji su analizirali godišnje izvještaje prijavljenih lobista u Crnoj Gori zaključili su da su trenutno svega 16 lobista i dvije firme registrirani za obavljanje djelatnosti, a da je njihov rezultat poslovanja za 2024. godinu ravan nuli zarađenih eura (Rudović 2025). To bi značilo da je najveći dio stvarnih lobističkih aktivnosti još uvijek u sivoj zoni, ilegali, i prolazi ispod radara, tačnije, ili graniči ili je dio direktnih koruptivnih radnji. To je jedan od glavnih razloga zašto posljednji GRECO izvještaj o usaglašenosti konstatuje da su njihove preporuke iz domena lobiranja uglavnom tek djelomično implementirane i funkcionalne (GRECO, 2024a). Ipak, vrijedi napomenuti da i ovakve ocjene za Crnu Goru izgledaju mnogo bolje od onih za druge države Zapadnog Balkana.

Ono što je važno napomenuti na kraju jest da Crna Gora sigurno neće usporavati na putu dodatnih reformi koje su potrebne kada je riječ o lobiranju najviše zbog toga što legislativa iz ovih sfera ulazi u spomenuta poglavlja 23 i 24 njihovog EU puta, a konkretno ova poglavlja su uslovljena procjenom zadatih privremenih mjerila, odnosno Izvještajem o ispunjenosti privremenih mjerila⁶ (Ministarstvo evropskih poslova CG 2024a). Iz tog razloga su u više navrata u recentnom vremenu najviši dužnosnici na sastancima s predstavnicima EU ponavljali punu posvećenost ispunjavanju privremenih mjerila i dobijanju IBAR-a te ubrzanju provođenja reformi i osiguravanju vidljivog napretka na putu prema EU (Ministarstvo pravde CG 2024b). A upravo na taj način je došlo i do novousvojenog Zakona o lobiranju u 2024. godini (Ministarstvo evropskih poslova CG 2024b).

6 Interim Benchmark Assessment Report – IBAR

Sjeverna Makedonija

Zajedno sa svim ostalim zemljama Zapadnog Balkana, Sjeverna Makedonija dijeli dio otežavajućih faktora iz prošlosti za konkretniji napredak na euroatlantskom planu. Kao mlada demokratija s naslijeđem socijalizma, zemlja nije tako brzo razvila tradiciju građanske neposlušnosti, participativne demokratije ni organizovanog civilnog društva (Spasovska 2022). Pokušavajući integrirati šire reforme u svim državno-društvenim aspektima u kojima zaostaju, ova zemlja je u 2019. godini hrabrom odlukom promijenila i svoje ime, a sve u nadi pridruživanja evropskoj porodici država (EU), kao konstantnoj aspiraciji različitih sastava vlada u posljednjih nekoliko decenija u ovoj (Jordanovska 2024). Ipak, naredni koraci se nisu odvijali brzinom koju su građani priželjkivali.

U 2020. godini ispunjen je jedan od dva najvažnija vanjskopolitička cilja – pridruživanje NATO savezu. Od tada je Sjeverna Makedonija podnijela značajne reformske žrtve u svojoj misiji za članstvom u Evropskoj uniji, ali prepreke koje su pred nju postavile neke od članica bloka (Zweers 2024). Kao i u slučaju njenih susjeda sa istim aspiracijama, pored ostalih, jedan od glavnih problema je korupcija. Iako su uspostavljane institucionalne i pravne garancije za zaštitu od kršenja ljudskih prava i zloupotrebe ovlasti, uz razvoj profesionalizma i efikasnosti u radu nosilaca sigurnosti i pravde (Fuior, Gjerdovski 2021), prema indeksima slobode i političkih prava država je još uvijek djelomično slobodna sa snažnim potencijalom demokratskog nazadovanja (Freedom House 2025), a brojni projekti uz podršku EU u cilju unapređenja prevencije i borbe protiv korupcije (LBI 2025) ne ostavljaju utisak da se stanje mijenja analizirajući zvanične izvještaje.

S razlogom je problematiziramo pitanje korupcije jer je Zakon o lobiranju u Sjevernoj Makedoniji donesen upravo kao preventivna mjera u tom segmentu, slično brojnim drugim zemljama koje imaju ovakav zakon. Prateći slijed događaja, može se zaključiti da je ova država, shodno našim uvodnim hipotezama, formalno brže usvajala zakone nego ih je efikasno uspijevala provoditi u djelo. Prvi zakon o lobiranju usvojen je 2008. godine,⁷ a prošao je kroz manje izmjene u 2010. i 2011. godini, bez evidentnog uspjeha u stvarnoj primjeni. Upravo zbog toga novi zakon usvojen je 2021. godine⁸, a u poređenju s crnogorskim nešto je kraći i

7 Zakon o lobiranju SM (2008). Sobranje Republike Severne Makedonije, 106/2008 i 135/11 od 27. 8. 2008.

8 Zakon o lobiranju SM (2021). Sobranje Republike Severne Makedonije, 08-2647/1 od 1. 6. 2021.

određeni članovi sažetije obuhvataju ono što je u crnogorskom zakonu razloženo na više odvojenih članova; shodno tome sjevernomakedonski zakon ima devet odjeljaka sa svega 38 članova, a crnogorski osam odjeljaka sa 60 članova. Sadržajno, u najvećem broju pojedinačnih članova ne postoji konkretna razlika. Sankcije za propuste, naročito u slučaju pravnih lica, ne prelaze preko 2.000 eura i dosta su niže nego što je slučaj sa zakonom u Crnoj Gori koji maksimalnu sankciju propisuje na iznos od 20.000 eura (Zakon o lobiranju SM 2021). Opširniju pažnju Zakon o lobiranju Sjeverne Makedonije pridaje proceduri registracije lobista i registrima, koji ni u slučaju ove države nisu ostvarili zavidan uspjeh.

Štaviše, nakon ukaza o proglašenju novog zakona, Sjeverna Makedonija tek 2024. godine dobiva svoju prvu lobističku organizaciju (DW 2024), koja je izvršila predviđenu registraciju i svoje poslovanje učinila legalnim. To dovoljno govori o rasprostranjenosti korištenja usluge lobiranja na zakonit način. Sva tri dokumenta iz 2024. godine – Komunikacija o politici proširenja EU (EC 2024c), Izvještaj EU o vladavini prava (EC 2024d) i OECD studija o javnoj upravi (OECD 2025b) – konstatuju isto, a to je da su registri prazni i da nema zvaničnih aktivnosti koje su provedene u prethodnom periodu. Ovo pokazuje da je Sjeverna Makedonija *de jure* uradila dio posla u pogledu ozakonjenja lobiranja, ali kroz praktičnu primjenu se tek trebaju ostvariti ciljevi zakona.

Trenutno i po svemu sudeći nedostatak primijenjene transparentnosti u ovoj državi ne nazire naredne korake u činjenju lobiranja dodatno transparentnim na osnovu usvojenih mehanizama i izgrađenih kapaciteta, koji bi mogli promijeniti trend. U Nacionalnom akcionom planu za otvorenije partnerstvo sa vladom, pored niza mjera koje su predviđene, naročito u digitalizaciji brojnih sfera javnog sektora i institucija, lobiranje nije pronašlo svoje mjesto (MISA i OGPNM 2024). Ali to dosadašnje napore i uspjeh ne čini zanemarivim, jer formalnopravno Sjeverna Makedonija jest izvršila najveći broj reformi zahtijevan od njenih vlada – koje su, iako su se mijenjale tokom reformskih godina, uspjele održati kontinuitet napretka – pa su ocjene u internacionalnim evaluacijama, poput iznimno relevantnog GRECO izvještaja o usklađenosti, zaključivale da su legislativna rješenja u sferi lobiranja implementirana na zadovoljavajućem nivou (GRECO 2023), ne konsultujući stvarne cifre o stanju s terena i ne uzimajući ih u obzir.

Sjeverna Makedonija, poput BiH, ima političku dinamiku koju još uvijek uveliko oblikuju etničke podjele, a to za posljedicu ima način na koji se korupcija manifestuje (Resimić 2022), posebno u vanjskopolitičkom i korporativnom svijetu. Vrtoglave cifre su utrošene na diplomatsko lobiranje u SAD-u (Causidis 2017), a s obzirom na to da nema zvanično prijavljenih lobista nema ni tragova ko, za koga i za šta lobira, državni antikorupcijski akti poput Pravilnika o vođenju i evidentiranju lobističkih kontakata u Upravi za izvršenje sankcija (Ministarstvo pravde SM 2025) nisu aktivirani. Iz tog razloga Državna komisija za sprečavanje korupcije, koja u skladu sa zakonom regulira i prati rad lobističkih agencija i pojedinaca (DKSK, 2025), bar u tom domenu nema konkretnog posla.

Istraživanjem i uvidom u širu dostupnu literaturu poput Priručnika za zagovaranje i lobiranje (IDSCS, 2019), ali i važnih izvještaja kao što je Procjena utjecaja zakona o lobiranju (Makraduli, Georgiev & Janevska, 2017), nije teško zaključiti da Sjeverna Makedonija posjeduje solidnu infrastrukturu za legalno funkcioniranje lobiranja i lobističkih aktivnosti, koju je samo potrebno početi koristiti. Kao rješenje nameću se dodatni motivacijski naporu koje bi vlada trebala da investira u omasovljenje prijavljivanja obnašanja ove djelatnosti, kroz kampanje o vladavini prava, okrugle stolove ili javne konsultacije s više zainteresiranih strana (UNODC, 2025).

Srbija

Zajedno s Crnom Gorom i Sjevernom Makedonijom, Srbija se ubraja u skupinu zemalja sa zakonskim rješenjima u domenu lobiranja, a nema velike razlike praksi ove tri zemlje. Uz pomoć brojnih internacionalnih organizacija i tijela (OSCE 2019), Srbija je svoj aktuelni Zakon o lobiranju usvojila u novembru 2018. godine, dok je na snagu stupio tek u augustu 2019. godine.⁹ Na iznenađenje opće, ali i velikog dijela stručne javnosti, bilo je upečatljivo kojom parlamentarnom brzinom i bez zadržavanja je ovaj zakon usvojen kada je dobio „zeleno svjetlo“ od vlade s obzirom na to da je bio na čekanju još od 2016. godine kao dio antikoruptivnih reformi i mjera a da su se u tom razdoblju o njemu vodile brojne polemike koje su konačni dan donošenja neprestano prolongirale (Nenadić 2018).

U skladu sa Zakonom o sprečavanju korupcije, Agencija za sprečavanje korupcije nadležna je za reguliranje lobiranja, kako kao djelatnosti tako i

⁹ Zakon o lobiranju RS. „Službeni glasnik RS“, br. 87/2018 i 86/2019.

kao mehanizma za pristup donosiocima odluka.¹⁰ Zbog toga su inicijalne GRECO preporuke za Srbiju išle u pravcu reforme Agencije, amandmana na taj zakon, kao i u pogledu dodatnog unapređenja i obrazloženja kategorija koje se nalaze u sivoj zoni a u svojstvu trećih lica mogu se smatrati lobistima te konačno i amandmana na sam Zakon o lobiranju. Posljednji Izvještaj o usklađenosti iz 2024. godine ipak tvrdi po raznim tačkama da Srbija ili nije u potpunosti ili je samo djelomično ispunila ove preporuke (GRECO 2024b). Potvrda ovih stavova pronalazi se i u EU Izvještaju o proširenju gdje se jasno navodi da Srbija ima relevantno zakonodavstvo u oblastima pristupa informacijama od javnog značaja, lobiranja i finansiranja političkih aktivnosti, ali da treba dodatno uskladiti ove zakone s preporukama OSCE/ODIHR-a, OECD-a SIGMA-e i GRECO-a (EC 2024d), što je u velikoj mjeri izjednačava s Crnom Gorom i Sjevernom Makedonijom, jer na isti način prolaze faze reforme, s manje ili više kašnjenja u odnosu na preporuke.

Već nakon stupanja Zakona o lobiranju na snagu, u prvoj godini počela je zvanična registracija lobista i pravnih lica u registre s oko dvadeset individualnih lobista i jednim pravnim licem (RTV, 2020), a broj se iz godine u godinu povećavao. Inicijalna pretpostavka išla je ka tome da će registri u skladu sa ostalim zakonskim procedurama uveliko pomoći smanjenju neregularnosti i korupcije, posebno ako se uzme u obzir da lobiranje u Srbiji kao zemlji u tranziciji nema prioritarno privrednu svrhu nego je njegova primarna svrha ublažavanje korupcije (China-CEE Institute 2018). Međutim, SIGMA izvještaj za 2024. godinu tvrdi i ocjenjuje suprotno, dok je lobiranje regulirano i postoji registar lobista, efektivna transparentnost takvih aktivnosti ostaje upitna, te u skladu s tim u okviru Indikatora 18 (Antikorupcija i javni integritet) za polje transparentnosti i integriteta lobističkih aktivnosti daje ocjenu 4 od 10, s ukupnom vrijednosti ovog indikatora 59 od 100 (OECD 2025c). To pokazuje koliko je još uvijek dug put na kojem se Srbija nalazi kada je riječ o minimiziranju rizika od korupcije. SIGMA Monitoring izvještaji procjenjuju učinak javnih administracija koristeći se skupom standardiziranih pokazatelja zasnovanih na Principima javne uprave. Ovi principi jasno definiraju šta znači kvalitetno javno upravljanje. Konkretno, Princip 18 ističe da koherentan i sveobuhvatan sistem integriteta u javnom sektoru smanjuje rizike od korupcije.

¹⁰ Zakon o sprečavanju korupcije SR (2022). „Službeni glasnik Republike Srbije“, br. 35/2019, 88/2019, 11/2021 – autentično tumačenje, 94/2021 i 14/2022.

Odredbe Zakona o lobiranju su u većoj mjeri iste ili slične sa zakonskim rješenjem u Crnoj Gori i Sjevernoj Makedoniji u sferama registara, načina registracije, obuke i prijavljivanja aktivnosti ili nepravilnosti u procesima lobiranja, kao i sankcioniranja. Glavni izazovi u potpunoj integraciji i vladavini zakona u pogledu lobiranja ostaju na Agenciji za prevenciju korupcije, kojoj nedostaju odgovarajući resursi za postizanje ciljeva u praksi (OECD 2024), a kojoj je prema svemu sudeći pripala nezahvalna uloga provođenja zakona koji je usvojen bez suštinske parlamentarne rasprave i tek formalno, čak do te mjere – ako bismo ulazili u detalje – bez parlamentarnih komentara i javljanja za riječ po bilo kojem osnovu, a naročito bez polemiziranja o stotinu predloženih amandmana (FOT Srbija 2020).

Činjenica jest da spomenuta agencija u saradnji s predstavnicima mjerodavnih internacionalnih organizacija i tijela u kontinuitetu radi na analiziranju Zakona o lobiranju i preporukama za unapređenje (COE 2024), a koliko će od toga postići ostaje da se vidi kroz naredne evaluacije i izvještaje, kao kroz i izmjene ili dopune kako zakona tako i drugih podzakonskih akata o lobiranju.

Albanija

Albanija trenutno ne posjeduje nikakvu legislativu u pogledu lobiranja. Za značajan dio albanskog javnog mnijenja termini „lobiranje“ i „lobist“ nose negativne konotacije i često se smatraju povezanim s nezakonitim aktivnostima (Sqapi 2022), ali to nije navelo vlast da stupi u proces iznalaženja zakonskih rješenja za lobiranje, odnosno smanjenja korupcije i neregularnosti kroz takve procese. Štaviše, uz sveobuhvatan zakonski okvir u pogledu integriteta javnog sektora, antikorupcijski gledano, jedini aspekt koji još nije sveobuhvatno reguliran jesu aktivnosti lobiranja, bez naglašene spremnosti javnosti da prijavi korupciju (OECD 2025d). Preporuke koje Albanija dobija od nadležnih tijela ne idu nužno smjerom pritiska za usvajanje zakona, ali naprimjer registri i regulacija sastanaka sa zvaničnicima smatraju se neizostavnom i neophodnom mjerom.

To se može pročitati iz stava u posljednjem GRECO izvještaju, gdje se iznova naglašava da je potrebno uspostaviti centralni registar lobista, uz stroge zahtjeve da svi javni funkcioneri prijavljuju aktivnosti lobiranja, kao i redovnu analizu podataka o lobiranju (GRECO 2024c). Tradicionalno,

s tim je usaglašen i stav EU koja prethodno prezentirano nadopunjava s mišljenjem da je potrebno uspostaviti pravila o interakciji između visokih zvaničnika i lobista, kao i pravila o ograničenjima nakon prestanka radnog odnosa koja se odnose i na članove Vijeća ministara i na političke savjetnike (EC 2024f). Dalo bi se zaključiti da je Albanija u pogledu ovog procesa još uvijek na samom početku.

Uzimajući u obzir opisano stanje, čini se iznenađujućim da konkretniji naponi nisu uloženi, najviše iz razloga što Albaniji na globalnoj sceni lobiranje nije strano, upravo suprotno, u neformalnim krugovima ova država važi za aktera sa iznimno jakom mrežom lobista i društava koji imaju dosege do najviših svjetskih centara moći, posebno u SAD-u. Najbolji primjer je Albansko-američka građanska liga, koja je nestranački, volonterski registriran lobi u Washingtonu, a koji predstavlja interese više od 750.000 albanskih Amerikanaca u vezi sa teškom situacijom sedam miliona Albanaca koji žive jedni pored drugih na Balkanu (AACL 2025). U poređenju s Crnom Gorom – kako smo ranije predstavili – ovakve aktivnosti nisu imale konkretan utjecaj na albanske zakonodavce u prepisivanju primjera dobre prakse i činjenju unutrašnjih lobističkih aktivnosti transparentnijim i manje potencijalno koruptivnim.

U konstelaciji zakonskih okvira koji su direktno ili indirektno povezani s lobiranjem i kakvi trenutno postoje u Albaniji, od narednih koraka u procesu kreiranja novih zakonskih rješenja očekuje se da budu vrijedna funkcija u promoviranju otvorenosti i transparentnosti u formuliranju i razvoju javnih politika (Sqapi 2020), a imajući u vidu i to da je Albanija u 2024. godini zvanično otvorila prva pregovaračka poglavlja s EU (AJB 2024) nesporna je činjenica da će do sada očekivane reforme biti generalni uslov za kretanje naprijed u procesu integracije i pridruživanja.

Zaključna razmatranja

Izostanak bilo kojih od sigurnosnih mehanizama u pogledu reguliranja lobiranja kao djelatnosti i aktivnosti vodi ka zagarantiranom visokokoruptivnom potencijalu, neovisno o kojem nivou razvijenosti države i državnog aparata govorili. Bez zakona i preciznih odrednica nema transparentnosti, bez transparentnosti nema ni odgovornosti, bez nje nema integriteta, a sve to vodi ka ugrožavanju demokratije i prijeti njenom opstanku.

Jasno je da su ovdje analizirane države Zapadnog Balkana daleko od usvajanja i posjedovanja standarda transparentnosti u domenu lobiranja (registar, zakon ili kodeks), kakvi prevladavaju u EU kontekstu, naročito BiH i Albanija. Nepostojanje zakona, registra, ali ni i inicijative dodatno usložnjava komplikovanu političku situaciju i neizvjesnu perspektivu ovih država. Napori koje su uložile Crna Gora, Sjeverna Makedonija i Srbija još uvijek su nedovoljni da bi se moglo govoriti o stvarnim i dokazivim promjenama ili, preciznije, o rezultatima koje donosi postojanje zakona, registra, pravilnika, posebnih agencija i institucija. Za to je potrebno mnogo više vremena od posljednjih nekoliko godina otkako postoje aktuelna zakonska rješenja.

Najgora odluka bila bi u ovom trenutku ostaviti dosadašnji napredak postrani i zaustaviti se na putu reformiranja ovog važnog političkog mehanizma i danas neizostavnog procesa pri donošenju odluka i rukovođenju državom na različitim nivoima. Obuke za lobiste, dodatna naobrazba građana i dužnosnika u ovoj sferi, prepisivanje dobrih praksi, sve bi to bile preventivne mjere koje uz malo truda mogu dovesti do osjetnijih pomjeranja s nulte tačke u kojoj nemamo nikakva ili imamo tek formalno usvojena rješenja koja ne služe svojoj svrsi.

Put ka pridruživanju EU zasigurno će biti uslovljen reformama koje će snažno iziskivati i podržavati dodatno usklađivanje zakonskih okvira sa EU standardima koji su od najvišeg nivoa (EU institucija) pa do pojedinačnih država opredijeljenih za transparentnost, integritet i zakonitost u učestvovanju u političkim procesima prema definiciji koju imaju za lobiranje. Stoga je za očekivati da će u narednom periodu svaka od analiziranih zemalja pristupiti novim reformnim fazama, kao i inicijalnim koracima ka uređenju sfere lobiranja.

Literatura

Albanian American Civic League (AAC). (2025). *About Albanian American Civic League* Preuzeto 21.01.2025. sa <https://www.aacl.com/about>.

Aljazeera Balkans (AJB). (2024). *Albanija otvorila prva pregovaračka poglavlja*. Preuzeto 21.04.2025. sa <https://balkans.aljazeera.net/news/balkan/2024/10/15/albanija-otvara-pregovore-o-clanstvu-u-evropskoj-uniji>.

- Agencija za prevenciju korupcije i koordinaciju borbe protiv korupcije BiH (APIK). (2024). *Strategija za borbu protiv korupcije 2024–2028 i Akcioni plan za provođenje Strategije za borbu protiv korupcije 2024–2028*. Sarajevo: Agencija za prevenciju korupcije i koordinaciju borbe protiv korupcije BiH. Preuzeto 06.04.2025. sa <https://fzzpr.gov.ba/files/Strategije/Strategija%20za%20borbu%20protiv%20korupcije%202024-2028..pdf>.
- Agencija za sprečavanje korupcije Crne Gore (ASK CG). (2025). *O lobiranju*. Preuzeto 14.04.2025. sa <https://www.antikorupcija.me/me/lobiranje/lobiranju/>.
- Bauer E., & Thiel, M. (2021). *Transparency of lobbying in Member States and the UK: Comparative analysis*. Brussels: European Parliamentary Research Service. Preuzeto 03.04.2025. sa <https://www.europarl.europa.eu/EPRS/Lobbying-transparency-comparative-analysis-rev-FINAL.pdf>.
- Berg T. Kati. (2005). *A Description of Lobbying as Advocacy Public Relations*. Preuzeto 11.03.2025. sa https://epublications.marquette.edu/comm_fac/13.
- Agencija za statistiku Bosne i Hercegovine (BHAS). (2010). *Klasifikacija djelatnosti BiH* Sarajevo: Agencija za statistiku BiH.
- Encyclopedia Britannica (2025). *Lobbying*. Preuzeto 11.03.2025. sa <https://www.britannica.com/topic/lobbying>.
- Burlyuk, O., & Axyonova, V. (2018). Protecting the rule of law in post-Soviet states: The relevance of European and Eurasian integration. In Petrov, R. & Van Elsuwege, P. (Eds.), *Post-Soviet constitutions and challenges of regional integration: Adapting to European and Eurasian integration projects*. London & New York: Routledge, pp. 28–47.
- Campos F. N., & Givoannoni, F. (2006). Lobbying, Corruption and Political Influence. *Discussion Paper No. 2313*, Bonn: The Institute for the Study of Labor. Preuzeto 11.03.2025. sa <https://docs.iza.org/dp2313.pdf>.

-
- Casajoana i Daunert, E. (2025). *Practice and regulation in the European Union, Spain and other EU countries. Lobbying in the United States. Campaign finance, fund-raising and lobbying*. Preuzeto 02.04.2025. sa https://openaccess.uoc.edu/bitstream/10609/142027/4/Lobbyism%20and%20public%20affairs_Module3_Comparative%20lobbying.pdf.
- Causidis, T. (2017). Macedonia's VMRO DPMNE Spends \$1 Million on US Lobbying. *Balkan Insight*. Preuzeto 18.04.2025. sa <https://balkaninsight.com/2017/06/09/macedonia-s-vmro-dpmne-spends-1-million-on-us-lobbying-06-09-2017/>.
- China-CEE Institute. (2018). Serbia social briefing: Lobbying Act entering the parliamentary procedure. *IIPPE*, 9(3), RS. Belgrade,: China-CEE Institute.
- Concil of Europe (COE). (2024). Reviewing the regulatory framework for lobbying in Serbia. Preuzeto 21.04.2025. sa <https://www.coe.int/en/web/corruption/-/reviewing-the-regulatory-framework-for-lobbying-in-serbia>.
- Crepaz, M. (2020). How parties and interest groups protect their ties: The case of lobbying laws. *Regulation & Governance*. Advance online publication. Preuzeto 03.04.2025. sa <https://doi.org/10.1111/rego.12308>.
- Državna komisija za sprečavanje na korupcijata (DKSK). (2025). *Questions and answers related to lobbying*. Preuzeto 17.04.2025. sa <https://dksk.mk/en/lobbying-2/>.
- Deutsche Welle (DW). (2024). *North Macedonia gets its first lobby organization*. *Deutsche Welle*. Preuzeto 17.04.2025. sa <https://www.dw.com/mk/severna-makedonija-ja-dobi-prvata-lobi-organizacija/a-69594929>.
- European Commission (EC). (2018). *Bosnia and Herzegovina 2018 Report*. Preuzeto 06.04.2025. sa <https://enlargement.ec.europa.eu/system/files/2019-05/20180417-bosnia-and-herzegovina-report.pdf>.

- European Commission (EC). (2024a). *Enlargement reports 2024: Commission outlines progress and priorities for candidate countries*. Preuzeto 10.03.2025. sa: https://commission.europa.eu/news/enlargement-reports-2024-commission-outlines-progress-and-priorities-candidate-countries-2024-10-30_en.
- European Commision (EC) (2024b). *Bosnia and Herzegovina: 2024 Communication on EU enlargement policy*. Preuzeto 18.03.2025. sa https://enlargement.ec.europa.eu/document/download/451db011-6779-40ea-b34b-a0eeda451746_en?filename=Bosnia%20and%20Herzegovina%20Report%202024.pdf.
- European Commision (EC). (2024c). *North Macedonia: 2024 Communication on EU enlargement policy*. Preuzeto 18.04.2025. sa https://enlargement.ec.europa.eu/document/download/5f0c9185-ce46-46fc-bf44-82318ab47e88_en?filename=North%20Macedonia%20Report%202024.pdf.
- European Commision (EC). (2024d). *North Macedonia: 2024 Rule of Law Report*. Preuzeto 18.04.2025. sa https://commission.europa.eu/document/download/e7197a43-7f00-4eac-b02d-818ac71345f0_en?filename=61_1_58090_coun_chap_northmacedonia_nm.pdf
- European Commision (EC). (2024e). *Serbia: 2024 Communication on EU enlargement policy*. European Commission, SWD (2024) 695 final, Brussels. Dostupno na: https://enlargement.ec.europa.eu/document/download/3c8c2d7f-bff7-44eb-b868-414730cc5902_en?filename=Serbia%20Report%202024.pdf. Pristupljeno: 21. 4. 2025.
- European Commision (EC). (2024f). *Albania: 2024 Communication on EU enlargement policy*. Preuzeto 21.04.2025. sa https://enlargement.ec.europa.eu/document/download/a8eec3f9-b2ec-4cb1-8748-9058854dbc68_en?filename=Albania%20Report%202024.pdf.
- European Parliament (EP). (2025). *Lobby groups and transparency*. Preuzeto 12.03.2025. sa <https://www.europarl.europa.eu/at-your-service/en/transparency/lobby-groups..>

-
- European Union (EU). (2023). *Code of conduct..* Preuzeto 03.04.2025. sa https://transparency-register.europa.eu/legal-references-and-data-protection_en#code-of-conduct.
- Evropska unija i Vijeće Evrope (EU i VE). (2022). *Pomoć institucijama u izradi pravnog okvira za regulisanje lobiranja u Crnoj Gori*. Projekat za borbu protiv ekonomskog kriminala u Crnoj Gori. Preuzeto 14.04.2025. sa https://pjp-eu.coe.int/sr/web/horizontal-facility/home/-/asset_publisher/RGaJpmQVF5yF/content/assisting-authorities-in-drafting-the-legal-framework-for-the-regulation-of-lobbying-in-montenegro.
- European Council, Council of the European Union (EU CO). (2025). *Montenegro*. Preuzeto 14.04.2025. sa <https://www.consilium.europa.eu/en/policies/montenegro/#enlargement>.
- Fondacija za otvoreno društvo Srbija (FOT Srbija). (2020). *(Ne) transparentnost lobiranja u Srbiji – prvi nalazi primene Zakona*. Preuzeto 21.04.2025. sa https://www.transparentnost.org.rs/images/dokumenti_uz_vesti/TS_-_istra%C5%BEivanje_o_primeni_Zakona_o_lobiranju.pdf.
- Freedom House (2025). *North Macedonia*. Preuzeto 16.04.2025. sa <https://freedomhouse.org/country/north-macedonia>.
- Federalna televizij (FTV). (2025). *Sven Alkalaj: BiH ne ulaže ništa u lobiranje*. Preuzeto sa <https://federalna.ba/sven-alkalaj-bih-ne-ulaze-nista-u-lobiranje-jgspk>.
- Fuor T., & Gjerdovski, V. (2021). *The role of Parliaments in Intelligence Reform and Governance: The Case of North Macedonia*. Geneva: Geneva Centre for Security Sector Governance. Preuzeto 16.04.2025. sa https://www.dcaf.ch/sites/default/files/imce/PRD/Role_Parliaments_N_Macedonia.pdf.
- Group of States against Corruption (GRECO). (2016). *Corruption prevention in respect of members of parliament, judges and prosecutors: Evaluation Report Bosnia and Herzegovina*. Preuzeto 04.04.2025. sa <https://rm.coe.int/CoERMPublicCommonSearchServices/DisplayDCTMContent?documentId=09000016806c4999>.

- Group of States against Corruption (GRECO). (2018). Corruption prevention in respect of members of parliament, judges and prosecutors: Compliance Report Bosnia and Herzegovina. Preuzeto 04.04.2025. sa <https://rm.coe.int/fourth-evaluation-round-corruption-prevention-in-respect-of-members-of/16808acd50>.
- Group of States against Corruption (GRECO). (2020). *Corruption prevention in respect of members of parliament, judges and prosecutors: Second Compliance Report Bosnia and Herzegovina*. Preuzeto 04.04.2025. sa <https://rm.coe.int/fourth-evaluation-round-corruption-prevention-in-respect-of-members-of/1680a0bb7e>.
- Group of States against Corruption (GRECO). (2023). *Preventing corruption and promoting integrity in central governments (top executive functions) and law enforcement agencies: Second Compliance Report (Fifth Evaluation Round): North Macedonia*. Preuzeto 18.04.2025. sa <https://rm.coe.int/fifth-evaluation-round-second-compliance-report-north-macedonia-/1680acf53f>.
- Group of States against Corruption (GRECO). (2024a). *Peta evaluaciona runda: Sprečavanje korupcije i unapređivanje integriteta u okviru organa centralne vlasti (na najvišim izvršnim funkcijama) i agencija za sprovođenje zakona - Izveštaj o usaglašenosti: Crna Gora*. Preuzeto 15.04.2025. sa <https://rm.coe.int/grecorc5-2024-10-final-mont-compliance-report-montenegro-public/1680b1251d>.
- Group of States against Corruption (GRECO). (2024b). *Preventing corruption and promoting integrity in central governments (top executive functions) and law enforcement agencies: Compliance Report: Serbia*. Preuzeto 21.04.2025. sa <https://rm.coe.int/fifth-evaluation-round-preventing-corruption-and-promoting-integrity-i/1680b0cd80>.
- Group of States against Corruption (GRECO). (2024c). *Preventing corruption and promoting integrity in central governments (top executive functions) and law enforcement agencies: Compliance Report: Albania*. Preuzeto 21.04.2025. sa: <https://rm.coe.int/grecorc5-2025-5-final-eng-2nd-compliance-report-albania-public/1680b4daab>.

- Group of States against Corruption (GRECO). (2025). *Corruption prevention in respect of members of parliament, judges and prosecutors: Third Interim Compliance Report Bosnia and Herzegovina*. Preuzeto 04.04.2025. sa: <https://rm.coe.int/grecorc4-2024-12-final-eng-3rd-interim-bih-public/1680b47d21>.
- Karolina, G., & Eulalia, C. (2016). *Regulation of lobbying across the EU*. The European Parliamentary Research Service (EPRS). Preuzeto 02.04.2025. sa <https://epthinktank.eu/2016/12/08/regulation-of-lobbying-across-the-eu/>.
- Institut za demokratiju Societas civilis Skopje (IDSCS). (2019). *Procjena utjecaja propisa u sjeni – Izvještaj o procjeni utjecaja zakona o lobiranju*. Preuzeto 18.04.2025 sa https://idscs.org.mk/wp-content/uploads/2020/03/5_MKD_ZAKON-ZA-LOBIRANJE.pdf.
- Interinstitucionalni ugovor (2021). Službeni list Europske unije L 207/1. Preuzeto 03.04.2025. sa https://eur-lex.europa.eu/legal-content/EN/TXT/?uri=uriserv:OJ.L_.2021.207.01.0001.01.ENG.
- Jeleč, N. (2018). Propisi o lobiranju u evropskim državama. Sarajevo: Parlamentarna skupština Bosne i Hercegovine, Istraživački sektor. Preuzeto 06.04.2025. sa <https://www.parlament.ba/Publication/Read/14275?title=propisi-o-lobiranju-u-evropskim-drzavama-&pageId=0>.
- Jordanovska, I. (2024). *Identity Insecurity: North Macedonia's Challenging Relationship with Itself and Others*. New Lines Institute for Strategy and Policy. Preuzeto 16.04.2025. sa <https://newlinesinstitute.org/wp-content/uploads/4-N-Macedonia.pdf>.
- Kergueno, R. (2024). *Lobby Transparency across the EU*. Transparency International. Preuzeto 12.03.2025. sa https://transparency.eu/wp-content/uploads/2024/02/Transparency-international-EU_briefing_Lobby-transparency-in-the-EU.pdf.
- La Moncloa. (2022). *Government of Spain regulates lobbying activities to ensure transparency*. Official website of the president of the Government of Spain and the Council of Ministers. Preuzeto 02.04.2025. sa https://www.lamoncloa.gob.es/lang/en/gobierno/councilministers/Paginas/2022/20221108_council.aspx.

- Ludwig Boltzmann Institute (LBI). (2025). EU Support for Rule of Law in North Macedonia. Preuzeto 16.04.2025. sa <https://gmr.lbg.ac.at/eu-unterstuetzung-fuer-rechtsstaatlichkeit-in-nordmazedonien/?lang=en>.
- Makraduli, J., Georgiev, G., & Janevska, J. (2017). *Toolkit for Advocacy and Lobbying in the Assembly of the Republic of Macedonia*. Westminster Foundation for Democracy. Preuzeto 18.04.2025. sa https://iks.edu.mk/attachments/Priracnik-za-zastapuvanje-vo-Sobranie_EN_PREVIEW.PDF.
- Ministarstvo evropskih poslova Crne Gore. (2024a). *Šta je Ibar i zbog čega je važan za Crnu Goru?*. Preuzeto 15.04.2025. sa <https://www.eu.me/sta-je-ibar-i-zbog-cega-je-vazan-za-crnu-goru/>.
- Ministarstvo evropskih poslova Crne Gore. (2024b). *Gorčević i Lirman: Cilj Vlade je dobijanje završnih mjerila za poglavlja 23 i 24*. Preuzeto 15.04.2025. sa <https://www.gov.me/clanak/gorcevic-i-lirman-cilj-vlade-je-dobijanje-završnih-mjerila-za-poglavlja-23-i-24>.
- Ministarstvo pravde Crne Gore. (2021). *Izvjestaj o sprovedenoj javnoj raspravi – Zakon o lobiranju*. Preuzeto 14.04.2025. sa <https://www.gov.me/clanak/izvjestaj-o-sprovedenoj-javnoj-raspravi-zakon-o-lobiranju>.
- Ministarstvo pravde Crne Gore. (2024a). Pravilnik o izgledu i sadržaju obrasca obavještenja o sumnji na postojanje nedozvoljenog lobiranja. Preuzeto 15.04.2025. sa <https://www.gov.me/clanak/pravilnik-o-izgledu-i-sadrzaju-obrasca-obavjestenja-o-sumnji-na-postojanje-nedozvoljenog-lobiranja>.
- Ministarstvo pravde Crne Gore. (2024b). Milović-Rejnders: Puna posvećenost ispunjavanju privremenih mjerila i dobijanje IBAR. Vlada Crne Gore, Preuzeto 15.04.2025. sa <https://www.gov.me/clanak/gorcevic-i-lirman-cilj-vlade-je-dobijanje-završnih-mjerila-za-poglavlja-23-i-24>.
- Ministarstvo Pravde Sjeverne Makedonije (2025). Zakoni i podzakonski akti. Preuzeto 18.04.2025. sa <https://uis.gov.mk/zakoni/>.

-
- Ministry of Information, Society and Administration & Open Government Partnership North Macedonia (MISA & OGPNM). (2024). *National action plan for open government partnership 2024-2026*. Preuzeto 18.04.2025. sa https://www.opengovpartnership.org/wp-content/uploads/2024/03/North-Macedonia_Action-Plan_2024-2026_EN.pdf.
- North Atlantic Treaty Organization (NATO). (2017). *Montenegro joins NATO as 29th Ally*. Preuzeto 14.04.2025. sa https://www.nato.int/cps/en/natohq/news_144647.htm.
- Nenadić, N. (2018). Zakon o lobiranju. *Peščanik*. Preuzeto 18.04.2025. sa <https://pescanik.net/zakon-o-lobiranju/>.
- Organization for Economic Co-operation and Development (OECD). (2021). *Lobbying in the 21st Century: Transparency, Integrity and Access*. Paris: OECD Publishing. Preuzeto 11.03.2025. sa <https://doi.org/10.1787/c6d8eff8-en>.
- Organization for Economic Co-operation and Development (OECD). (2024). *Western Balkans Competitiveness Outlook 2024: Serbia*. Paris: OECD Publishing, Preuzeto 11.03.2025. sa <https://doi.org/10.1787/3699c0d5-en>.
- Organization for Economic Co-operation and Development (OECD). (2025a). *Public administration in the Western Balkans 2024 Regional overview of assessments against the Principles of Public Administration*. Preuzeto 14.04.2025. sa https://www.oecd.org/en/publications/sigma-monitoring-reports_9c2f22f8-en.html.
- Organization for Economic Co-operation and Development (OECD). (2025b). *Public administration in the Republic of North Macedonia 2024*. Preuzeto 18.04.2025. sa https://www.oecd.org/content/dam/oecd/en/publications/reports/2025/01/public-administration-in-the-republic-of-north-macedonia-2024_03a4d4f2/071bad9d-en.pdf.
- Organization for Economic Co-operation and Development (OECD). (2025c). *Public administration in Serbia 2024*. Preuzeto 21.04.2025. sa https://www.sigmaweb.org/en/publications/public-administration-in-serbia-2024_02001fe4-en.html.

- Organization for Economic Co-operation and Development OECD. (2025d). Public administration in Albania. Preuzeto 14.04.2025. sa https://www.oecd.org/content/dam/oecd/en/publications/reports/2025/01/public-administration-in-albania-2024_9ec56245/5577d117-en.pdf.
- Organization for Security and Co-operation in Europe (OSCE). (2019). *ODIHR, OSCE Mission to Serbia support implementation of Serbian law on lobbying*. Preuzeto 18.04.2025. sa <https://www.osce.org/odihr/417659>.
- Politico (2025). *Huawei bribery scandal: What we know so far*. Preuzeto 03.04.2025. sa <https://www.politico.eu/article/huawei-bribery-scandal-eu-chinese-tech-lobby-money-lobbying/>.
- Pravilnik o programu i načinu polaganja ispita za obavljanje poslova lobiranja. *Službeni list Crne Gore*, br. 60/2015 i 110/2020.
- Resimić, M. (2022). *North Macedonia: Overview of corruption and anti-corruption*. Transparency International: The U4 Helpdesk. Preuzeto 18.04.2025. sa <https://www.u4.no/publications/north-macedonia-overview-of-corruption-and-anti-corruption.pdf>.
- Radio-televizija Vojvodine (RTV). (2020). *Srbija dobila 19 lobista i jedno pravno lice za lobiranje*. Preuzeto 21.04.2025. sa https://rtv.rs/sr_lat/drustvo/srbija-dobila-19-lobista-i-jedno-pravno-lice-za-lobiranje_1158034.html.
- Rudović, B. (2025). Ni centa od lobiranja: Šesnaest registrovanih lobista i dvije firme ovlašćene za to prijavili da lani nisu imali posla. *Vijesti Crne Gore*. Preuzeto 14.04.2025. sa <https://www.vijesti.me/vijesti/drustvo/748040/ni-centa-od-lobiranja-sesnaest-registrovanih-lobista-i-dvije-firme-ovlascene-za-to-prijavili-da-lani-nisu-imali-posla>.
- Rudović, M. (2023). Crna Gora poslije pola godine prekinula ugovor za lobiranje u SAD. *Radio Slobodna Evropa*. Preuzeto 14.04.2025. sa <https://www.slobodnaevropa.org/a/crna-gora-lobiranje-sad/32529642.html>.

-
- Schiffers, M., & Plümer, S. (2024). Explaining the German lobbying register law and its reform: combining insights from the Multiple Streams Framework and Punctuated Equilibrium Theory. *Interest Groups & Advocacy*, 13, 396-418. Preuzeto 02.04.2025. sa <https://doi.org/10.1057/s41309-024-00214-w>.
- Spasovska, B. (2022). *Exploring Worldwide Democratic Innovations - A case study of North Macedonia*. European Democracy Hub, Robert Bosch Stiftung. Preuzeto 16.04.2025. sa <https://epd.eu/content/uploads/2023/09/Case-Study-North-Macedonia.pdf>.
- Sqapi, G. (2020). Why It Should be Regulated and Which System of Lobbying Regulation for Albania?. *Polis*, 19, 25-37. Preuzeto 21.04.2025. sa <https://uet.edu.al/polis/wp-content/uploads/2023/03/Why-it-should-be-regulated-and-which-system-of-lobbying-regulation-for-Albania.pdf>.
- Sqapi, G. (2022). Interest Articulation and Lobbying in Unregulated Legal Contexts: The Case of Albania. *Economicus*, 21(2), 172-183. Preuzeto 21.04.2025. sa <https://philarchive.org/archive/SQAIAA>.
- Transparency International (TI). (2024). Indeks percepcije korupcije 2024. Preuzeto 06.04.2025. sa <https://ti-bih.org/indeks-percepcije-korupcije-cpi-2024/>.
- Ugovor o Europskoj uniji (2016). Službeni list Europske unije C202/21. Preuzeto 26.03.2025. sa <https://eur-lex.europa.eu/legal-content/HR/TXT/?uri=CELEX:12016M011>.
- United Nations Office for Drugs and Crime (UNODC). (2025). *Multi-stakeholder Consultation in North Macedonia Ahead of the Development of a New Anti-Corruption Strategy*. Preuzeto 18.04.2025. sa <https://www.unodc.org/rose/en/allstories/2025/multi-stakeholder-consultation-in-north-macedonia-ahead-of-the-development-of-a-new-anti-corruption-strategy.html>.
- Zakon o lobiranju Crne Gore (2024). *Službeni list Crne Gore*, br. 054/24.
- Zakon o lobiranju Republike Srbije. *Službeni glasnik Republike Srbije*, br. 87/2018 i 86/2019.

Zakon o lobiranju Narodne Republike Makedonije (2008). *Službeni vesnik na Narodna Republika Makedonija*, br. 106/2008 i 135/11.

Zakon o lobiranju Republike Severne Makedonije (2021). *Službeni vesnik na Severna Republika Makedonija*, 08-2647/1.

Zakon o sprečavanju korupcije Republike Srbije (2022). *Službeni glasnik Republike Srbije*, br. 35/2019, 88/2019, 11/2021, 94/2021 i 14/2022.

Zvijerac, P. (2020). Skoro 400 presuda protiv BiH zbog kršenja ljudskih prava. *Radio Slobodna Evropa*. Preuzeto 10.03.2025. sa <https://www.slobodnaevropa.org/a/skoro-400-presuda-protiv-bih-zbog-kr%C5%A1enja-ljudskih-prava/30993991.html>.

Zweers, W. (2024). *North Macedonia's EU path: Challenges and opportunities in 2025*. Preuzeto 16.04.2025. sa https://www.clingendael.org/sites/default/files/2024-12/BP__North_Macedonia_Couteau.pdf.

Comparative overview of legal frameworks on lobbying in the Western Balkan countries with EU candidate status

Abstract: With the dissolution of Yugoslavia, the Western Balkan states that continued to exist after its breakup (excluding Albania) largely preserved or built upon their legislative frameworks based on Yugoslav legal heritage and the laws established within it, particularly with regard to major and significant legislation. A considerable number of new legal regulations, through amendments or annexes, supplemented and modified existing laws. A similar situation occurred in Albania, which took a long time to recover after the collapse of the communist regime. The list of laws that were entirely newly created or introduced as *lex specialis* is not extensive. However, in the process of integration into the European Union and alignment with EU legal traditions, the countries in focus in this study – Bosnia and Herzegovina, Montenegro, Serbia, North Macedonia, and Albania – have introduced some new laws that are either partially or fully harmonized with EU regulations or were adopted under the imperative of integration and are awaiting consolidation in subsequent phases. Given the absence of prior legal frameworks regarding lobbying, this study examines lobbying regulations in Western Balkan countries with EU candidate status, particularly as the issue has only gained attention in recent years. A substantive comparison of the relevant legal frameworks in these five countries has been conducted, along with an analysis of laws and practices in the EU. Recommendations for improvement have been provided, along with an overview of methods and tools (such as registries) that can help prevent the misuse of lobbying for personal or group-driven malicious interests that could be harmful to society and the state.

Keywords: lobbying; law on lobbying; lobbying registries; corruption; grey zone

Sigurnosni izazovi baltičkih država u kontekstu ukrajinsko-ruskog sukoba

MENSUR ŠIPKAR¹

*Državna agencija za istrage i zaštitu
Bosna i Hercegovina*

IZET MAHIR²

*Brigadir u penziji
Bosna i Hercegovina*

Sažetak: Baltičke države prošle su kroz dinamičan i složen istorijski proces oblikovan dominacijom velikih susjednih sila, naročito Rusije. Njihov geografski položaj između Istoka i Zapada, kao i višestoljetna borba za očuvanje identiteta, jezika i kulture, uticali su na formiranje političkih institucija i sigurnosnih strategija koje su prisutne i danas. Nakon sticanja nezavisnosti početkom 20. stoljeća, baltičke države su ubrzo bile suočene s okupacijom tokom Drugog svjetskog rata, a potom i s višedecenijskom dominacijom Sovjetskog Saveza. Njihova ponovna nezavisnost 1991. godine otvorila je put ka evropskim i euroatlantskim integracijama. U kontekstu ukrajinsko-ruskog sukoba, sigurnosni izazovi za baltičke države uključuju vojne i hibridne napade, sajber prijetnje, ekonomski pritisak, energetska zavisnost i pokušaje političke destabilizacije. Baltičke države su na ove izazove odgovorile jačanjem saradnje s NATO-om i Evropskom unijom, povećanjem izdvajanja za odbranu, modernizacijom vojske i diversifikacijom energetske izvora. Uprkos pritiscima, ove države pokazuju otpornost i posvećenost očuvanju suvereniteta i demokratskih vrijednosti, čime potvrđuju svoju ulogu pouzdanih saveznika i aktivnih aktera u evropskom sigurnosnom sistemu.

Ključne riječi: baltičke države, sigurnosni izazovi, ukrajinsko-ruski sukob, NATO, Evropska unija

1 mensur.sipkar@gmail.com

2 izet.mahir@gmail.com

Uvod

Baltičke države imaju bogatu i složenu historiju oblikovanu uticajem velikih sila, posebno tokom perioda ruske dominacije. Njihov strateški položaj na obalama Baltičkog mora čini ih ključnim tačkama u evropskoj geopolitičkoj dinamici. Razvoj nacionalnih pokreta i sticanje nezavisnosti nakon Prvog svjetskog rata, kao i izazovi s kojima su se suočavale tokom i nakon Drugog svjetskog rata, značajno su uticali na očuvanje nacionalnog identiteta i stabilnosti baltičkih država. U okviru ukrajinsko-ruskog sukoba, sigurnosni izazovi s kojima se baltičke države suočavaju su povećani, obuhvatajući prijetnje hibridnim ratom, unutrašnje etničke tenzije i energetska zavisnost, što dodatno komplikuje njihov strateški položaj.

Shodno tome, u radu se analizira historijska dinamika i savremeni sigurnosni izazovi baltičkih država, s naglaskom na ključne aspekte koji oblikuju njihov trenutni položaj u evropskoj i globalnoj geopolitičkoj sferi. U prvom dijelu istraživanja predstavlja se historija ovih zemalja, uključujući različite uticaje stranih sila koji su oblikovali njihov identitet i društvene strukture. Posebna pažnja posvećena je razvoju društvenih pokreta, sticanju nezavisnosti i periodu nakon sticanja nezavisnosti, koji su ključni za razumijevanje njihovih savremenih izazova.

U drugom dijelu rada analizira se historijska dinamika i savremeni sigurnosni izazovi s kojima se suočavaju baltičke države, s posebnim fokusom na ključne aspekte koji oblikuju njihov trenutni položaj u evropskoj i globalnoj geopolitičkoj sferi. Usljed ukrajinsko-ruskog sukoba, baltičke države su bile primorane da revidiraju svoje sigurnosne strategije i jačaju odbrambene kapacitete.

Na kraju, fokus analize odnosi se na značaj strategija baltičkih država u jačanju odbrane, uključujući saradnju s NATO-om i Evropskom unijom, kao i razvoj nacionalnih vojnih kapaciteta. Ove strategije su od suštinskog značaja za očuvanje stabilnosti i suvereniteta u svjetlu rastućih prijetnji iz Rusije. Analiza pruža uvid u to kako baltičke države prilagođavaju svoje odbrambene politike i strategije u kontekstu stalno promjenljivog geopolitičkog okruženja, te kako se suočavaju s izazovima koji mogu uticati na njihovu budućnost.

Istorijska dinamika i društvene promjene baltičkih država u periodu Ruskog Carstva

Baltičke države (Estonija, Litvanija i Latvija) oblikovane su kroz složen proces istorijskih promjena, pod uticajem njihovog strateški važnog geopolitičkog položaja na obalama Baltičkog mora. Zbog svoje pozicije kao tampon-zone između katoličanstva i pravoslavlja ove države su često bile pod uticajem različitih velikih sila. Iako su bile izložene mnogim izazovima, uspjele su očuvati vlastiti jezik, običaje i kulturu (Čehulić 1999).

Veliki sjeverni rat (1700–1721) bio je sukob koalicije (Danska i Poljsko-Litvanska Unija) predvođene Ruskim Carstvom protiv Švedske, koji je trajno promijenio geopolitičku sliku Baltika. Ruski car Petar I iskoristio je taj period za modernizaciju i jačanje vojske (Carrica 2017; Krokosz 2022). Preokret u ratu doveo je do gubitka švedske dominacije u sjevernoj Evropi i preusmjerio ravnotežu snaga u korist Ruskog Carstva. Mirovnim ugovorom iz Nystada 1721. godine formalizovane su promjene u teritorijalnoj raspodjeli koje su rezultirale prenosom Estlanda (istorijski naziv za Estoniju) i Livlanda (područje Latvije i Južne Estonije) pod rusku kontrolu, pri čemu su lokalni plemići i gradovi zadržali prava i privilegije pod novom vlašću.

Ruska carica Katarina II (Katarina Velika) bila je prva ruska monarhinja koja je aktivno intervenisala u uređenju samouprave baltičkog plemstva. U duhu prosvjetiteljskog apsolutizma razmatrala je reformu kmetstva, a tokom posjete Baltiku 1764. godine upoznala se s pastorom Johannom Georgom Eisenom von Schwarzenbergom, koji je zagovarao njegovo ukidanje (Kasekamp 2010). Provela je reforme kojima je administrativni i pravosudni sistem baltičkih provincija usklađen s ruskim, uključujući ukidanje nekih plemićkih privilegija, carinskih granica i uvođenje poreza. Istovremeno je plemstvu omogućila neograničena nasljedna prava nad imanjima, čime je dodatno ojačala njihov položaj nad kmetovima.

Nakon Francuske revolucije prosvjetiteljske ideje počele su oblikovati društvenu i političku dinamiku na baltičkoj obali (početkom 1800. godine došlo je i do osnivanja prvih univerziteta), izazivajući tradicionalne strukture moći. Novi ruski car Aleksandar I (1801–1825) pokazivao je određenu sklonost prema prosvjetiteljskim idejama, ali se istovremeno suočavao i s rastućim pritiskom na plemiće da implementiraju mjere za poboljšanje položaja baltičkih seljaka, odnosno ukidanju kmetstva. Dugoročni proces

agrarne reforme doveo je do usvajanja zakona o ukidanju kmetstva u tri baltičke provincije. Prvo su ti zakoni donijeti u Estlandu 1816. godine, zatim u Kurlandu (dio teritorije zapadne obale Latvije) 1817. godine, a konačno u Livlandu 1819. godine (Kasekamp 2010).

Tokom Krimskog rata (1853–1856), Baltičko more postalo je značajno ratište uprkos tome što sukobi nisu bili direktno vezani za samu teritoriju baltičkih provincija. Britanske i francuske flote preuzele su ulogu ključnih aktera blokirajući morski promet, što je imalo duboke posljedice na lokalnu ekonomiju i društvo (Šipkar i Mahir 2024). Blokada i napadi na obalu doveli su do ozbiljnih ekonomskih teškoća za lokalno stanovništvo, što je dodatno pogoršalo ionako teške uslove života. Ovo razdoblje, stoga, ne samo da ukazuje na strateški značaj Baltičkog mora tokom Krimskog rata već i na uticaj međunarodnih sukoba na svakodnevni život baltičkih provincija, kao i na promjene u društvenoj strukturi uslijed vojnog angažmana i posljedica rata (Bebler 2017). U tom kontekstu, većina područja današnjih baltičkih država prešla je pod vlast Ruskog Carstva kao rezultat podjela Poljsko-litvanske unije krajem osamnaestog stoljeća. Međutim, status litvanskih zemalja unutar Ruskog Carstva značajno se razlikovao od baltičkih provincija Estland, Livland i Courland, koje su uživale veću autonomiju. Njihova lokalna samouprava bila je značajno ograničena, što se odražavalo kroz razne aspekte upravljanja i društvenih okolnosti. Ova razlika u statusu dodatno je uticala na sociopolitičke dinamike i svakodnevni život stanovništva.

Nezavisnost baltičkih država: ključni trenuci

Krajem 19. i početkom 20. stoljeća ekonomske i socijalne promjene u Baltiku potaknule su formiranje socijalističkih stranaka, kao što su Latvijska socijaldemokratska radnička stranka (1904) i Litvanska socijaldemokratska stranka (1896). Ove stranke su se usmjerile na borbu protiv socijalnih nejednakosti i političke represije carskog režima, što je reflektirano u rastućem nezadovoljstvu među radnicima i širokim slojevima društva. Nezadovoljstvo je kulminiralo revolucionarnim nemirima tokom rusko-japanskog rata, što je dodatno pogoršalo situaciju. Navedeni događaji su duboko podijelili baltičke provincije, stvarajući nepremostiv jaz između baltičke njemačke elite s jedne te Latvijaca i Estonaca s druge strane (Iwaskiw 1996).

Vojni neuspjeh Rusije tokom Prvog svjetskog rata izazvao je javno nezadovoljstvo prema autokratskoj vladi, što je rezultiralo povlačenjem cara Nikolaja II s vlasti 2. marta 1917. godine. Nakon raspada Ruskog Carstva formirana je privremena vlada, a situacija se dodatno komplikuje s Oktobarskom revolucijom 1917. godine, kada su boljševici, vođeni Vladimirom Iljičem Lenjinom, svrgnuli privremenu vladu i preuzeli vlast. Promjena vlasti, uzrokovana ubrzanim širenjem boljševizma, značajno je uticala na nacionalne pokrete u baltičkim državama. Estonci, Latvijci i Litvanci suočili su se s brojnim izazovima, ali su nastavili tražiti pravo na autonomiju, vjerujući da bi boljševici mogli pružiti priliku za ostvarenje svojih nacionalnih ciljeva (Graham 1996).

Put ka nezavisnosti baltičkih država započeo je 1919. godine, kada je Estonija, u vrijeme intenzivnih ratnih sukoba, izabrala konstitutentnu skupštinu. Ovaj korak predstavljao je ključnu prekretnicu jer je označio prvi pokušaj uspostavljanja vlastite državne strukture i političkog sistema. Formiranje konstitutentne skupštine u Estoniji nije samo simbolizovalo želju naroda za samostalnošću, već je i postavilo temelje za buduću političku organizaciju i zakonodavstvo koje će oblikovati novu državu. Paralelno s tim, Latvija i Litvanija, suočene sa sporijim vojnim sukobima, osnovala su svoje konstitutentne skupštine tek 1920. godine, a rad na svojim ustavima završile su 1922. (Kasekamp 2010). Ovi ustavi su, zapravo, predstavljali pravne osnove za razvoj njihovih država i političkih sistema. Granice baltičkih država su se formirale na osnovu etnografske osnovice, a sporovi su često rješavani putem britanskog posredovanja. Estonija i Latvija su dobile međunarodno *de jure* priznanje drugih država 26. januara 1921. godine, dok je Litvanija priznanje ostvarila 20. decembra 1922. godine, što je bilo uslovljeno sporom oko Vilniusa, važnog političkog i kulturnog centra (Kasekamp 2010).

U periodu između dva svjetska rata baltičke države su nastojale uspostaviti stabilne političke sisteme i nacionalne identitete, suočavajući se s izazovima poput ekonomske krize i rastućih političkih pritisaka, što je dodatno komplikovalo njihovu situaciju uoči okupacije. Ovi izazovi uključivali su unutrašnju političku nestabilnost, smanjenje ekonomskih resursa i sve veći uticaj vanjskih sila, što je stvorilo ambijent nesigurnosti i ranjivosti.

Tokom Drugog svjetskog rata baltičke države su prošle kroz izuzetno teške turbulencije koje su oblikovale njihov politički, društveni i kulturni identitet. Prvo, nakon potpisivanja pakta Ribbentrop – Molotov 23.

augusta 1939. godine, kojim su Njemačka i Sovjetski Savez tajno podijelili istočnu Evropu na sfere uticaja, Sovjetski Savez je 1940. godine okupirao baltičke države, što je dovelo do velikih političkih, društvenih i ekonomskih promjena, a nakon toga uslijedila je i okupacija od nacističke Njemačke (Miloiu 2022; Kasekamp 2013). Baltičke države našle su se u središtu geopolitičkih sukoba, što je ozbiljno oslabilo njihove političke strukture i ugrozilo nacionalne identitete. Navedena dešavanja nisu samo destabilizovala postojeće vlasti, već su dovela do gubitka samostalnosti i suvereniteta, što je imalo dugoročne posljedice na političku i društvenu dinamiku ovih država (Sadd 2009). Nakon završetka Drugog svjetskog rata baltičke države ponovno su postale dio Sovjetskog Saveza, a ovaj proces je službeno potvrđen 1945. godine. Tokom ovog razdoblja baltičke države, koje su prethodno uživale kratku nezavisnost između dva svjetska rata, bile su prisiljene na prihvatanje sovjetske vlasti, što je rezultiralo gubitkom suvereniteta i uspostavljanjem totalitarnog režima (Sadd, 2009). Situacija je dovela do dubokih društvenih i političkih promjena, koje su kasnije oblikovale njihov identitet i put ka obnovi nezavisnosti.

Baltičke države ponovno su stekle svoju nezavisnost 1991. godine, oslobođenjem od vlasti Sovjetskog Saveza, nakon višedecenijskog perioda sovjetske dominacije (Kramer, 2012). Ovaj događaj predstavljao je ključni trenutak u njihovoj savremenoj istoriji, označavajući završetak višegodišnje kontrole Sovjetskog Saveza. Istovremeno, proces oslobađanja bio je obilježen nevjerojatnim aktom civilnog aktivizma, kada je 23. augusta 1989. formiran „Ljudski lanac“ (*Baltic Way*) dug 675 kilometara, kojim su građani Estonije, Latvije i Litvanije simbolično povezali tri glavna grada u znak zajedničke borbe za slobodu (ERR News 2024). Ovaj događaj naglašava ne samo društvenu koheziju i građansku angažovanost već i istorijski kontinuitet važnih demokratskih vrijednosti, koje imaju neposrednu relevantnost za razumijevanje savremenih sigurnosnih politika baltičkih država, posebno u kontekstu izazova poput ukrajinsko-ruske krize.

Nakon obnove nezavisnosti baltičke države suočile su se s kompleksnim procesom tranzicije ka tržišnoj ekonomiji i demokratskom političkom poretku (Kasekamp 2018). Restrukturiranje privrede, liberalizacija tržišta i privatizacija državnih preduzeća doveli su do dubokih socijalnih promjena, uključujući porast socioekonomske nejednakosti i izražene demografske trendove depopulacije uslovljene migracijama i negativnim prirodnim

priraštajem (Hazans 2019). Ove transformacije imale su direktne implikacije na održivost javnih politika, posebno u oblastima socijalne zaštite, obrazovanja i regionalnog razvoja. Politički sistemi Estonije, Latvije i Litvanije konsolidirali su se u okviru parlamentarnih demokratija, pri čemu je strateška orijentacija prema Evropskoj uniji i NATO-u djelovala kao ključni faktor institucionalne stabilizacije i modernizacije administrativnih kapaciteta (Auers 2015).

Demografska struktura triju zemalja, posebno značajan udio rusofonog stanovništva u Estoniji i Latviji, predstavljala je centralnu varijablu u oblikovanju politika nacionalne integracije. Modeli naturalizacije, jezične politike i institucionalne inkluzije osmišljeni nakon 1991. godine nastojali su uspostaviti ravnotežu između reafirmacije nacionalnog identiteta i očuvanja društvene kohezije. Estonija, Latvija i Litvanija razvile su diferencirane modele upravljanja etničkom raznolikošću, utemeljene na kombinaciji normativnih, administrativnih i političkih mjera, ali sa zajedničkom težnjom očuvanja stabilnog, demokratskog i inkluzivnog društvenog poretka (Duvold *et al.* 2020).

Uticaj ukrajinsko-ruskog sukoba na sigurnosnu politiku baltičkih država

Baltičke države su praktično od sticanja nezavisnosti posmatrale Rusiju kao stalnu sigurnosnu prijetnju, što je dijelom rezultat njihovih istorijskih iskustava, neposredne geografske blizine i niza vojnih aktivnosti koje Moskva kontinuirano provodi prema drugim državama nastalim raspadom Sovjetskog Saveza. Mnogo prije nego što je Rusija izvršila aneksiju Krima 2014. godine i pokrenula otvoreni rat protiv Ukrajine 2022. godine baltičke države su težile članstvu u NATO-u, vođene duboko ukorijenjenim osjećajem nesigurnosti proizašlim iz njihove zajedničke prošlosti s Rusijom (Mazarr *et al.* 2019). Proširenje NATO-a 2004. godine na sedam bivših komunističkih država, među kojima su i tri baltičke države, može se posmatrati upravo kao strateški odgovor na te sigurnosne izazove.

Diplomatsko protivljenje Rusije širenju Alijanse i njenom približavanju svojim granicama pravdano je zabrinutošću zbog NATO-ovih vojnih i vazdušnih operacija iznad baltičkih država, koje Moskva tumači kao demonstriranje sile i neposrednu prijetnju nacionalnoj sigurnosti. Rusko vojno angažovanje u Ukrajini razotkrilo je da takvo protivljenje nije tek

retoričko, nego dio šire strategije kojom Rusija pokušava zadržati sferu uticaja u postsovjetskom prostoru, uključujući i baltički region. U tom kontekstu, rat u Ukrajini djeluje kao katalizator koji ubrzava već započete procese redefinisanja sigurnosnih politika baltičkih država.

U periodu decembar 2021–2023. godine sve tri države revidirale su svoje ključne nacionalne sigurnosne dokumente. Estonija je usvojila novi Nacionalni koncept sigurnosti kojim je zamijenjen dokument iz 2017. godine, a u kojem ističe da je „najveća sigurnosna prijetnja za Estoniju Ruska Federacija, čiji je cilj demontirati i preoblikovati evropski sigurnosni sistem i međunarodni poredak zasnovan na pravilima“ (Republic of Estonia 2023: 4). Latvija u dokumentu *State Defence Concept 2023–2027* konstatuje da je „ruska agresija na Ukrajinu radikalno pogoršala sigurnosno okruženje i da Rusija predstavlja najdublju vojnu prijetnju Latviji“ (Republic of Latvia 2023: 2). Litvanija je u revidiranoj strategiji nacionalne sigurnosti istakla da je rat Rusije protiv Ukrajine temeljno izmijenio sigurnosnu arhitekturu Evrope i da zahtijeva viši nivo spremnosti i otpornosti (Seimas of the Republic of Lithuania 2021).

Ono što je posebno važno jest da se u ovim dokumentima ne mijenja samo retorika, nego i struktura sigurnosnih prioriteta. U ranijim strategijama, donesenim prije ukrajinsko-ruskog sukoba, naglasak je bio na općoj procjeni rizika i važnosti članstva u NATO-u i Evropskoj uniji. U novim verzijama ruska prijetnja dobija eksplicitnu i centralnu poziciju, dok se koncepti sveobuhvatne, ili čak totalne, odbrane proširuju na civilni sektor, energetiku, informacijski prostor i društvenu koheziju. Time se rat u Ukrajini ne tretira kao izolovan sukob, već kao dugoročni faktor oblikovanja sigurnosne politike baltičkih država.

Komparativna analiza ovih nacionalnih strategija pokazuje da su se Estonija, Latvija i Litvanija, uprkos razlikama u veličini, demografiji i resursima, usmjerile prema sličnom modelu sigurnosne politike zasnovanom na tri stuba. Prvi je snažna transatlantska veza i oslanjanje na kolektivnu odbranu u okviru NATO-a. Drugi je jačanje unutrašnje otpornosti društva, uključujući civilnu zaštitu, stratešku komunikaciju i otpornost demokratskih institucija. Treći je sveobuhvatna odbrana koja povezuje vojnu, ekonomsku, energetska i informacionu dimenziju sigurnosti. Rat u Ukrajini tako je djelovao kao prelomni trenutak u kojem su se baltičke države, na temelju postojećih strahova, jasno opredijelile za aktivnu i proaktivnu sigurnosnu politiku.

Aneksijom Krima 2014. godine i davanjem podrške separatistima u regijama Luhansk i Donjeck, Rusija je poslala jasan signal međunarodnoj zajednici, a posebno susjednim državama, da norme međunarodnog prava ne predstavljaju značajnu prepreku za teritorijalnu ekspanziju i mijenjanje granica. Nakon početka sukoba 2022. godine ova poruka postala je još snažnija. Iako su od 2004. godine članice NATO-a, i svjesne zaštite koju pruža član 5. Sjevernoatlantskog ugovora, baltičke države i dalje opravdano brinu za vlastitu sigurnost. Neposredna blizina ruske granice, značajan udio stanovništva koji se izjašnjava kao etnički Rusi, te strateški značaj Suwałki koridora predstavljaju ozbiljne faktore koji Rusija potencijalno može iskoristiti, pod plaštom zaštite svojih nacionalnih interesa ili prava rusofonskih manjina, za poduzimanje različitih oblika pritiska ili agresivnih akcija, prilagođenih specifičnom kontekstu svake situacije. Iskustva iz Pridnjestrovske Moldavije, Gruzije i Ukrajine pokazuju da ti scenariji variraju od „zamrznutih konflikata“ i političkog uticaja do klasičnih vojnih invazija, te stoga baltičke države kontinuirano pozivaju saveznike na snažno i koordinirano suprotstavljanje potencijalnim prijetnjama (Mazarr *et al.* 2019).

Zbog svega navedenog, baltičke države kontinuirano pozivaju saveznike na snažno odvracanje i jasno signaliziranje da će se svako ugrožavanje njihove teritorije tretirati kao ugrožavanje cijelog NATO prostora. To se odražava u njihovim zahtjevima za pojačanim prisustvom savezničkih trupa, unapređenjem planova odbrane i proširenjem NATO struktura na njihovoj teritoriji. U estonskom i litvanskom konceptu sigurnosti posebno se naglašava da je ključni cilj nacionalne politike osigurati da se rat poput onog u Ukrajini ne može preslikati na baltički prostor upravo zbog snažnog odvracanja i unaprijed pripremljenih planova kolektivne odbrane.

NATO je, odgovarajući na promijenjene sigurnosne okolnosti, na Varšavskom samitu 2016. godine donio odluku da u okviru misije „Enhanced Forward Presence“ rasporedi četiri multinacionalna borbena bataljona u Estoniji, Latviji, Litvaniji i Poljskoj. Raspoređeno je oko 3.600 vojnika, koji su djelovali na rotacionoj osnovi (NATO 2017). Vodeće države u ovoj misiji su Ujedinjeno Kraljevstvo, Kanada, Njemačka i Sjedinjene Američke Države, čime je upućena nedvosmislena poruka da će Alijansa braniti teritoriju svake od svojih članica. Nakon početka sukoba u Ukrajini 2022. godine NATO je dodatno pojačao prisustvo na istočnom krilu, povećavši broj borbenih grupa na osam. Pored baltičkih država i Poljske,

dodatni bataljoni raspoređeni su u „Bugarskoj, Mađarskoj, Rumuniji i Slovačkoj, dok se procjenjuje da se u samim baltičkim državama nalazi približno 6.900 savezničkih vojnika“ (NATO 2024b). Ove mjere pokazuju ne samo potrebu za jačanjem klasične vojne odbrane već i važnost razvijanja strategija za suočavanje sa savremenim, kompleksnim prijetnjama koje nadilaze tradicionalni oblik oružanog sukoba.

Jedan od najslikovitijih primjera ovakvih prijetnji predstavlja fenomen hibridnog ratovanja, u kojem se konvencionalne vojne metode kombinuju s nevojnim instrumentima moći, uključujući informacijske i sajber operacije, ekonomske pritiske, političku infiltraciju, djelovanje neregularnih aktera i organizovane dezinformacijske kampanje, s ciljem destabilizacije protivnika bez formalnog otpočinjanja oružanog sukoba. U savremenom međunarodnom poretku ovaj oblik djelovanja postaje sve izraženiji, što se jasno vidjelo tokom incidenta u Estoniji 2007. godine, izazvanog premještanjem sovjetskog spomenika „Bronzani vojnik“. Rusija je tada upotrijebila kombinaciju diplomatskog pritiska, propagande, organizovanih protesta i sveobuhvatnih sajber napada usmjerenih na državne institucije, banke i medije (Juurvee & Mattiisen 2020). Kao odgovor na takve prijetnje, NATO je 2008. godine osnovao Centar za sajber odbranu u Talinu (CCDCOE 2025), čime su estonska iskustva institucionalizirana u okvir kolektivne odbrane, potvrđujući praktičnu relevantnost i hitnost razvijanja strategija odbrane od hibridnih prijetnji.

Sukob u Ukrajini dodatno je „pojačao intenzitet hibridnog djelovanja u baltičkom regionu“ (Praks 2024: 23). Nacionalne strategije Estonije, Latvije i Litvanije sada eksplicitno prepoznaju hibridne prijetnje kao jedan od ključnih sigurnosnih izazova. Ove procjene nisu samo deskriptivne, nego su povezane s konkretnim mjerama. Baltičke države su, zajedno s NATO-om i Evropskom unijom, razvile razgranatu mrežu institucija i mehanizama za suprotstavljanje hibridnim prijetnjama, uključujući regionalne centre za stratešku komunikaciju, koordinaciju sajber odbrane i obuku eksperata. Strateški koncept NATO-a iz 2022. godine hibridne prijetnje prepoznaje kao ključni sigurnosni izazov, što znači da borba protiv dezinformacija, sajber napada i drugih oblika „sive zone“ više nije marginalna aktivnost, već sastavni dio ukupne odbrambene politike (NATO 2022).

Zavisnost baltičkih država od ruskih energetske resursa dugo je predstavljala jedan od ključnih izazova za njihovu nacionalnu sigurnost. Do 2014. godine baltičke države gotovo su u potpunosti bile oslonjene na

ruski gas, što je Moskvi omogućavalo značajan politički uticaj u regionu (Budginaitė-Froehly 2024). Prekretnicu je označila izgradnja LNG terminala „Independence“ u Klaipėdi u Litvaniji, kojim je ova država postigla diversifikaciju snabdijevanja i u velikoj mjeri prekinula zavisnost od ruskog gasa. Ovaj korak ubrzo su, uz određeno kašnjenje, slijedile Latvija i Estonija razvojem zajedničkih LNG projekata i gasnih interkonekcija.

Sukob u Ukrajini dodatno je ubrzao ove procese. Energetska sigurnost postala je centralnom temom nacionalnih strategija, a projekti poput GIPL gasovoda i planiranog isključenja iz BRELL sistema 2025. godine dobili su i simboličko i praktično značenje. Riječ je o dovršetku dugotrajnog procesa „odspajanja“ baltičkog elektroenergetskog sistema od ruske mreže i njegovog povezivanja s kontinentalnom Evropom, čime se umanjuje mogućnost korištenja energetike kao sredstva pritiska (Budginaitė-Froehly 2025).

Pored vojnih i energetske pritiska, baltičke države suočene su s kontinuiranim pokušajima političke i ekonomske destabilizacije, koje Rusija koristi kao dio šire strategije potkopavanja evropskog jedinstva. Ove mjere uključuju trgovinske sankcije, zabrane uvoza, selektivno korištenje viznih režima, kao i instrumentalizaciju migracija na granicama s Bjelorusijom. Nacionalne strategije Estonije, Latvije i Litvanije prepoznaju ovakve pritiske kao sastavni dio hibridnog djelovanja i predviđaju razvoj zakonskih i institucionalnih mehanizama za zaštitu demokratskih procesa, finansijske stabilnosti i društvene kohezije (Dyner 2022; European Parliament 2022).

Također, geopolitički položaj regiona dodatno oblikuje prisustvo ruske eksklave Kalinjingrad, jednog od najmilitarizovanijih teritorija u Evropi. Raspored naprednih ruskih sistema protivzračne i balističke odbrane, kao i pomorskih kapaciteta Baltičke flote, ima direktne implikacije za procjene situacije u Vilniusu, Rigi i Talinu. Iako su vojni aspekti ovih ranjivosti obrađeni u strateškim dokumentima i NATO analizama, političko značenje Kalinjingrada ogleda se u činjenici da ostaje stalni izvor napetosti i simbol ruske prisutnosti unutar EU/NATO prostora (Mazarr *et al.* 2019).

Baltičke države i NATO: reakcije na prijetnje sa istoka

Novi strateški koncept NATO-a, usvojen 29. juna 2022. godine, predstavlja ključnu transformaciju u sigurnosnom pristupu Alijanse, prilagođavajući se savremenim i neizvjesnim globalnim okolnostima, uključujući rat u Ukrajini. Za razliku od prethodnog strateškog koncepta iz 2010. godine, u kojem je Rusija bila označena kao partner, novi dokument jasno identifikuje Rusiju kao „najznačajniju i direktnu prijetnju“ po sigurnost *saveznika* i stabilnost euroatlantskog prostora (NATO 2022: 4).

Ključna svrha novog strateškog koncepta jest osiguranje kolektivne odbrane od svih prijetnji, uz naglašavanje odbrambenog karaktera NATO-a. Predviđene su konkretne operativne mjere koje uključuju povećanje snaga visokog stepena spremnosti, unapređenje planova odbrane po regijama i znatno jačanje prisustva na istočnom krilu. NATO je dodatno potvrdio primjenu ovih principa kroz vojne vježbe poput „Steadfast Defender“ i razvoj regionalnih odbrambenih planova koji predviđaju brzu mobilizaciju trupa preko Atlantika i njihovu integraciju s postojećim snagama u Evropi (NATO 2024c).

Baltičke države, iako površinom i brojem stanovnika relativno male, pokazale su spremnost da investiraju u odbranu, čime potvrđuju svoj status pouzdanih saveznica. Nakon aneksije Krima 2014. godine NATO je definisao cilj izdvajanja za odbranu od 2% BDP-a, na kojem je posebno insistirala američka administracija. U kontekstu sukoba u Ukrajini rasprave o povećanju ovog cilja na 3% ili čak 5% dodatno dobivaju na intenzitetu. Podaci iz 2024. godine pokazuju da su baltičke države među najposvećenijim članicama: Litvanija izdvaja oko 3,2% BDP-a za odbranu, Estonija 3,4%, a Latvija 2,4%, uz planirani rast na 3% (Euronews 2024; NATO 2024b; TASS 2024). Nacionalne strategije svih triju država ove brojke navode kao dokaz političke odlučnosti da se teret kolektivne odbrane ravnopravno dijeli.

Pored finansijskog aspekta, baltičke države intenzivno rade na modernizaciji svojih oružanih snaga i unapređenju interoperabilnosti s NATO partnerima. Estonija je, na primjer, fokusirana na razvoj artiljerijskih i protivoklopnih kapaciteta, Latvija na jačanje kopnenih snaga i rezervnog sastava, dok Litvanija ulaže u protivtenkovske i protivzračne sisteme te logističku infrastrukturu koja treba omogućiti brz ulazak i raspoređivanje savezničkih snaga. Ove reforme u nacionalnim strategijama jasno su usklađene s novim NATO planovima odbrane i odražavaju zajedničku

procjenu da se odvratanje više ne može zasnivati samo na prisustvu, nego na realnoj sposobnosti brzog i odlučnog odgovora.

Međutim, uloga NATO-a u sigurnosti baltičkih država ne zavisi samo od njihovih unutrašnjih napora. Ključni faktor ostaje ponašanje i politička volja Sjedinjenih Američkih Država da i dalje budu nosilac i pouzdan lider Alijanse. Kako upozorava Daalder (2025: 8), „Evropa više ne vjeruje u posvećenost Vašingtona sigurnosti na kontinentu, što je izazvalo slom povjerenja koji je već otvorio dalekosežne sumnje u budućnost NATO-a.“ U analitičkim krugovima često se raspravlja o mogućim scenarijima u kojima bi se američko vojno prisustvo u Evropi moglo smanjiti, bilo zbog unutrašnjih političkih promjena, bilo zbog preusmjerenja fokusa na indo-pacifički region. Procjene Burilkova i Wolffa (2025) ukazuju na to da bi Evropa u tom slučaju morala mobilizirati dodatnih 50 brigada, odnosno oko 300.000 vojnika, kako bi bila u stanju efikasno odvracati ruske prijetnje bez direktnog američkog angažmana. U tom scenariju baltičke države, iako male, postaju ključni test sposobnosti evropskih članica da preuzmu veću odgovornost za vlastitu odbranu. Kako naglašava Daalder (2025: 6), „Evropski saveznici treba da zakorače na međunarodnu scenu i preuzmu punu odgovornost za konvencionalnu sigurnost na evropskom kontinentu.“

Sve ove promjene ukazuju na to da su baltičke države prešle put od pasivnih korisnica sigurnosnih garancija do aktivnih kreatora regionalne sigurnosne politike. Njihova iskustva s ruskim pritiscima, ratom u Ukrajini i dugogodišnjom tranzicijom iz postsovjetskog prostora u euroatlantske strukture učinila su ih posebno osjetljivim na sigurnosne promjene, ali i posebno motivisanim da učestvuju u njihovom oblikovanju.

Zaključak

Složenost interakcije između istorijskih iskustava, savremenih geopolitičkih realnosti i nacionalnih sigurnosnih strategija baltičkih država ogleda se u načinu na koji su Estonija, Latvija i Litvanija odgovorile na rusku agresiju na Ukrajinu. Ove države su i prije 2022. godine posmatrale Rusiju kao ključnu prijetnju, ali je rat u Ukrajini tu prijetnju učinio neposrednom i egzistencijalnom. Kao odgovor na prijetnju, one su revidirale svoje sigurnosne doktrine, povećale izdvajanja za odbranu i dodatno produbile saradnju s NATO-om i Evropskom unijom.

Analiza nacionalnih strategija pokazuje da su se baltičke države usmjerile ka modelu „aktivne sigurnosti“, u kojem se odbrana ne svodi na reakciju na krizne situacije, nego na kontinuirano jačanje otpornosti, razvijanje kapaciteta odvratanja i unapređenje društvene kohezije. Estonija, Latvija i Litvanija jasno identifikuju Rusiju kao primarnu prijetnju, ali istovremeno izbjegavaju logiku fatalizma: umjesto pasivnog oslanjanja na garancije velikih sila, one nastoje da postanu neizostavan dio sigurnosne infrastrukture euroatlantskog prostora. Time se njihova uloga mijenja iz perifernog u aktivni i konstruktivni subjekt regionalne politike.

Sukob u Ukrajini pokazao je da vojna moć i dalje ostaje ključan faktor međunarodnih odnosa, ali je istovremeno naglasio značaj hibridnih, energetskih i ekonomskih dimenzija sigurnosti. Baltičke države su među prvima prepoznale da se savremene prijetnje ne manifestuju nužno kroz konvencionalne sukobe, već kroz kontinuirane pritiske niskog intenziteta koji potkopavaju povjerenje u institucije, destabilizuju tržišta i narušavaju društvenu koheziju. Integracijom ovih dimenzija u svoje nacionalne strategije one su razvile širok i sveobuhvatan koncept odbrane, u kojem se granica između „vojne“ i „civilne“ sfere postepeno briše.

Istovremeno, njihov odnos s NATO-om pokazuje da kolektivna odbrana ostaje nezamjenjiv stub sigurnosti malih država u neposrednom susjedstvu Rusije. Baltičke države, međutim, ne pristupaju tom odnosu pasivno. Povećanjem izdvajanja za odbranu, modernizacijom oružanih snaga, razvojem rezervnog sastava i aktivnim učešćem u oblikovanju strateških dokumenata Alijanse one nastoje osigurati da njihovi specifični sigurnosni interesi budu uvaženi u donošenju odluka na nivou Saveza. Njihova spremnost da ispune, pa i premaše, NATO smjernice o izdvajanjima za odbranu dodatno učvršćuje njihov kredibilitet kao pouzdanih saveznica.

U akademskom smislu, iskustvo baltičkih država može se posmatrati kao paradigmatički primjer kako se male države koriste članstvom u međunarodnim organizacijama da bi kompenzirale nedostatak materijalnih resursa i povećale vlastiti manevarski prostor. Njihova sigurnosna politika pokazuje da se otpornost ne gradi samo brojem vojnika ili tenkova, nego kombinacijom institucionalne stabilnosti, društvenog konsenzusa i međunarodnog umrežavanja. U tom kontekstu, baltičke države nude vrijedan model za druge male države koje nastoje pronaći svoje mjesto u sve nestabilnijem međunarodnom poretku.

U konačnici, može se reći da su baltičke države, suočene s ratom u Ukrajini i dugotrajnim pritiscima iz pravca Rusije, razvile koherentan i sveobuhvatan pristup sigurnosti koji spaja nacionalne strategije, kolektivnu odbranu i regionalnu saradnju. Njihova iskustva potvrđuju da se i u složenim geopolitičkim uslovima može izgraditi stabilan i funkcionalan sigurnosni okvir, pod uslovom da postoji jasna politička vizija, institucionalni kontinuitet i spremnost društva da prihvati teret odbrane. Uprkos tome što će prijetnje sa istoka vjerovatno ostati trajna konstanta, baltičke države su pokazale da je moguće odgovoriti na te izazove na način koji ne podrazumijeva samo preživljavanje, nego i aktivno oblikovanje budućeg sigurnosnog sistema Evrope.

Literatura

Auers, D. (2015). *Comparative Politics and Government of the Baltic States: Estonia, Latvia and Lithuania in the 21st Century*. Basinkstoke: Palgrave Macmillan.

Bebler, A. (2017). On the Geopolitical Aspects of the Conflict over Crimea, *The IUP Journal of International Relations* 11(1), 7-26. Preuzeto 10.03.2025. sa https://papers.ssrn.com/sol3/papers.cfm?abstract_id=3159747.

Beitane, A. (2013). *Russia's 'milk' war with Lithuania or Moscow's attempts to reassert influence in Eastern Europe*. Latvian Institute of International Affairs. Peruzeto 24.05.2025. sa <https://www.lai.lv/viedokli/russias-milk-war-with-lithuania-or-moscows-attempts-to-reassert-influence-in-eastern-europe-325>.

Budginaitė-Froehly, J. (2024). *Transatlantic energy security from a Baltic perspective*. Foreign Policy Research Institute. Preuzeto 25.03.2025. sa <https://www.fpri.org/article/2024/11/transatlantic-energy-security-from-a-baltic-perspective/>.

Budginaitė-Froehly, J. (2025). *Baltic states unplug from Russia's power grid – but Moscow still looms over critical infrastructure*. Atlantic Council. Preuzeto 29.05.2025. sa <https://www.atlanticcouncil.org/blogs/new-atlanticist/baltic-states-unplug-from-russias-power-grid-but-moscow-still-looms-over-critical-infrastructure/>.

- Burilkov, A., & Wolff, G. B. (2025). *Defending Europe without the US: First estimates of what is needed* (Kiel Policy Brief No. 183). Kiel: Kiel Institute for the World Economy/Bruegel.
- Carrica, L. (2017). Peter the Great vs. Charles XII of Sweden in the Great Northern War. *Undergraduate Research Journal*, 21(10). Preuzeto 05.05.2025. sa <https://openspaces.unk.edu/undergraduate-research-journal/vol21/iss1/10>.
- Čehulić, L. (1999). Približavanje baltičkih zemalja euroatlantskim integracijama. *Politička misao*, 36(3). 45-59. Preuzeto 21.03.2025 sa <https://hrcak.srce.hr/31959>.
- Daalder, I. H. (2025). NATO Without America: How Europe Can Run an Alliance Designed for U.S. Control. *Foreign Affairs*. Preuzeto 15.04.2025. sa <https://www.foreignaffairs.com/united-states/nato-without-america>.
- Duvold, K., Berglund, S., & Ekman, J. (2022). *Political Culture in the Baltic States: Between National and European Integration*. Cham: Palgrave Macmillan.
- Dyner, A. M. (2022). *The border crisis as an example of hybrid warfare* (PISM Strategic File No. 110). Warsaw: Polish Institute of International Affairs.
- Estonian Public Broadcasting (ERR News). (2024). *The Baltic Way: 35 years since 2 million protest for freedom from Soviets*. Preuzeto 18.11.2025. sa <https://news.err.ee/1609430161/the-baltic-way-35-years-since-2-million-protest-for-freedom-from-soviets>.
- Euronews. (2024). *Lithuanian president touts 5% of GDP on defence in coming years*. Preuzeto 16.04.2025. sa <https://www.euronews.com/my-europe/2024/12/19/lithuanian-president-touts-5-of-gdp-on-defence-in-coming-years>.
- European Parliament. (2022). *Foreign influence in the EU: Countering disinformation and propaganda*. Brussels: European Union Publications Office.

- Graham, S. (1996). *The Baltic States: The National Self-Determination of Estonia, Latvia and Lithuania*, Palgrave Macmillan.
- Hazans, M. (2019). *Emigration from Latvia: A Brief History and Driving Forces in the 21st Century*. Riga: University of Latvia.
- Iwaskiw, R. W. (1996). Estonia, Latvia and Lithuania: country studies. Washington, D.C.: Federal Research Division, Library of Congress.*
- Juurvee, I., & Mattiisen, M. (2020). *The Bronze Soldier Crisis of 2007: Revisiting an early case of hybrid conflict*. Tallinn: International Centre for Defence and Security.
- Kasekamp, A. (2010). *A History of the Baltic states*. Basingstoke: Palgrave Macmillan.
- Kasekamp, A. (2013). Baltic States and the EU: A rocky road from “outside” towards the “core.” In Grigas, A., Kasekamp, A., Maslauskaitė, K., & Zorgenfreiņa, L. (Comp.), *The Baltic States in the EU: Yesterday, today and tomorrow*. Paris: Notre Europe – Jacques Delors Institute, Studies and Reports, pp. 16-32.
- Kasekamp, A. (2018). *A History of the Baltic States* (2nd ed.). London: Palgrave Macmillan.
- Kramer, M. (2012). The Baltic Countries after Two Decades of Independence Achievements, Setbacks, Internal Challenges. *PONARS Eurasia Policy Memo* No. 200.
- Krokosz, P. (2022). Difficult alliance. Polish–Lithuanian Commonwealth and Russia against Sweden during the Great Northern War (1700–1721) – an introduction to the problematic. *Open Military Studies* 2(1), 248-264.
- Mazarr, M. J., Gerstein, D. M., Libicki, M. C., Pressman, J., & Young, S. (2019). *What deters and why: Exploring requirements for effective deterrence of interstate aggression*. Santa Monica: RAND Corporation.
- Miloiu, S. (2022). Webs of Domination: The Eastern Baltic under the Geopolitical Grip of the Ribbentrop-Molotov Pact (1939–1940). *The Romanian Journal for Baltic and Nordic Studies*, 14(2), 39-66.

-
- North Atlantic Treaty Organisation (NATO). (2017). *Enhanced Forward Presence*. Brussels: NATO Headquarters.
- North Atlantic Treaty Organisation (NATO). (2022). *NATO strategic concept 2022*. Brussels: NATO Headquarters.
- North Atlantic Treaty Organisation (NATO). (2023). *Vilnius Summit Communiqué*. Brussels: North Atlantic Treaty Organization.
- North Atlantic Treaty Organisation (NATO). (2024). *Defence expenditures and NATO's 2% guideline*. Preuzeto 6.04.2025. sa https://www.nato.int/cps/en/natohq/topics_49198.htm.
- North Atlantic Treaty Organisation (NATO). (2024). *Secretary General's Annual Report 2023*. Preuzeto 19.04.2025. sa https://www.nato.int/cps/en/natohq/opinions_222140.htm.
- Praks, H. (2024). *Russia's hybrid threat tactics against the Baltic Sea region: From disinformation to sabotage* (Working Paper No. 32). Helsinki: European Centre of Excellence for Countering Hybrid Threats.
- Republic of Estonia. (2023). *National Security Concept of the Republic of Estonia*. Tallinn: Government Office of Estonia.
- Republic of Latvia. (2023). *The State Defence Concept 2023–2027*. Riga: Ministry of Defence.
- Seimas of the Republic of Lithuania. (2021). *National Security Strategy of the Republic of Lithuania* (revised version approved 16 December 2021). Vilnius: Seimas of the Republic of Lithuania.
- Sadd, W. (2009). Sovietization of the Baltic States: Independence Negotiated, Then Stolen. *Elements*, 5(1). Pristupljeno 25. aprila 2025. <https://doi.org/10.6017/eurj.v5i1.8907>
- Šipkar, M., i Mahir, I. (2024). Krimski oblast kao uzrok nestabilnosti i sukoba između Ukrajine i Rusije, *Pregled: časopis za društvena pitanja*, 65(2), 35-52. Preuzeto 04.03. 2025. sa <https://doi.org/10.48052/19865244.2024.2.35>

TASS. (2024). Latvia to increase defence spending to 3% of GDP by 2027. Preuzeto 18.04.2025 sa <https://tass.com/world/1731181>.

The NATO Cooperative Cyber Defence Centre of Excellence (CCDCOE). (2025). *About us*. Preuzeto 5.04.2025. sa <https://ccdcOE.org/about-us/>.

Security Challenges of the Baltic States in the Context of the Ukraine-Russia Conflict

Abstract: The Baltic States have undergone a dynamic and complex historical process shaped by the dominance of major neighboring powers, particularly Russia. Their geographical position between East and West, along with a centuries-long struggle to preserve identity, language, and culture, has influenced the formation of political institutions and security strategies that remain relevant today. After gaining independence in the early 20th century, the Baltic States were soon confronted with occupation during World War II, followed by several decades of domination by the Soviet Union. Their renewed independence in 1991 paved the way for European and Euro-Atlantic integration. In the context of the Russia-Ukraine conflict, the security challenges facing the Baltic States include military and hybrid attacks, cyber threats, economic pressure, energy dependency, and attempts at political destabilization. Their response to these challenges has included strengthening cooperation with NATO and the European Union, increasing defense spending, modernizing their armed forces, and diversifying energy sources. Despite these pressures, the Baltic States demonstrate resilience and a strong commitment to preserving sovereignty and democratic values, reaffirming their role as reliable allies and active participants in the European security system.

Keywords: Baltic States; security challenges, Russia-Ukraine conflict; NATO; European Union



PRIKAZI KNJIGA



Sarina Bakić (2021)

Kontroverze recepcije kulture

Sarajevo: Univerzitet u Sarajevu,
Fakultet političkih nauka

Knjiga pod naslovom *Kontroverze recepcije kulture* Sarine Bakić, profesorice na Odsjeku za sociologiju Univerziteta u Sarajevu – Fakultet političkih nauka, predstavlja izuzetan akademski doprinos sociologiji kulture kao disciplini koja je u istraživačkom smislu evidentno zapostavljena u savremenom bosanskohercegovačkom društvu. Uvažavajući tu činjenicu, autorica se smjelo upustila u svojevrstu znanstvenu avanturu, posebno kad se ima u vidu složenost misije povezivanja mahom zapadnih teorijskih koncepcija o kulturi sa specifičnostima bosanskohercegovačke društvene realnosti u domeni kulturnih praksi.

Studija je, osim predgovora, uvodnih zabilješki i zaključnih razmatranja, skladno strukturirana u pet poglavlja, i

to: *Glavne koncepcije ideja o kulturi* (I), *Uz teoriju recepcije kulture* (II), *Za kulturu kulturnih potreba* (III), *Konceptualizacija ukusa* (IV) i *Bosanskohercegovački kontekst za istraživanje kulturnih potreba i ukusa* (V). Ono što je značajno istaknuti jest da se svako od poglavlja može iščitavati neovisno jedno o drugom, premda ne bi bilo uputno razdvajati teorijske uvide od diskusije nalaza empirijskog istraživanja. Čitatelje ove studije autorica na sistematičan način uvodi u kompleksnost pojma kultura dovodeći ih u (su)odnos s nizom fenomena iz različitih perspektiva, referirajući se na eminentne autore/ice. U vezi s predmetnom studijom važno je naglasiti da promatrani kulturološki konteksti, posebno u postindustrijskoj eri, ne izmiču kritičkoj refleksiji. Jedan od njih svakako je medijska posredovanost kulturnih sadržaja, pri čemu se nerijetko primjenjuju metode sugestivne komunikacije s ciljem profiliranja ukusa publike, i to nametanjem određenih estetskih standarda. Tu se otvaraju brojna i još uvijek aktualna pitanja kao što su: odnos kolektivnog i individualnog u kulturi te tome blisko pitanje identiteta, zatim značaj kontrakulture i potkulture, odvajanje/razgraničenje elitne od masovne kulture, sve izraženije pomodarstvo i malograđanski duh, artikuliranje kulturne politike danas i druga pitanja.

Respektirajući metodološki korektan redoslijed znanstvenog djela, prvo poglavlje *Glavne koncepcije ideja o kulturi* počinje predstavljanjem ključnih

teorijskih pristupa razmatranja sadržaja i funkcije kulture – od klasičnih do novijih. Napraviti selekciju teoretičara/ki kulture te kritički se osvrnuti se na njihova razumijevanja centralnog pojma ove studije naročito je izazov koji je, sudeći po multidisciplinarnom pristupu (obuhvaćajući socijalnu i kulturnu antropologiju, psihologiju, filozofiju, sociologiju i dr.), uspješno savladan. Polazeći od jednostavnog pitanja *šta je kultura*, raspolaze li se spoznajom o širokom spektru gledišta na taj pojam (u užem i širem smislu), odgovor na postavljeno pitanje teško da bi mogao biti sažet ili svesti se samo na klasičnu definiciju koju je još u 19. stoljeću ponudio britanski antropolog Edward B. Taylor. Otuda se javila potreba za sintezom različitih (i nerijetko međusobno suprotstavljenih) teorijskih koncepta koje zastupaju autori/ce poput Leslie White, Linton, Margaret Mead, Bronislaw Malinowski, Emile Durkheim, Zygmunt Bauman, Antonina Kloskowska, Zagorka Golubović i drugi. Autorica potom prelazi na analizu kulture kao neizostavni dio strukture društva, problematizirajući redukcionistički pogled na funkcionalnu vezu ta dva, skoro neodvojiva, pojma kao *dvije strane iste medalje*. Ujedno, čitatelje podsjeća na funkcije kulture u društvu putem niza komponenti, referirajući se na Zagorku Golubović. U tom kontekstu, relevantna su i savremenija promišljanja Anthonyja Wainea, koji apostrofiraju diferenciranje kulture kao njeno trajno svojstvo. Odnosi grupe elemenata

kulture s društvom variraju od integracije u njegov sistem do sukoba. Osim već spomenutih teoretičara/ki, ovaj segment poglavlja upotpunjen je i gledištima Henrija Lefebvrea, Johna Deweya, Pierrea Bourdieua, Gillesa Lipovetskyja, Wilhelma Reicha, Laure Engelstein, Rogera Bastide, Petera Burgera, Rosemary Crompton i Karla Menheima. Nadalje se logičkim slijedom kultura od društvenog spušta na individualni nivo, što je elaborirano u okviru potpoglavlja *Elementi kulture kao suštinska dimenzija ličnosti*. Upravo se u toj ravni najzornije ogleda slojevitost kulture, budući da je čovjek i društveno biće. Polazeći od teze da kultura tokom cijelog života prati individuu, nameće se pitanje kako kulturni faktori djeluju na razvoj ličnosti. U traganju za odgovorom na postavljeno pitanje, nemoguće je bilo zaobići Sigmunda Freuda i neofrojdovce, ali ni Talcotta Parsonsa. U nekoliko aspekata je sintetiziran suptilan odnos između kulture (njenih sadržaja i funkcija) i procesa formiranja ličnosti (internalizacija kulture na nivou podsvijesti, socijalizacija i posredovanje složenih mehanizama te izgradnja samostalnih kriterija selekcije). Dodatno teorijsko uporište za potpunije razumijevanje složene socio-psihološke veze između pojedinca i kulture temelji se na djelima sljedećih autora, od kojih su neki spisatelji: Melvil Herskovits, Danilo Kiš, Louis Dolot, Milan Kundera, Alberto Moravia, Wilhelm Reich, Herbert Gans, Andrew Milner i Jeff Browitt.

U drugom poglavlju (*Uz teoriju recepcije kulture*) najdirektnije se zadire u suštinu predmeta istraživanja ove studije. Stoga, teorija kulture čini okosnicu teorijskog okvira u čijem je fokusu moderna sociološka-kulturološka kritika, s tim da se u njenom diskursu jasno prepoznaju uplivi antropološke, psihološke i političke analize. Unutar domene kritičkog promišljanja *evaluacije* umjetničkih djela ili kulturnih proizvoda bitno je razumjeti kauzalnost između njihove popularnosti, odnosno favoriziranja određenih umjetničkih sadržaja u odnosu na druge i ukusa publike (konzumenata) kao društveno determinirane kategorije (Bourdieu). Promatrajući recepciju kulture kroz tu prizmu moguće je objasniti zbog čega neke umjetničke forme znatno lakše prodiru do šireg spektra konzumenata, iako objektivno ne moraju imati estetsku vrijednost. Naročito se osporava univerzalni karakter (i u prostornom i u vremenskom smislu) umjetničkog djela ili kulturnog proizvoda koji je ostvario izvjesni utjecaj na respektabilni broj ljudi u nekom vremenskom periodu, uvažavajući činjenicu da pojam recepcije sadrži i antropološku i vrijednosnu komponentu. Istraživanja usmjerena na recepciju kulture bave se krajnjim odredištem putanje umjetničkog djela ili kulturnog proizvoda, a to su upravo pojedinci i društvene grupe – kako na njih reagiraju i na koncu kako ih interpretiraju. Teorijski pristupi recepciji kulture tvore mozaik

različitih istraživačkih preokupacija, kao što su: “upotreba“ kulture unutar interpretativnog okvira (Čikaška škola sociologije), uloga individue u tumačenju umjetnosti (Alexander), zadovoljenje raznovrsnih potreba kroz kulturu (Blumler i Katz), afirmacija upotrebe pop kulture od marginalnih i radničkih grupa (britanske studije kulture – Williams i Hoggart), dekodiranje poruke umjetničkog djela (Hall), razumijevanje aktera u kulturi (Griswold). Kritička refleksija recepcije kulture insistira na odnosima moći u, prvenstveno, potrošačkom društvu te ideološkoj osnovi kulturne produkcije i umjetničkog stvaralaštva. I ovdje su izdvojeni autori koji vrlo precizno identificiraju niz spornih pitanja, ističući čestu zloupotrebu (popularne) kulture od vladajuće manjine kao njihov *modus operandi*.

U trećem poglavlju (*Za kulturu kulturnih potreba*) najprije se objašnjava priroda ljudskih potreba s psihološkog aspekta, a potom se čitatelji u nastavku upoznaju s antropološkim stanovištem, koje insistira na kulturnoj determinaciji u odnosu na biološku. Interesantno je da se autorica u analizi kulturnih potreba oslanja i na klasičnu i na savremenu misao. Naročito se problematizira tendencija komodifikacije kulture u konzumerskim društvima čime se potječe otuđenje ljudskih potreba svođenjem njenog spektra na jednu dimenziju – onu vitalnu, animalnu (Marx). Na fonu ovog promišljanja je i Herbert Marcuse, koji

u svom znamenitom djelu *Čovjek jedne dimenzije* izlaže kritici savremeno društvo, jer ono vodeći se interesom maksimalne iskorištenosti ljudskih potencijala kroz programirane uloge istovremeno suzbija bogatstvo potreba. U potpoglavlju koje se bavi kulturom kao ljudskom potrebom, daje se pregled značajnih teorija, između ostalih, i analiza mađarske teoretičarke Agnes Heller, a nije zanemaren ni sociološki pristup istraživanju kulturnih potreba.

U četvrtom poglavlju (*Konceptualizacija ukusa*) nastavlja se multidisciplinarni pristup elaboracijom socioloških, filozofskih i kulturoloških teorijskih promišljanja, s posebnim osvrtom na ideje Davida Humea. Nadalje se razmatra fenomenološka koncepcija ukusa iz različitih uglova: Gadamerova fenomenologija subjektivnosti, Dufrenneovo i Husserlovo fenomenološko poimanje estetskog iskustva te teorijske analize Deweya i Benjamina. Kad je riječ o ukusu kao društveno determiniranoj kategoriji, nezaobilazno je bilo referiranje na impozantan bibliografski opus Pierrea Bourdieua, dok je sociološka perspektiva obogaćena teorijom ukusa Herberta Gansa, koji je svojim postavkama dao osnovu za empirijsko istraživanje fenomena ukusa.

U fokusu petog poglavlja je bosanskohercegovački kontekst za istraživanje recepcije kulture, gdje autorica najprije identificira društvene

probleme u novom mileniju, pa potom čitateljima približava aktualizaciju pozicije kulture i kulturne politike, podložne instrumentalizaciji, primarno, u etnopolitičkom smislu. Ono što je ovu studiju posebno oplemenilo jesu predstavljeni nalazi empirijskog istraživanja, koje je među punoljetnim osobama provedeno u deset bosanskohercegovačkih gradova. Modaliteti i distribucija odgovora na set jasno formuliranih pitanja omogućavaju uvid u kulturne prakse, potrebe i ukuse ispitanika/ca, koji/e žive u urbanim sredinama, ali s različitim opsegom ponuda u sferi kulturnih događanja. U diskusiji rezultata podcrtan je evidentan utjecaj sociodemografskih karakteristika stanovnika na njihov ukus i kulturne prakse, čime je potvrđena teza da se radi o društveno determiniranoj kategoriji.

Valja primijetiti da je ova knjiga napisana stručnim, ali razumljivim jezikom, tako da je kao udžbenik mogu koristiti ne samo studenti sociologije već i svi oni koji se zanimaju za fenomen kulture. Respektabilan broj bibliografskih jedinica koje je autorica koristila prilikom izrade ovog rukopisa svjedoči o njegovoj izvrsnosti, te se sadržajem može svrstati u rang sličnih djela svjetski priznatih stručnjaka.

Mirza Emirhafizović¹
*Univerzitet u Sarajevu –
 Fakultet političkih nauka*

¹ mirza.emirhafizovic@fpn.unsa.ba

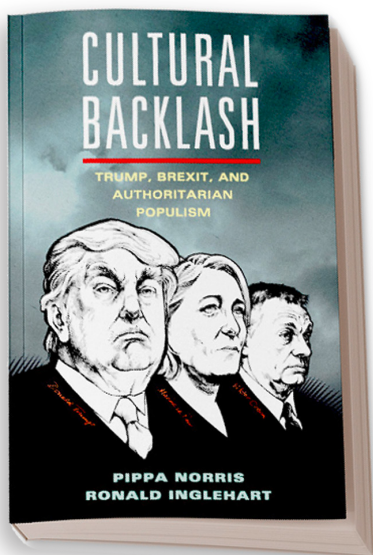

Pippa Norris & Ronald Inglehart
(2019)

***Cultural Backlash:
Trump, Brexit and
Authoritarian Populism***

Cambridge: Cambridge University
Press

Knjiga *Cultural Backlash: Trump, Brexit and Authoritarian Populism* (*Kulturni protuudar: Tramp, Breksit i autoritarni populizam*), objavljena je 2019. godine u izdanju Univerziteta u Kembridžu i predstavlja jedinstven napor u pojašnjavanju populizma kao sveprisutne društvene pojave. Djelo je sadržajno podijeljeno na četiri dijela: „Uvod“, „Autoritarne i populističke vrijednosti“, „Od vrijednosti do glasova“ te „Zaključak“. Na kraju knjige nalaze se „Tehnički prilozi“ koji uključuju

klasifikaciju političkih stranaka i objašnjenje korištenih varijabli i procesa kodiranja u analizi. Autori knjige su profesori Pippa Norris, jedna je od najuticajnijih savremenih autorica u oblasti komparativne politike i Ronald Inglehart, jedan od najcitiranijih istraživača političke kulture i vrijednosnih promjena.

Prvi dio ove knjige – „Uvod“, koji ima tri potpoglavlja, nas uvodi u opći pregled teze koju će autori zastupati tokom narednih poglavlja, uključujući kako je dugoročna promjena životnih uslova koje su iskusile nadolazeće generacije dovela do onoga što autori nazivaju „tiha revolucija“ i porast post materijalističkih društvenih vrijednosti. Norris i Inglehart smatraju da je ova tiha revolucija proizvela konzervativnu reakciju odnosno konzervativni protuudar koji je dodatno ojačan kratkoročnim i srednjoročnim ekonomskim frakcijama. Nadalje, u ovom dijelu se objašnjava kako se ovaj protuudar može prevesti u izborne dobitke odnosno osvojene glasove te koje posljedice može imati u svjetlu korozije demokratskih institucija. Važno je napomenuti da autori populizam razumijevaju ne kao političku ideologiju nego kao stil retorike koji odražava principe o tome ko bi trebao vladati, tvrdeći da legitimna moć leži u rukama naroda, a ne elita (Norris i Inglehart 2019: 4). Kad je riječ o samim populistima, autori ih identificiraju kao antielitiste i autsajdere naspram korumpiranog i nedodirljivog establišmenta.

U drugom dijelu knjige – „Autoritarne i populističke vrijednosti“, koji ima tri potpoglavlja, autori predstavljaju empirijske dokaze koji podupiru njihovu osnovnu tezu, ispitujući promjene društvenih vrijednosti kod građana te stavove građana koji se nalaze u kategoriji „ekonomski nesigurnih“ kao i sveukupne stavove prema pitanjima rase, imigracije i migrantske krize. Noris i Inglehart tvrde da dokazi podupiru tezu da su kulturni faktori glavna determinantna podrške autoritarne – populističkim strankama, pri čemu pitanja ekonomske i rasne ogorčenosti igraju pomoćnu ulogu tim trendovima (str. 123). Kad je riječ o autoritarizmu, autori ga definišu kao skup vrijednosti koja daje prednost kolektivnoj sigurnosti nauštrb liberalne autonomije pojedinca (str. 190). Populizam daje autoritarizmu demokratsku respektabilnost koja mu je potrebna da bi ojačao. Autoritarne i populističke vrijednosti uključuju sklonost davanju prioriteta nacionalnoj sigurnosti, kulturnoj ili etničkoj usklađenosti te poslušnost ka onima koji su na vlasti. Ove vrijednosti, smatraju autori, se temelje na podjeli između „nas“ i „njih“ time opravdavajući razna ograničenja koja se zahtijevaju poput zabrane praktikovanja određenih vjerskih sloboda, odbijanje azila strancima, ograničenja ulaska migrantima i slično. Ovakve vrijednosti opravdavaju netoleranciju, rasizam, homofobiju, mizoginiju i ksenofobiju koje su karakteristične za autoritarne – populističke stranke.

Treći dio knjige – „Od vrijednosti do glasova“, koji ima pet potpoglavlja, se bavi uticajem populizma na izborne sisteme pružajući klasifikaciju političkih stranaka i pokušavajući identificirati populističke glasače. Nadalje, u ovom dijelu se analiziraju podaci iz istraživanja o evropskoj politici u širem smislu te diskutuje o Trampovoj predizbornoj kampanji i populističkim narativima koji su je obilježili. Dodatni doprinos ove knjige u obimnoj literaturi knjiga o autoritarizmu je što Noris i Inglehart pružaju mnogo statističkih podataka kao i sveobuhvatne analize kako bi poduprli svoju glavnu tezu o tome da zapadnim demokratijama najviše prijete unutarnji procesi kulturne promjene koji se odvijaju unazad nekoliko decenija tvrdeći da trenutni rast autoritarnog populizma je dio kulturnog otpora protiv generacijskog pomaka prema liberalnim društvenim vrijednostima. Analizirajući evropske podatke autori klasifikuju stranke s ciljem identifikacije onih koje se mogu definisati kao autoritarne – populističke, što je praćeno statističkim analizama koje pokazuju da postoje duboko ukorijenjene političke razlike između starih i mladih koje odražavaju njihove različite vrijednosti i stavove. U posljednja dva poglavlja trećeg dijela analizira se tzv. Trampova Amerika i napuštanje EU od strane Velike Britanije odnosno Brexit. U oba slučaja, autori tvrde da je kulturni protuudar imao glavnu ulogu u njihovim uspjesima (str. 363).

Četvrti i posljednji dio knjige – „Zaključci“, koji ima dva potpoglavlja, istražuje posljedice kulturološke reakcije odnosno protuudara dok nagrizava građansku kulturu koja se razvila u kasnom dvadesetom stoljeću. Podrška i zadovoljstvo koju je demokratija uživala opada u mnogim državama, zajedno sa društvenom tolerancijom i povjerenjem građana u institucije. Pitanje koje se ovdje postavlja je da li se to povjerenje može vratiti i da li se kulturološke netrpeljivosti mogu ublažiti na što autori ne pružaju jedinstven odgovor. Zaključuje se da će buduća stabilnost liberalnih demokratija zavisiti od sposobnosti društava da ponovo izgrade normativni konsenzus oko demokratskih vrijednosti, uprkos produbljenim generacijskim i ideološkim podjelama.

Vodeći argument kojeg autori zastupaju u prikazanoj knjizi je da se društva vremenom kreću od konzervativnih prema liberalnim vrijednostima i da ovakav trend stvara sukob između pristalica autoritarnih i materijalističkih vrijednosti, s jedne strane, i pristalica liberalnih i libertarijanskih pogleda, s druge strane (str. 100). Kako je vjerovatnije da će dobnostarije skupine pripadati prvoj grupi, a mlađe drugoj, sukob također postaje sukob između starih i mlađih generacija. Populistička reakcija ili protuudar, kako ga autori nazivaju, nastaje kad društva dođu u tačku preokreta na kojoj oni koji su nekad bili većina postaju manjina. To se događa u različitim

periodima u različitim društvima, ali će se sigurno dogoditi obzirom da će mlađe skupine s vremenom zamijeniti starije.

Teza koju Noris i Inglehart zagovaraju kroz ovu knjigu je da će, ukoliko posmatramo dugoročno, kulturni rascjep koji postoji u biračkom tijelu vjerovatno s vremenom nestati kroz demografske trendove i proces urbanizacije. Oni argumentiraju da će nerijetko starije skupine s teškim nasljeđem rata i nižim nivoom obrazovanja koje uglavnom žive u relativno izolovanim zajednicama u kojima dominira njihova rasna i/ili etnička skupina, biti prirodnim putem zamijenjeni fakultetski obrazovanim milenijalcima i sukcesivnim generacijama koje žive i rade u raznolikim metropolama te su skloniji otvorenosti prema multikulturalizmu i socijalnom liberalizmu. Međutim, analiza koja je predstavljena u knjizi ne pruža dovoljno dokaza o polarizaciji između starijih i mlađih skupina duž autoritarno – libertarijanske ravni. Umjesto suprotnosti između starijih i autoritarnih te mlađih i više libertarijanskih grupa, stavovi se razlikuju samo u stepenu. Može se problematizirati da empirijsku rezultati ne odgovaraju na početku postavljenoj teoriji. Starije skupine će vjerovatno iskazivati stavove koji su manje liberalni u kulturološkom smislu, ali neće nužno podržati populističke vrijednosti i zapravo je manje vjerovatno da će glasati za autoritarno – populističke stranke. Ključni problem ove knjige koji pokušava

dokazati korelaciju između kulturnog objašnjenja za uspjeh populista s generacijskom promjenom karakteriše donekle slaba korelacija.

Nadalje, postoji određena zabrinutost kod samog definiranja populizma od strane autora knjige. Da ponovimo, Noris i Inglehart usvajaju minimalnu definiciju populizma koji se, po njihovom mišljenju, definiše kao retorički stil koji legitimnu moć stavlja u ruke naroda nasuprot etabliranim moćnicima koji su korumpirani i zabrinuti isključivo za vlastiti interes. Prisutnost anti-elitizma kao faktora populizma jeste potreban, ali ne i dovoljan element definiranja populizma. On potencijalno može dovesti do zamke da se svaka kritika na račun elita, a u ime naroda, etiketira kao populistička. Dodatna obilježja koja bi vrijedilo razmotriti prilikom definisanja su i populističko protivljenje pluralizmu, kao i uvjerenje u vlastitu legitimnost glede zastupanja stavova naroda nasuprot elita.

Zaključno, postoje dokazane korelacije između kulturološkog objašnjenja populizma kao, na primjer, korelacija između protivljenja imigraciji i autoritarnih vrijednosti i nedostatka povjerenja u političare. Protivljenje useljavanju različitih etničkih, rasnih i vjerskih skupina je je također u snažnoj korelaciji sa glasanjem za autoritarno – populističke stranke što potvrđuje neke od pretpostavki koje su autori iznijeli. Međutim, građani koji se protive nekom obliku migracije se istovremenu protive

istospolnim brakovima, emancipaciji žena ili vjerskim različitostima te se njihovi radikalni stavovi, iako kulturološki uslovljeni, ne mogu objasniti dobnom skupinom kojoj pripadaju. U svakom slučaju, ova knjiga daje doprinos isticanju važnosti bavljenja društvenim i kulturnim problemima određenih skupina i poticanju uključivog političkog dijaloga kako bi se smanjila privlačnost autoritarnog populizma.

Anesa Omanović¹

Univerzitet u Sarajevu –

Fakultet političkih nauka

¹ anesa.omanovic@gmail.com



**SARAJEVSKI ŽURNAL
ZA DRUŠTVENA PITANJA**

**SARAJEVO SOCIAL
SCIENCE REVIEW**

Drugi redovni broj

Filling the Gap? Employer Attitudes toward Migrant Labour in Bosnia and Herzegovina's Shrinking Workforce

NEJIRA PAŠIĆ¹

Sarajevo School of Science and Technology

Department of Political Science and International Relations

Bosnia and Herzegovina

Abstract: Bosnia and Herzegovina has experienced continuous labour shortages over the past decade, especially in construction and hospitality sectors, largely as a result of sustained emigration. This paper investigates employer attitudes towards recruiting labour migrants as a strategy to address labour shortages, drawing on institutional, human capital, behavioural, and dual labour market theories, along with empirical research from the region. Based on a survey of 64 employers analysed through descriptive and inferential statistical methods, the findings demonstrated that legal and institutional issues, especially associated with the Law on Foreigners, significantly shape their willingness to hire. State support and private employment agencies also emerge as important factors. While concerns about language, culture, wages, and bureaucracy were noted, institutional and behavioural factors appear more decisive, underscoring the need for targeted and coherent policy interventions.

Keywords: labour immigration; employer attitudes; labour shortage; migration policy; labour market integration

Introduction

The Bosnian and Herzegovina ('BiH') economy is considered to be a transitional mixed economy that combines both the elements of market-oriented principles and state intervention. The latter is widely considered to be a remnant of the pre-war Yugoslav socialist economic regime (Lapatinas 2014; Rocha Menocal 2011). The country has since been transitioning into a fully market-oriented economy, with gradual progress and significant growth of the private sector (World Bank n.d.). The support of state

¹ nejira.pasic@ssst.edu.ba

institutions, or the lack thereof, in facilitating progressive administrative and logistical processes for this transition process has tended to further exacerbate and slow any significant efforts in overall economic growth and development. This entails a combination of factors, ranging from outdated administration to the stagnant living standard.

Moreover, the complex bureaucratic, institutional, and ethnonational landscape in BiH continues to hinder the creation of favourable conditions for sustained economic development and the attraction of foreign direct investment. This is reflected in the modest real GDP growth rate of 2.6% in 2024, according to the Central Bank of BiH (CBBH 2024). Similarly, unemployment remains a persistent obstacle for the market, with a labour force survey unemployment rate of 12.6% (BHAS 2024), while the number of registered unemployed individuals was around 322.000 as of the end of 2024 (BHAS 2024). The latest available data on GDP per capita indicates a figure of 45,505 BAM for 2022 (approximately USD 26.500), with more recent data yet to be released (BHAS 2025). Furthermore, industrial production saw a notable decline of 4.09% in 2024 (Focus Economics 2025). Although there was a brief uptick in December 2024 with a 0.7% increase (CEIC 2024), the trend has subsequently reversed, with April 2025 showing a 0.1% decrease year-on-year and a 1.1% decline in manufacturing production. This data reflects on the depth of the contemporary political and economic trends and the issues therein that extend beyond the regime's intricacy.

The complexity of the bureaucratic system is also evident in the underlying issues of the labour market. All these components, along with many other political factors that are beyond the scope of this paper, can be understood as consequences of a system that is struggling to catch up with the rapidly changing trends in the labour market. In addition, the labour market changes and challenges are also a reflection of the insufficient efforts to prevent and combat economic emigration from BiH. Even though emigration has been a "hot topic" for the past two decades or so, the data presented in this paper indicates that more efficient strategies were necessary to maintain the balance of migration trends. At present, it appears that time has caught up with the delayed plans to combat emigration. The time has come to speak about consequences of these failed actions (Čičić 2019).

In the BiH context, we speak of sectoral workforce scarcities, particularly in the sectors of construction and hospitality, arising for different reasons. On the one hand, the hospitality and tourism sector has grown significantly in the last couple of years due to, as the records show, a rise in tourism in BiH. According to the *Sector Analysis of Tourism in Bosnia and Herzegovina – Summary Version*, the country recorded over a million and a half tourist arrivals in 2019, which is over 25% more than in previous years (Činjarević & Pestek 2021). This substantial rise in the workload demand had to be balanced out with the need for more workforce. Additionally, the Tourism Board of Herzegovina-Neretva Canton confirms this demand, noting a large deficit of skilled workers in hospitality-related professions, and urging employers to address these labour shortages by turning to more distant labour markets (N1 2025).

Construction, similarly, faces notable labour shortages across all education levels in this field, struggling to find a local workforce. Data from 2024 further indicates that construction workers are one of the most sought-after categories in the country (Pavić 2022). These findings are further highlighted by policy frameworks like the Development Strategy of the Federation of Bosnia and Herzegovina 2021–2027, which identifies different cases of labour shortages and recommends strategies that focus on retaining local workers, as well as attracting a foreign workforce to stabilize the sectors that are experiencing this crisis (Government of FBiH 2021). To further illustrate the workforce demand, it is noteworthy that the source markets have been shifting from primarily neighbouring countries that are traditionally culturally and linguistically proximate to BiH, to more distant labour markets. The highest number of work permits continues to be issued to nationals of Turkey, Nepal, Serbia, India, and Bangladesh, while the fastest increases between 2023 and 2024 occurred among workers from India (168.3 %), Nepal (88.8 %), and China (39.4%) (ARZ BiH 2025; Migration Profile BiH 2022).

Theoretical Foundations and Empirical Studies on Employer Attitudes toward Migrant Workers

Employer perceptions can be examined from different theoretical viewpoints, each of which applies to the case of BiH in a distinct manner, depending on the lens through which they are considered. The institutional theory, for one, helps to explain how BiH's political, economic, and legal

institutions have evolved to address these sectoral labour shortages. The state's labour laws and policies, the existence and role of labour unions, as well as entry and employment regulations, all significantly influence how foreign workers perceive the country of destination, and how they expect the integration process to unfold. A large factor in this aspect relates directly to employer willingness to hire, including the extent and the conditions under which they would employ foreign workers. The effectiveness of institutions in facilitating or impeding these processes is vital, as they may influence the employers' willingness to undertake the process of hiring foreign workers (Scott 2008). For instance, BiH's historical ties with neighbouring countries like Serbia and Montenegro, where cultural and linguistic similarities exist, have played an important role in shaping migration flows. However, recent shifts in migration routes, most notably a surge of workers from Nepal, India, Bangladesh, and Pakistan, the need for new institutional adaptations to address the emerging workforce demands becomes apparent. The shift towards hiring from other parts of the globe signals that these policies may impact employer attitudes, hence why this paper will investigate the perceived effectiveness of the Law on Foreigners.

Moreover, we see how labour is a form of capital, emphasising that employers evaluate workers' value based on their skills, education, and productivity according to the Human Capital Theory (Becker 1964). In BiH, employers seek to fill labour shortages by adopting through a *cost-benefit lens* when considering foreign workers. This means that they need to calculate the estimated financial costs and time spent on recruitment and onboarding. This paper will also investigate the relationship between the employers' willingness to employ foreign workers, and the perceived time and resources spent on recruitment and training. Furthermore, when examining a more psychological aspect to employer decision-making, we turn to the Theory of Planned Behaviour (Ajzen 1991), which posits that employment can be driven by three core factors: *attitudes*, i.e. subjective perceptions of foreign workers; *subjective norms*, such as societal expectations of employment, and *perceived behavioural control*, i.e. employers' perceptions of the ease or difficulty of onboarding and integrating foreign workers into the existing workplace culture. This theory illustrates how employers may assess the perception of completing and following the administrative process of recruitment; the emphasis is on the idea that the more complicated, costly, or opaque the process appears, the less likely they are to proceed with the recruitment. Hereby,

there is also an important factor related to subjective norms. We speak of employer behaviour that alters or adjusts based on what they believe their clients prefer in terms of workforce, or how hiring foreigners may influence their customer pool. In BiH, many employers may hesitate to hire non-European workers due to cultural biases or fear of poor integration, which is why this paper examines this issue in detail.

This paper also examines which types of jobs are the most requested in each sector, indicating the types of migrants most frequently employed, which can be analysed into using the lens of the Dual Labour Market Theory (Piore 2020). It presents the idea that labour markets are divided into a *primary sector* (stable jobs, high wages) and a *secondary sector* (low wages, job insecurity). Employers in BiH tend to recruit foreign workers to fill positions in the secondary sector, as hypothesised, since these positions are less attractive to local workers due to the possibility of migrating to Western Europe and earning more than they would in BiH.

Moving from theories to empirical research, a substantial body of international, regional, and local scholarship examines employer attitudes toward migrant labour and their hiring patterns or perceptions. Such an analysis was conducted by Farashah *et al.* (2019), who evaluated evaluations of migrant workers across multiple European countries by various employers and concluded that there is a strong emphasis on workers' culture and perceived reliability over formal qualifications, as well as their motivation to work. Their research highlighted that these assessments may often be influenced by elements other than merely institutional clarity, such as normative expectations. Expanding this line of thought, another crucial factor in perceptions of foreign workers is culture and language. Farashah *et al.* (2023) identify several key qualifications that employers are likely to value in foreign workers, emphasising the importance of cultural fit and language proficiency, especially in the hospitality sector. Limited language skills may exacerbate communication difficulties with both customers and staff, which ultimately can lead to reduced effectiveness. This phenomenon can also be perceived through the lens of societal expectations, whereby customers or clients may prefer to interact with local, or at least local-language speaking, employees. This paper also analyses the relationship between employers' willingness to hire foreign workers and the perceived preference of clients to work exclusively with local staff. Additionally, employer openness to foreign workers, particularly from culturally distant regions, can be influenced by various factors, including labour

shortages, experienced by BiH in many sectors, most notably construction and hospitality, and skill availability, which is particularly limited in the construction and health sectors.

Furthermore, another study by Fang, Zhang, and Hartley (2023) examines employer perceptions and shows how employers with previous experience working with migrants or hiring them demonstrated greater openness to repeating the process. However, they also note that these decisions are often influenced by perceived bureaucratic issues and complications, which may deter them from engaging this recruitment again. Another crucial factor in attitudes related to foreign employment is culture, and research indicates that employers are more likely to hire foreign workers when they perceive them as a solution to labour shortages in specific industries (Facchini *et al.* 2020), which applies in BiH to the struggling sectors, where there is now little solution to labour shortages that exclude labour imports. An additional lens is that hiring foreign workers may also promote innovation and skill development (Gërxhani & Koster 2015), which, in BiH, is evident in the mining sector.

Moving from global to local examples, regional research provides more relevant parallels. Vasić, Nikitović, *et al.* (2023) examine employer perceptions in several Southeast European labour markets to assess the extent bureaucratic issues, legal and regulatory frameworks, as well as language barriers often create challenges for foreign workers. As hiring is a two-way street, it is also important to consider how the hiring system is experienced by the foreign workers, in order to fully understand the potential barriers to successful labour market stabilisation. This is further explored in a study by Preljević, Šadić, and Božić (2025), which examines the experiences of labour migrants in BiH, specifically regarding employment institutions, administrative barriers, and overall guidance. Although this represents the perspective of the other party in the employment relationship, this study also highlights that administrative and regulatory issues are crucial factors in attracting and employing foreign workers. Along a similar line of administrative challenges, but from the employers' perspective, a study on organisational and structural challenges in BiH's labour market shows that employers identify bureaucratic difficulties in the recruitment process as one of the major issues, paired with fragmented institutional governance (Gadžo & Repovac Nikšić 2022).

Regional research makes a similar point. In the work of Kovačević (2024) on employer experiences with hiring foreign workers in Croatia, it

is noted that some of the major issues in the process are administrative and institutional in nature. Her work also raises a sociological observation in this regard, namely that although there are institutional and bureaucratic issues present, employers also face and report different cultural pressures and expectations. Similarly, a study on employer preferences by Bejaković *et al.* (2020) demonstrates how Croatian employers explicitly addressed a preference for hiring local workers, even though they were dependent on a migrant workforce to address labour shortages. Finally, the combination of these theories provides the theoretical foundation for this research and informed the development of the instrument used in this study.

Finally, the theoretical aspects provide a crucial foundation for understanding the presumed attitudes of local employers toward hiring foreign workers in BiH and beyond, and the empirical findings provide regional and local sources for comparison with the results of this study. Additionally, although the empirical data on this topic is expanding in the region alongside the phenomenon itself, the research specifically focused on the case of BiH remains under-researched. The aim of this paper is to contribute to this area by beginning to examine the two most affected sectors, the obstacles employers face, and their overall willingness to address labour shortages through the employment of foreign workers. Based on the combination of existing empirical research, which this study seeks to examine using its own sample, and the overall potential influence and applicability of the mentioned theories, this paper explores the attitudes of employers in BiH toward hiring labour migrants, divided into four research questions, each linked to specific theoretical and empirical points discussed above.

RQ1: What factors predict employers' willingness to hire foreign workers?

RQ2: Is there a relationship between perceptions of legal or cultural barriers and employers' willingness to hire foreign workers?

RQ3: To what extent do employers agree with common concerns regarding the hiring of foreign workers, such as wage-related tensions, labour market substitution, and the recruitment burden?

RQ4: Is employers' willingness to hire foreign workers associated with their prior experience employing foreign nationals or with the sector in which they operate?

Methodology

This study adopts a quantitative research design based on a structured survey, conducted with employers in BiH. The survey systematically examined attitudes and perceived barriers to hiring foreign workers in BiH, specifically in 2025, when it was administered. To capture employer perceptions and perspectives, a structured questionnaire consisting exclusively of open-ended questions was administered to a purposive sample of 64 companies across BiH. The sample included an approximately equal number of companies from the construction and hospitality sectors, which are the sectors, which were selected for analysis because they have been the most affected by labour shortages in recent years (Pašić 2024). The sample included companies operating in both urban and rural areas and with varying levels of market engagement, including local, national, and international companies, to provide diverse insights into company practices. Even though convenience sampling was expected due to availability and willingness to participate, the overall sample was, as was noted, purposive. Regarding the sampling frame, we used the official business registers of BiH and the Republika Srpska entity, the Foreign Trade Chamber of Bosnia and Herzegovina², and the Business Register of Republika Srpska³. The use of two separate databases ensured complete coverage of registered businesses in the sectors of interest. These databases provided fully filtered lists of registered firms, including number of employees, ownership structure, sector, and revenue. From these registers, there were a total of 105 companies, 42 from the hospitality sector, and 63 from construction. Out of the total number contacted, 64 employers responded, yielding a response rate of 61%, whereby 29 companies were from the construction sector, and the remaining 35 were in the hospitality sector. The questionnaire was addressed to either the human resource managers or the company owners/managers in cases where a human resource department did not exist. All responses were collected online, with the survey sent directly to the managers' email addresses along with an accompanying explanation of the study.

The questionnaire was designed to capture employers' experiences with and perceptions of hiring labour migrants, as well as perceived obstacles and incentives related to labour immigration. The structure of the survey

² <https://komorabih.ba/registar-kompanija/>

³ <http://bizreg.esrpska.com/Home/PretragaPoslovnogSubjekta>

was based on existing surveys that address the issue of perceptions toward labour migrants, including larger studies of managers across Europe and Canada and sector-specific surveys of employers' perceptions and experiences with foreign workers (Farashah *et al.* 2019; Fang *et al.* 2023; FWSS 2023). In these studies, the questions typically focus on willingness to employ, under what conditions, evaluation of foreign workers, and issues related to recruitment and integration hurdles. This survey draws upon these examples and adapts them to the local context, including questions regarding local legislation and adapting the sectors. Moreover, a pilot study was conducted one month prior to distributing the final survey to the employers. The pilot study utilised a convenience sample of 20 companies that provided feedback on the survey regarding the length, clarity, and sequence of the questions. The adapted and finalized survey was then sent to 105 targeted companies. Responses were collected using binary, categorical, and Likert-scale items. Key variables included willingness to hire foreign workers, current number of foreign employees, need for state financial support, perception of the legal framework, and cultural integration concerns. Additional variables assessed experiences with foreign hires and employer openness to collective contracts or permanent roles.

The way the variables were conceptualised and measured was informed by the four theoretical frameworks guiding the study. "Willingness to hire" was understood as the behavioural intention component within the Theory of Planned Behaviour and was therefore measured as a simple yes/no decision, reflecting the actual choices employers ultimately make. Perceptions of legal and administrative issues and burdens were based on the concepts from Institutional Theory and captured through Likert-scale items regarding the Law on Foreigners of BiH and the complexity of the hiring process. Cultural and linguistic factors were inspired by both Human Capital Theory and the Theory of Planned Behaviour, and were measured through questions on cultural fit, language proficiency, and client expectations. Prior experience with foreign workers was treated as an indicator of familiarity and reduced uncertainty and was formulated by asking employers about their past and current employment of foreign workers. The need for state aid was viewed as a form of dependence on institutional support and was taken as a binary variable distinguishing between employers who expect subsidies and those who do not.

Combining binary and ordinal variables in this regard was a deliberate and theoretically grounded strategy, especially when dealing with issues that have strong and immediate practical implications. It reflects the manner in which employers make hiring decisions in real time. In practice, the choice to hire or not hire a foreign worker is a clear yes/no outcome, which is why “willingness to hire” was measured as a binary variable rather than solely through attitudinal scale, although this yes/no outcome ultimately results from combination of underlying factors. Consequently, a funnel approach (concrete broad answer → specific details) was employed. The factors that shape this willingness, such as perceptions of legal barriers, cultural fit, or even client preferences, vary in intensity and nuance, and were therefore more appropriately captured through ordinal Likert scales. Employing both types of variables allows the separation of the concrete behavioural choice from the underlying motivations and constraints that influence it. This approach is also guided by the Theory of Planned Behaviour, which distinguishes between the final intention and the attitudes, social expectations, and perceived challenges that contribute to that intention (Ajzen 1991).

The data were analysed using IBM SPSS. Descriptive statistics were used to summarise employer characteristics and general attitudes. Inferential statistics, including chi-square tests and Spearman correlations, were used to examine associations between variables, such as willingness to hire and perceived legal or cultural barriers. Chi-square tests, Spearman correlations, and t-tests were applied because most variables were categorical or ordinal, making non-parametric techniques the most appropriate for examining associations. All original datasets are available upon request, to avoid overburdening the article format.

The analysis was guided by four research questions.

For RQ1, “What factors predict willingness to hire foreign workers?” the dependent variable was willingness to hire (binary: 0 = No, 1 = Yes). Independent variables included need for state aid, perception that the Law on Foreigners is an obstacle, positive prior experience with foreign workers, perceived productivity of foreigners compared to locals (categorical), previous experience hiring labour migrants, and sector (construction versus hospitality). Chi-square tests were used for categorical variables, while Spearman correlation was applied to ordinal variables.

When it comes to the second research question, we asked whether legal or cultural barriers are related to willingness to hire; the same dependent

variable was used. Independent variables included perceptions of the Law on Foreigners as an obstacle, issues with cultural fit, client preference for local workers, and adequacy of foreign workers' language skills. Chi-square tests were used for dichotomised variables, Spearman correlation for Likert-scale items, and t-tests to compare Likert scores between those willing and unwilling to hire.

The third research question examined employers' agreement with concerns and perceived issues related to hiring labour migrants. All variables were measured on Likert scales, including beliefs that foreign workers' wages reduce team cohesion, that low pay deters them, that employers hire only when local workers are unavailable, that additional resources are required for recruitment, and that foreigners experienced poor integration. Descriptive statistics, including measures of central tendency and dispersion, were used.

The final question investigated whether willingness to hire was associated to prior experience or sector. The dependent variable remained willingness to hire, while the independent variables were whether the company had hired foreigners in the past ten years, the current number of foreign employees, and the sector. Chi-square tests were used to examine associations, and independent-samples t-tests were employed where the sector was recoded as binary.

Analysis and discussion

The descriptive analysis provides a foundational understanding of the dynamics of hiring practices and preferences, starting with the types and characteristic of companies. The first aspect related to the number of employees, shows an average of 1.78, showing that most respondents represent small or medium-sized enterprises. Most companies that participated in the survey belonged to the private sector (1.84). Regarding the employment of foreign nationals, the current average is 5.47, though this is accompanied by a very high standard deviation (31.70) and extreme positive skewness (7.545). This suggests that while most firms employ very few migrants, a small number employ disproportionately more. In a similar fashion, the employment of foreign workers over the past ten years shows a mean of 13.55, with a large standard deviation (57.58) and a maximum of 350.

Moreover, employers' willingness to hire migrants is generally low. The mean value is 1.33, with an even lower mean of 1.22 for willingness to employ migrants in low-skilled positions. This shows that labour shortages in BiH may not be confined solely to low-skilled sectors, as is frequently shown in state reports (Agency for Labour and Employment BiH 2024). Additionally, many employers indicated that state aid, in the form of subsidies, would be necessary to support the employment of foreign workers (1.39). Similarly, readiness to extend collective agreements to migrant workers appears low (1.53). In the same vein, the willingness to offer permanent contracts is limited (1.47), suggesting hesitation regarding long-term reliance on foreign labour, even in sectors experiencing severe labour shortages. Regarding specific requirements, diploma recognition does not appear to be a priority when seeking foreign workers (1.39). Following this, expectations of education are relatively moderate, with a mean of 2.06. Employers also perceive the Law on Foreigners as a significant issue, with a high mean of 5.17 and a standard deviation of 1.62, which may indicate broad agreement that the legal framework complicates the employment of migrants.

Furthermore, wage-related questions and those related to labour conditions show contrasting stories. The notion of employing foreign workers is associated with lowering wages, with a mean of 4.45, while statement that wages must be so low that no one would accept them stands at 2.73. These responses emphasise tensions around minimum-wage jobs and the additional burdens on the employers, particularly in light of the recent minimum-wage increase in the Federation of BiH (Government of the Federation of Bosnia and Herzegovina 2024). In addition, most employers agree that foreign workers would only be considered if domestic labour were unavailable, with an average of 5.66. This finding is supported by the correlation between willingness to hire migrants and the view that they serve as a last-resort option. When it comes to general perceptions of productivity, employers rate foreign workers at 3.09 compared to locals, showing no clear advantage for either group. However, hiring processes for migrants are perceived as more demanding in terms of time and resources (mean 5.05). Despite this, experiences with labour migrants are stated positively (4.05), and their language skills score relatively high (4.30). Similarly, the views that migrants integrate less easily or that clients prefer local staff both receive low values (2.77), suggesting these are not widespread concerns among the employers in this regard.

Lastly, the idea that it is important for the migrant workers to possess knowledge about the country they are working in, including knowledge of the language and culture, is regarded as moderately important (3.55). When it comes to the need for assistance from agencies in recruiting foreign workers, the mean is low (1.42), meaning that most companies either do not engage with or do not prefer such support. To better understand the data presented in this chapter, we also conduct inferential analyses that enable us to see different correlations, differences between groups, and potential explanatory factors. In this way, the subsequent section moves beyond surface tendencies to a more rigorous assessment of the factors potentially shaping employers' attitudes and practices.

Inferential analysis

This subchapter presents an overview of different chi-square tests, correlations, and p-values of the relationships between the variables mentioned in the methodology.

Based on the cross-tabulation and the first chi-square test (association between employers' willingness to hire a foreign worker and their need for a subsidy from the relevant authorities), and descriptive statistics related to this relationship, there is a statistically significant association between employers' willingness to hire foreign workers and their need for subsidies. Of the 43 employers willing to hire, 32 (74.4%) reported requiring a subsidy, compared to 8 of the 21 unwilling employers. This suggests that those prepared to engage with labour migrants are more likely to expect institutional support. Pearson's chi-square test confirmed a significant relationship ($\chi^2 = 9.331$, $df = 2$, $p = 0.009$). The Likelihood Ratio ($\chi^2 = 9.479$, $p = 0.009$) and Linear-by-Linear Association ($\chi^2 = 5.961$, $p = 0.015$) support this result. Although two cells had expected counts below five, the sample size ($N = 64$) remains sufficient for drawing conclusions. Symmetric measures indicate a moderate positive association. Spearman's correlation coefficient is 0.337, significant at $p = 0.007$, showing that the greater the perceived need for subsidies, the higher the likelihood that employers are willing to hire foreign workers.

Moreover, after measuring the association between employers' attitudes towards hiring a migrant or foreign national and their views on whether the Law on Foreigners constitutes an obstacle, it can be concluded that there is

a statistically significant association between employers' attitudes towards hiring a migrant or foreign national and their views on whether the Law on Foreigners constitutes an obstacle to employing foreigners. Pearson's chi-square amounts to 16.918 with 6 degrees of freedom and a p-value of 0.010, indicating a statistically significant association between the two variables at the conventional 0.05 level of significance. In addition, the Likelihood Ratio test also yields a significant result (18.893; $p = 0.004$), while the Linear-by-Linear Association (5.703; $p = 0.017$) suggests the existence of a linear relationship among the ordered responses. The descriptive data further emphasise this point. Amongst the employers who showed willingness to hire a foreign worker, 88.9 % "strongly agreed" that the Law on Foreigners represents an obstacle. This may imply that those most likely to employ foreigners are also those who most strongly believe that legislative barriers are an obstacle. On the other hand, within the group of employers who are not willing to hire migrants, the perception of legal issues is markedly weaker, with 11.1 % "strongly agreed".

The correlation coefficients continue this logic. Pearson's correlation coefficient is -0.301 , while Spearman's is -0.340 , both with statistically significant p-values indicating an inverse relationship ($p = 0.016$ and $p = 0.006$, respectively). Thereby, the more negative an employer's attitude towards legal obstacles (that is, the less they believe the Law constitutes a barrier), the less likely they are to be willing to hire a foreign worker. In the broader context, these results may suggest that employers with positive perceptions regarding labour migration also have greater awareness of the practical challenges posed by the legal framework. In this aspect, the employers emphasise the need to review and potentially reform the existing administrative and legal procedures governing the employment of foreign nationals.

Furthermore, the analysis investigates the relationship between respondents' willingness to employ a foreign worker and their view that foreigners should only be employed when domestic labour is unavailable. Among those employers who are willing to employ migrants, a majority of 55.8% also "strongly agreed" that foreigners should only be employed in cases of little to no domestic workforce. Moreover, 80% of those who completely reject this statement would nevertheless hire a foreign worker, showing that some employers consider factors beyond practical labour-market logic than may be assumed at first. Similarly, respondents unwilling

to hire migrants show the highest support for the view that foreigners should only be employed when domestic labour is insufficient. Notably, 76.2% of those strongly endorsing this statement belong to this group; none expressed agreement in the “somewhat agree” or “agree” categories, and only a few held neutral or disagreeing positions.

Inferential analysis confirms that these patterns do not appear to be statistically significant. The Pearson chi-square test does not show a relationship between willingness to hire migrants and the idea that foreigners should be employed only when domestic labour is unavailable ($\chi^2 = 4.730$, $df = 6$, $p = 0.579$). This is also supported by the Likelihood Ratio test (6.883, $p = 0.332$) and the Linear-by-Linear Association test (1.185, $p = 0.276$), as well as the measures of association which also confirm weak relationships. Pearson's R (0.137, $p = 0.280$) and Spearman's rank correlation (0.171, $p = 0.176$) suggest a very weak positive association. However, they remain far from statistical significance. As can be seen, while descriptive analysis reveals variation in attitudes, inferential tests provide no evidence of a significant association in this case.

The results from the cross tabulation related to the association between employers' willingness to hire a migrant or foreign national and their attitude towards the statement that their company's clients prefer working with domestic workers over foreign nationals indicate a statistically significant association between employers' willingness to hire a migrant or foreign national and their attitude towards the statement that their company's clients prefer working with domestic workers over foreign nationals. Hereby, Pearson's chi-square value is 14.039 with 5 degrees of freedom, and the corresponding p-value is 0.015, which shows a statistically significant relationship between the variables under analysis. Additionally, the Likelihood Ratio test (18.122; $p = 0.003$) and the Linear-by-Linear Association (9.425; $p = 0.002$) further support with the significance. However, a methodological limitation must be noted. As many as 75 % of cells in the table have expected frequencies lower than 5, which may compromise the validity of the chi-square test, so ideally this analysis should be repeated with a larger sample.

In addition, descriptive data show that employers who disagree with the statement that clients prefer domestic workers also demonstrate the highest level of willingness to hire foreign workers. For example, among those who “strongly disagree” with the statement, 100 % would employ a

foreign worker. In contrast, among the group of employers who “agree” or “strongly agree” with the statement, the majority would not hire a foreign national, 100 % and 50 % in those respective categories, respectively. Correlation coefficients also confirm the negative association between these two variables. Here, we see that Pearson’s correlation coefficient is 0.387, and Spearman’s is even higher at 0.419, with p-values of 0.002 and 0.001, respectively. These measurements portray a moderately strong and statistically significant positive correlation between greater disagreement with the view that clients prefer domestic workers and greater willingness to hire foreign nationals. In other words, the lower the perception of client resistance to foreign workers, the greater the likelihood that an employer will be open to hiring them.

The results exploring the relationship between employers’ willingness to hire a migrant or foreign national and their views on the usefulness of knowledge of the language and culture of the migrant workers’ country of origin for establishing business contacts with companies from those countries indicate that at the descriptive level, employers who recognise the value of migrants’ linguistic and cultural competences show a stronger willingness to employ them. For instance, all respondents who “strongly agree” that such skills are useful also express readiness to hire a foreign worker (100%). Likewise, in the “agree” and “somewhat agree” groups, positive attitudes towards hiring are predominant. On the other hand, sceptical employers show the opposite trend: 66.7% of those who “somewhat disagree” and 41.7% of those who are neutral indicated they would not employ a foreign worker. These patterns suggest a clear association between valuing migrants’ competencies as valuable and the willingness to hire.

Inferential tests, however, do not confirm statistical significance. The Pearson chi-square test ($\chi^2 = 7.554$, $df = 6$, $p = 0.273$) does not show any relationship despite the descriptive trend. Similar results are observed from the Likelihood Ratio ($\chi^2 = 10.893$, $p = 0.092$) and the Linear-by-Linear Association ($\chi^2 = 2.831$, $p = 0.092$). Moreover, Spearman’s coefficient (-0.166 , $p = 0.191$) and Pearson’s R (-0.212 , $p = 0.093$) indicate weak negative associations, but both remain statistically insignificant. We can say that although descriptive results show a strong tendency linking cultural and linguistic appreciation with willingness to hire, the inferential analyses do not confirm that this relationship is generalisable. The discrepancy may

reflect the limited scope of the sample, restricted to the construction and service sectors.

The next output explores the relationship between employers' willingness to hire a migrant or foreign national worker and the number of such workers they have employed in the past ten years. The descriptive data suggest that employers who reported having hired foreign workers in the last ten years are more likely to express willingness to do so again. Among those who stated they would hire a migrant or foreign national worker; there is a noticeable distribution across all categories of prior employment of foreign workers. In contrast, the group of employers who would not hire such workers is concentrated entirely in the category of zero previous employment of foreign workers. This pattern suggests a potential connection between past hiring practices and current perceptions towards migrant employment. However, Pearson's chi-square value is 9.126, showing a significance of 0.610, reflecting the insignificance of the result. A similar conclusion is drawn on the basis of the Likelihood Ratio test (13.320 with a p-value of 0.273), and the Linear-by-Linear Association ($\chi^2 = 1.670$, $p = 0.196$). These results suggest that, even though a pattern is observable at the descriptive level, it is not statistically robust.

On the other hand, the symmetric measures show mixed findings. Pearson's R shows a weak negative correlation of -0.163 with a p-value of 0.199, indicating no statistically significant relationship between the variables. However, Spearman's rank correlation shows a stronger and significant negative association ($\rho = -0.350$, $p = 0.005$). This means that when considered as ordinal variables, there is a clear and meaningful relationship between the number of foreign workers employed and the willingness to hire such workers, which was not the case previously. In essence, as the number of previously employed labour migrants decreases, the likelihood of expressing willingness to hire a labour migrant also decreases. Regarding the relationship between employers' willingness to hire a migrant worker and the number of foreign nationals they currently employ, the descriptive data show that employers already hiring foreigners are more likely to continue doing so, reflecting reported positive experiences. Across all non-employment categories, ranging from one or two foreign workers to as many as 250, most respondents report a willingness to employ migrants. In contrast, those employers who do not currently employ any foreign workers are more divided: 17 respondents expressed openness to hiring,

while 19 stated the opposite, making reluctance slightly more common in the no-employment group. This distribution suggests a potential relationship between current hiring practices and openness to migrant labour.

Inferential analysis, however, does not confirm such a connection. The Pearson chi-square test ($\chi^2 = 5.116$, $df = 7$, $p = 0.646$), the Likelihood Ratio ($\chi^2 = 7.138$, $p = 0.415$), and the Linear-by-Linear Association ($\chi^2 = 0.867$, $p = 0.352$) all exceed the 0.05 benchmark, showing no significant association. Symmetric measures confirm the absence of significance. Pearson's correlation (-0.117 , $p = 0.356$) and Spearman's rank correlation ($\rho = -0.131$, $p = 0.302$) both reveal weak negative associations between current employment of foreign workers and willingness to hire, but neither reaches statistical significance. While descriptive results suggest that employers with prior experience in hiring foreign nationals are more open to employing them in the future, the statistical tests indicate that these patterns cannot be generalised.

Lastly, in the first correlation matrix, looking into the relationship between willingness to hire foreign workers and the belief that the Law on Foreigners is an obstacle, a statistically significant inverse negative correlation is observed (Pearson's correlation coefficient is -0.301 , p-value is 0.016). This suggests that employers who view the law as a barrier are less likely to express a willingness to hire labour migrants. Spearman's rank correlation shows a slightly stronger negative coefficient ($\rho = -0.340$, $p = 0.008$), confirming that this relationship persists when variables are treated as ordinal. These findings imply that the perception of legal obstacles is meaningfully associated with employers' openness to employing migrants. In the second part of this output, the correlation between willingness to hire a foreign national and the perception that more time and resources are required to screen foreign applicants is also examined. Hereby, Pearson's correlation coefficient is -0.237 , with a p-value of 0.059, and although this indicates a weak negative relationship, it is not statistically significant. On the other hand, Spearman's correlation yields a coefficient of -0.254 with a p-value of 0.043, which is statistically significant. This indicates that when accounting for the ordinal nature of the data, there is a weak but significant negative relationship between the perceived screening hurdles and the willingness to hire a foreign worker. Employers who report that more effort is needed to hire foreign nationals are slightly less likely to express willingness to do so.

Findings and discussion

Research Question 1: What factors predict willingness to hire foreign workers?

The findings for the first research question showcase that some of the factors that influence employers' willingness to hire foreign workers are primarily institutional. One of the strongest and most consistent factors mentioned is the need or expectation of state aid, particularly in the form of subsidies. Here, employers who expressed clear willingness to hire foreign workers also firmly claimed the perceived need for financial aid and general administrative support. Theoretically, we can speak of a clear parallel with one of the points of the Institutional theory, precisely related to the idea that the behaviour of employers' attitudes can be conditioned by the existence of structure and stability in the institutions, as well as their support, or lack thereof. Moreover, when it comes to the perceptions related to the Law on Foreigners, the employers who expressed willingness to employ foreigners were more likely to criticise the mentioned legal regulation, showcasing that willingness persists despite the mentioned issues, as is also supported by the empirical findings of Farashah *et al.* (2023). This may particularly mirror the fact that the labour scarcity is so acute that employers are willing to combat it even through these obstacles, as it appears to be the only way.

Furthermore, there is a partial relevance of the Theory of Planned Behaviour that needs to be mentioned, and it refers to the idea of perceived behavioural control. Those who noted that the procedures were too problematic also noted that by easing the processes, the recruitment would automatically proceed more smoothly. Here, we speak of the notion of TPB that explains how behavioural intention is influenced by the perceived capacity to complete an action. However, beyond this point, the contribution of this theoretical aspect is limited for this particular research question, especially regarding subjective norms, which were, however, examined in the later questions. Moreover, not all results were as clear. We saw a particular ambiguity when comparing the descriptive and inferential analyses on whether employers who have experience with foreign workers would be more likely to hire again. While the descriptive data clearly showed a confirming positive trend, the inferential data were mixed, indicating that some external and structural problems may still deter employers from foreign recruitment, even if they have such previous

experience. Fang *et al.* (2003) have made a similar point, noting that openness to employment is increased with prior experience; however, only when there are little or no institutional or larger barriers present.

Other factors were considered, like perceived productivity of migrant workers, but these did not show up as significant predictors for the willingness to employ. Interestingly, here we see that this finding for this particular sample does not mirror the Human Capital Theory's expectation that productivity and related notions would increase employers' openness to hire foreign workers. In this case, as has been seen, institutional and administrative factors prevail in the extent of the willingness to hire. Moreover, sectoral differences also did not appear as significant in predicting or influencing the willingness to hire. Thus, we see that even though the examined sectors (construction and hospitality) face similar issues related to workforce gaps, the factors mentioned by both sectors overlapped, with both reflecting cross-cutting institutional and administrative issues rather than perhaps some more sector-specific factors.

Research Question 2: Is there a relationship between perceptions of legal or cultural barriers and willingness to hire foreign workers?

The findings for the second research question make a clear point. The perception of institutional issues, particularly related to the Law on Foreigners, and cultural expectations, related to language, client references, and workplace policies and norms, stand out as the two main predictors that seem to influence the willingness of employers to hire foreign workers. As also mentioned in the previous question, employers who stated a higher willingness were also more critical of the Law on Foreigners. The second examined relationship highlights the significant role of cultural factors in the extent of the willingness to hire foreign workers. The results indicate that employers who perceived that their client base preferred local workers were notably less likely to seek foreign workers. The same line applies to language proficiency as a skill; perceived client preference takes priority even over language proficiency. Here we come to a different point of the Theory of Planned Behaviour. These subjective norms related to perceived client preferences carry greater weight in the decision-making of employers than objective norms, like skills. This is further reinforced by the work of Farashah *et al.* (2019), where they explain that decision-making in foreign

employment, although largely dependent on institutional factors, is also significantly influenced by subjective norms.

On that note, some other variables, like cultural and linguistic familiarity, were considered, but they resulted as being statistically insignificant as additional factors influencing the hiring process, which was unexpected after seeing the descriptive results. This does, however, further emphasise the fact that subjective norms may prevail over even the familiarity of language and culture, usually deemed key factors of social acceptance. Vasić *et al.* (2023) also support this finding, showing examples of various European employers, especially in the hospitality sector, who claim to fear that their clients may feel discomfort working with even highly-skilled, culturally knowledgeable foreign workers.

Research Question 3: To what extent do employers agree with common concerns regarding the hiring of foreign workers, such as wage-related tensions, labour market substitution, and the recruitment burden?

As for the penultimate question, the findings show that some employers raise concerns related to wages and workplace integration, although a large majority agreed that hiring foreign workers may disturb wage cohesion internally. Interestingly, this agreement did not translate into a reduced willingness to employ, indicating that need overbalances the basics of cost-benefit assumptions. Moreover, most employers agreed that they would employ foreign workers only when the local resources have been exhausted; however, this claim showed no statistical significance in relation to the willingness to hire. In contrast, administrative hurdles appeared once again as important factors in hiring. Even though statistically significant results through Pearson's correlation were not shown, Spearman's coefficient suggested at a weak yet significant negative connection. This may indicate that the perceived time and resources spent on the hiring process may reduce willingness to hire, although a larger sample would need to be examined for stronger claims. Once again, we may speak of the parallel with some aspects of the Institutional Theory, as well as some qualitative studies from BiH, such as that of Preljević *et al.* (2025), that re-emphasises this finding, but from a different point of view; in this case, migrant workers report that the biggest issues in the recruitment process were the administrative inefficiencies, which also hinder integration, not just on-boarding.

Additionally, variables related to the productivity of migrant workers and their fit in the workplace did not yield significant results regarding the employers' willingness to hire them. Productivity was viewed as a neutral phenomenon, and the screening process was reported as reasonably organised. This finding, once again, brings the question of the Human Capital Theory into the spotlight. Unlike its position that clearly states how productivity and skill levels heavily influence employer preferences, this particular case in BiH seems to yield different conclusions, echoing the work of Vasić *et al.* (2023).

Research Question 4: Is employers' willingness to hire foreign workers associated with their prior experience in employing foreign nationals or the sector in which they operate?

A complex relationship between the willingness to hire and prior hiring experience emerges from this analysis. The descriptive and inferential data reveal different points of view; the descriptive analysis presented a strong influence of previous experience in hiring on the willingness to hire again. However, the inferential analysis was rather inconsistent. The Chi-square tests did not find a significant relationship between those two variables, while Spearman's correlation coefficient showed a statistically significant negative relationship, suggesting that potential connection. In order to make any strong claims for this research question, we would need to repeat the process with a larger and more diverse sample; however, at this point, we can say that there is a reasonable likelihood that the two may be related. Fang, Zhang, and Hartley's (2023) work complements this finding, as aforementioned. Prior experience can become a strong predictor of willingness to hire under the condition that institutional and administrative procedures facilitate the hiring process and ensure stability in its entirety. In the case where this condition is not fully met or to a larger extent, as is the case in BiH, this relationship cannot be assumed. This seemingly vital role of institutional conditions is deepened by the found inconsistencies between the inferential and descriptive findings, once again coming highlighting points from the Institutional Theory.

Finally, when analysing sectoral differences in this regard, it was found that they are low and insignificant, even though we are considering the two most impacted sectors when it comes to labour shortages. Once again, we see the cross-sectional institutional factors that overlap, regardless of the

potential internal differences of the sectors, as was the case in the research by Vasić *et al.* (2023), where most employers across different sectors reported similar issues in the administrative system, resulting in similar, if not identical, behavioural and decision-making patterns.

Conclusion

In conclusion, the findings across all four research questions emphasise that employers are willing to hire foreign workers and that this willingness is shaped by perceptions of legal complexity, administrative issues, and the general need for state institutional support, as well as the potential involvement of recruitment agencies. Throughout the findings, we see the salience of the Institutional Theory and the Theory of Planned Behaviour, in addition to the partial explanations offered by the Human Capital and the Dual Labour Market theories. It is vital to consider that the sectors were not determinants for the need or willingness to hire foreigners, but rather part of an intricate combination of external and internal factors analysed in this paper, including seasonal and year-round labour shortages, which are the most noticeable in the sectors of hospitality and construction in both the Federation BiH and the Republika Srpska. The descriptive results underscore both the heterogeneity of employers' experiences with foreign labour and the persistence of structural and attitudinal barriers to their employment. However, descriptive findings are limited, which is why this analysis proceeded to a more rigorous inferential analysis.

The inferential findings then point to a small number of factors that consistently shape employers' willingness to hire foreign workers. Employers who expect institutional support through subsidies and those who perceive the Law on Foreigners as a practical barrier appear the most likely to express openness to hiring foreign workers, and both chi-square tests and correlation measures confirm the strength of these relationships. A similar pattern is observed related to client attitudes, where employers who believe that their clients do not mind working with foreigners demonstrate far greater willingness to employ them. Other areas, such as views on when foreigners should be hired, the perceived value of linguistic or cultural skills, the time and resources required for screening, and both past and current employment of foreign nationals, show variation at the descriptive level fail to reach statistical significance. In some cases, ordinal correlations show weak relationships; however, these appear insufficient to generalise.

The results suggest that employers' openness to migrant labour is shaped most clearly by practical concerns about legal and institutional frameworks and by perceptions of client acceptance, while other factors play a more limited or inconsistent role.

Lastly, this study aims to offer several contributions to the scholarship on labour migration in BiH, specifically focusing on employer preferences and willingness to employ foreign workers in the sectors suffering from labour deficits, by identifying some of the main issues and factors that may serve as predictors of an increased willingness to hire foreign workers. By doing so, this analysis seeks to complement the existing research on BiH workforce scarcity and generally broaden knowledge of this relatively new phenomenon in the country. Despite this, we must note that the study was not designed to be generalisable or representative in its scope, rather it is an isolated case of 64 employers in BiH from the sectors of construction and hospitality. Consequently, the study is constrained by sample size and diversity, as well as by the limited depth of the analysis imposed by the technical limitations of the journal. Future research should consider expanding this study to include a larger and more diverse sample but also examine the newest policy changes and regulatory adjustments made in the autumn of 2025, after this study was completed. Such updates to this work could enrich the literature and provide more evidence on this complex but inevitable process currently affecting BiH.

References

- Agency for Labour and Employment of Bosnia and Herzegovina. (2024). *Labour Market Research in Bosnia and Herzegovina 2023/2024*. Sarajevo: Agency for Labour and Employment of Bosnia and Herzegovina. Retrieved November 17, 2025, from <https://www.arz.gov.ba/Dokumenti/Fajlovi/Istrazivanje%20trzista%20rada%202023%202024%20ARZ.pdf>.
- Agency for Labour and Employment of Bosnia and Herzegovina. (2025). *Labour Market Research in Bosnia and Herzegovina 2024/2025*. Sarajevo: Agency for Labour and Employment of BiH. Retrieved November 19, 2025, from <https://arz.gov.ba/Aktuelnosti/default.aspx?id=9010&langTag=en-US>.

- Ajzen, I. (1991). The Theory of Planned Behavior. *Organizational Behavior and Human Decision Processes*, 50(2), 179–211. [https://doi.org/10.1016/0749-5978\(91\)90020-T](https://doi.org/10.1016/0749-5978(91)90020-T).
- Becker, G. S. (1964). *Human capital: A theoretical and empirical analysis, with special reference to education* (1st ed.). New York: Columbia University Press. <https://www.nber.org/books-and-chapters/human-capital-theoretical-and-empirical-analysis-special-reference-education-first-edition>.
- Butković, H., Samardžija, V., & Rukavina, I. (2022). *Strani radnici u Hrvatskoj: Izazovi i mogućnosti za gospodarski i društveni razvoj*. Zagreb: Institut za razvoj i međunarodne odnose (IRMO). <https://www.croris.hr/crosbi/publikacija/prilog-casopis/828599>.
- Agency for Statistics of Bosnia and Herzegovina (BHAS). (2024). *Labour force survey: Annual results 2024*. Sarajevo: Agency for Statistics of Bosnia and Herzegovina. Retrieved November 17, 2025, from https://bhas.gov.ba/data/Publikacije/Saopstenja/2025/LAB_00_2024_Y1_1_BS.pdf
- Agency for Statistics of Bosnia and Herzegovina (BHAS). 2025. *Gross Domestic Product by Production, Income and Expenditure Approach 2023*. Agency for Statistics of Bosnia and Herzegovina. Retrieved November 17, 2025, from https://bhas.gov.ba/data/Publikacije/Bilteni/2025/NAC_00_2023_TB_1_BS.pdf.
- Central Bank of Bosnia and Herzegovina (CBBH). (2024). *Macroeconomic Indicators: GDP Growth Forecasts for 2024 and 2025*. Central Bank of Bosnia and Herzegovina. Retrieved November 17, 2025, from <https://www.cbbh.ba/press/ShowNews/1683#:~:text=The%20average%20historical%20growth%20rate,GDP%20in%202025%20is%203.6%25>.
- CEIC. (2024). *Bosnia and Herzegovina Industrial Production Index – December 2024*. CEIC Data. Retrieved November 17, 2025, from <https://www.ceicdata.com/en/indicator/bosnia-and-herzegovina/industrial-production-index-growth>.

- Čičić, M. (2019). *Studija o Emigracijama: Bosna i Hercegovina (Emigration Study: Bosnia and Herzegovina)*. Academy of Sciences and Arts of Bosnia and Herzegovina. Retrieved November 17, 2025, from <https://cis.unsa.ba/wp-content/uploads/2020/02/Zbornik-Migracije-s-cipom-za-stampu3.pdf>.
- Činjurević, M., & Peštek, A. (2021). *Analysis of the tourism sector in Bosnia and Herzegovina: Summary version*. Sarajevo. Retrieved November 19, 2025, from https://www.researchgate.net/publication/353235965_ANALIZA_SEKTORA_TURIZMA_U_BOSNI_I_HERCEGOVINI_SKRA%C4%86ENA_VERZIJA.
- Facchini, G., & Mayda, A. M. (2009). The political economy of immigration policy. *MPRA Paper 19179*. University Library of Munich, Germany. Retrieved November 17, 2025, from <https://mpra.ub.uni-muenchen.de/19179/>.
- Farashah, A., Blomquist, T., Al Ariss, A., Guo, C., & Guo, G. (2023). Perceived employability of skilled migrants: A systematic review and future research agenda. *The International Journal of Human Resource Management*, 34(3). <https://doi.org/10.1080/09585192.2022.2099226>
- Farashah, A. D., & Blomquist, T. (2019). Exploring employer attitude towards migrant workers: Evidence from managers across Europe. *Evidence-based HRM: A Global Forum for Empirical Scholarship*, 8(1), 18–37. <https://www.sciencedirect.com/org/science/article/pii/S204939831900012X>
- Fang, T., Zhang, T., & Hartley, J. (2023). Examining the determinants of managers' hiring attitudes towards immigrant workers: Evidence from an employer survey. *Journal of Immigrant & Refugee Studies*. Advance online publication. Retrieved from <https://www.econstor.eu/bitstream/10419/278917/1/dp16219/1/dp16219.pdf>.
- FocusEconomics. (2025). *Bosnia and Herzegovina economic outlook: Industrial production data 2024 summary*. Retrieved November 17, 2025, from <https://www.focus-economics.com/countries/bosnia-herz/>.

- Foreign Workers in Social Sector (FWSS). (2023). *Summary analytical report of the survey in selected EU countries*. Erasmus+ Project No. 2021-1-CZ01-KA220-VET-000025630. Retrieved November 19, 2025, from <https://www.foreignworkers.eu/media/attachments/2024/01/14/summary-analysis-report.pdf>.
- Gadžo-Šašić, S., & Repovac Nikšić, V. (2022). Social work with migrants – illusion or reality: The case of Sarajevo Canton. *Sociological Discourse*, 11(21–22), 7–23. Retrieved from <https://www.defendologija-banjaluka.com/files/01%20SOCIAL%20WORK%20WITH%20MIGRANTS%20-%20ILLUSION%20OR%20REALITY.pdf>.
- Gërkhani, K., & Koster, F. (2015). Making the right move: Investigating employers' recruitment strategies. *Personnel Review*, 44, 781–800. <https://doi.org/10.1108/PR-12-2013-0229>.
- Government of the Federation of Bosnia and Herzegovina. (2024, December 30). Minimum wage set at 1,000 KM for 2025. Retrieved November 17, 2025, from <https://fbihvlada.gov.ba/bs/utvrdena-najniza-placa-za-2025-godinu-u-iznosu-od-1000-km>.
- Government of the Federation of Bosnia and Herzegovina. (2021). *Development strategy of the Federation of Bosnia and Herzegovina 2021–2027*. Sarajevo: Government of FBiH. Retrieved November 19, 2025, from https://www.fzzpr.gov.ba/files/Strategic%20documents%20of%20FBiH/Development%20Strategy%20of%20the%20FBiH%202021-2027-summary_ENG.pdf.
- International Labour Organization. (2015). *Labour migration highlights, No. 6*. Geneva: International Labour Organization. Retrieved November 17, 2025, from https://www.ilo.org/wcmsp5/groups/public/---ed_protect/---protrav/---migrant/documents/publication/wcms_384863.pdf.
- Kovačević, L. (2020). Zapošljavanje radnika migranata – pretpostavke, uslovi i ograničenja [Employment of migrant workers – assumptions, requirements and limitations]. *Strani Pravni Život*, 64(2), 1–24. Retrieved from https://papers.ssrn.com/sol3/papers.cfm?abstract_id=4720825.

-
- Lapatinas, A. (2014). Understanding voting behaviour in complex political systems. *Mathematical Economics Letters*, 2(3–4), 59–65. <https://doi.org/10.1515/mel-2014-0001>.
- Ministry of Security of Bosnia and Herzegovina. (2022). *Migration profile of Bosnia and Herzegovina for 2022*. Sarajevo: Sector for Immigration. Retrieved from <http://www.msb.gov.ba/PDF/100720234.pdf>
- N1. (2025). Foreign workers make up 0.7% of Bosnia's workforce in 2024. Retrieved November 19, 2025, from <https://n1info.ba/english/news/foreign-workers-make-up-07-of-bosnias-workforce-in-2024/>.
- Oso, L., Kaczmarczyk, P., & Salamońska, J. (2022). Labour migration. In P. Scholten (Ed.), *Introduction to migration studies: An interactive guide to the literatures on migration and diversity* (Chapter 7). Cham, Switzerland: Springer. Retrieved from <https://www.cmi.no/publications/file/9117-humanitarian-migration.pdf>.
- Pašić, N. (2024). The demands of the labour market in Bosnia and Herzegovina and new trends in immigration. *Sarajevo Social Science Review*, 13(1–2), 39–61. <https://doi.org/10.58527/2303-4033.2024.13.1-2.39>.
- Pavić, I. (2022). BiH in need of workers: Businesses turning to foreign labour as young people leave due to low wages. *Women in Adria*. Retrieved November 19, 2025, from <https://www.womeninadria.com/nedostatak-radne-snage/>.
- Piore, M. J. (2001). The dual labor market: Theory and implications. In D. Grusky (Ed.), *Social stratification, class, and gender in sociological perspective* (2nd ed., pp. 69). New York: Routledge. <https://doi.org/10.4324/9780429306419>.
- Preljević, H., Kazić-Çakar, E., Ljubović, M., Šarkinović-Köse, H., & Halilović, H. (2025). Sustainability and foreign workers in Bosnia and Herzegovina: Addressing labor shortages and concerns over UN 2030 Agenda. *Heritage and Sustainable Development*, 7(2), 799–820. Retrieved from <https://hsd.ardascience.com/index.php/journal/article/download/1510/233/4317>.

- Rocha Menocal, A. (2011). *Why electoral systems matter: An analysis of their incentives and effects on key areas of governance*. London: Overseas Development Institute. Retrieved from <https://media.odi.org/documents/7367.pdf>.
- Scott, W. R. (2008). Approaching adulthood: The maturing of institutional theory. *Theory and Society*, 37(5), 427–442. Retrieved from <http://www.jstor.org/stable/40345595>.
- Stahl, C. W. (1995). Theories of international labor migration: An overview. *Asian and Pacific Migration Journal*, 4(2–3), 211–232. <https://doi.org/10.1177/011719689500400203>.
- Stark, O., & Bloom, D. E. (1985). The new economics of labor migration. *American Economic Review*, 75(2), 173–178. Retrieved from <https://www.jstor.org/stable/i331322>.
- Vasić, M., Duica, M. C., Berber, N., Enukidze, N., Vasić, S., & Weis, L. (2023). Migrant workers and workforce integration: Challenges for managers in European companies. *Strategic Management*, 28, 64–77. Retrieved from <https://www.smjournal.rs/index.php/home/article/view/331/164>.
- World Bank. (n.d.). *The World Bank in BiH*. Retrieved November 17, 2025, from <https://www.worldbank.org/en/country/bosniaandherzegovina/overview>.

Popunjavanje praznine? Stavovi poslodavaca prema migrantskim radnicima u uvjetima opadajuće radne snage u Bosni i Hercegovini

Sažetak: Bosna i Hercegovina se u posljednjoj deceniji suočava s trajnim nedostatkom radne snage, posebno u građevinskom i ugostiteljskom sektoru, uglavnom zbog emigracije. Ovaj rad ispituje stavove poslodavaca o zapošljavanju radnih migranata kao strategiji za prevazilaženje manjka radnika, oslanjajući se na institucionalnu, teoriju ljudskog kapitala, teoriju planiranog ponašanja i teoriju dualnog tržišta rada, između ostalih empirijskih istraživanja iz regiona. Na osnovu ankete među 64 poslodavca, analizirane deskriptivnim i inferencijalnim metodama, nalazi pokazuju da pravne i institucionalne barijere, posebno Zakon o strancima, snažno utiču na spremnost za zapošljavanje. Državna finansijska podrška i privatne agencije također su značajni prediktori. Iako su primijećene zabrinutosti vezane za jezik, kulturu, nadnice i birokratiju, institucionalni i ponašajni faktori pokazali su se presudnim, što ukazuje na potrebu za ciljanom politikom.

Ključne riječi: radna imigracija, stavovi poslodavaca, nedostatak radne snage, migracijska politika, integracija na tržištu rada

Utjecaj spirale šutnje na političko izražavanje na Facebooku

IVANA MARIĆ¹

*Centar za interdisciplinarnu studiju – prof. dr. Zdravko Grebo
Univerziteta u Sarajevu
Bosna i Hercegovina*

Sažetak: Teorija spirale šutnje polazi od pretpostavke da strah od izolacije motivira pojedince da prate javno mnijenje kako bi utvrdili mišljenje većine, uskladili svoje ponašanje s očekivanjima većine i izbjegli društvene sankcije – što u konačnici jača dominantno mišljenje. Ova studija analizira faktore koji utječu na spiralu šutnje u političkim diskusijama na Facebooku u Bosni i Hercegovini. Rezultati sugeriraju da strah od napada zbog izražavanja nepoželjnog stava, moderiran strahom od izolacije i spremnošću na autocenzuru, negativno djeluje na političko izražavanje. Međutim, percepcija slaganja s većinom, osjećaj slobode izražavanja bez straha od posljedica i viši stepen obrazovanja ublažavaju taj učinak. Zaključci ukazuju na složenu dinamiku koja oblikuje političku komunikaciju, gdje konformizam jača mišljenje većine nauštrb manjinskih stavova.

Ključne riječi: online napadi, političko izražavanje, spirala šutnje, strah od izolacije

Uvod

Teorija spirale šutnje jedna je od najznačajnijih teorija koje se bave javnim mnijenjem i koja polazi od tvrdnje da pojedinci imaju strah od društvene izolacije, zbog čega stalno prate dešavanja u okruženju kako bi spoznali koji stavovi prevladavaju (Noelle-Neumann 1974). Time žele izbjeći nepoželjno ponašanje i sankcije koje bi mogli snositi ako bi uradili ono što većina ne odobrava. Rezultat takvog ponašanja je spirala šutnje, koja dovodi do jačanja mišljenja većine nauštrb manjine.

¹ maricivana@icloud.com

Politički angažman građana važan je za svako društvo jer neformalnim političkim diskusijama građani postaju aktivniji sudionici društva (Moy & Gastil 2006). Diskusije o osjetljivim temama pokazale su da ispitanici postaju tolerantniji prema neistomišljenicima (Carpini *et al.* 2004). Pritom je važno da diskusija bude pristojna, argumentirana i uz međusobno poštovanje (Ho *et al.* 2013). Nažalost, neuljudna komunikacija i *online* napadi postali su sastavnim dijelom političkih *online* diskusija, što može imati negativan utjecaj na političko ponašanje građana (Van't Riet & Van Stekelenburg 2022).

Iako je internet stvorio uvjete za uključivanje velikog broja pojedinaca u javne diskusije, istraživanje provedeno 2023. godine pokazalo je da samo 22% ispitanika aktivno sudjeluje u *online* diskusijama (Newman *et al.* 2023: 16). Posredstvom spirale šutnje stavovi tako malog broja pojedinaca koji izražavaju svoje stavove s vremenom postaju dominantni u javnom prostoru.

Zbog svega toga smatrali smo da je bitno dodatno istražiti faktore koji djeluju na političko izražavanje pojedinaca na društvenim mrežama. Predmet ovog istraživanja je spirala šutnje u političkim diskusijama na Facebooku u Bosni i Hercegovini (BiH). Spirala šutnje aktivira se samo u diskusijama o osjetljivim temama, uz koje je vezan strah od napada i izolacije. Za ovu studiju odlučili smo pratiti svaki vid političkog izražavanja bosanskohercegovačkih državljana jer je u izrazito raznolikoj javnoj sferi Bosne i Hercegovine teško naći jednu temu koja bi omogućila ravnopravnu analizu mišljenja pripadnika različitih društvenih grupa. Osim toga, svaka politička diskusija postala je osjetljiva i sa sobom nosi rizik od napada i društvene izolacije. Odabrali smo Facebook jer je to mreža koja se najviše koristi u BiH (DataReportal 2024). Cilj studije je ispitati koje varijable, u kojem odnosu i na koji način djeluju na političko izražavanje na Facebooku.

Spirala šutnje

Idejni tvorac teorije spirale šutnje je Elisabeth Noelle-Neumann, koja je razvila teoriju nakon što je uočila različite obrasce ponašanja onih koji smatraju da njihove stavove podržava većina i onih koji smatraju da su u manjini (Noelle-Neumann 1974). Polazna osnova teorije spirale šutnje je spoznaja da pojedinci imaju strah od društvene izolacije i da zbog tog straha stalno promatraju javno mnijenje kako ne bi uradili nešto što bi bilo društveno nepoželjno, a što bi moglo izazvati društvenu izolaciju.

Subjektivna procjena pojedinaca o tome jesu li njihovi stavovi u skladu s mišljenjem većine ima značajan utjecaj na strah od izolacije i spremnost da javno izraze svoje stavove (Cheong *et al.* 2022). Ako dijele većinsko mišljenje, imat će više motivacije da ga javno iskažu, dok svoje stavove neće iznositi ako smatraju da su u manjini. Tako nastaje spiralni proces koji se odvija dalje, sve dok samo mala grupa tvrdokornih – *hardcore* – pojedinaca ne ostane jedina koja će izražavati svoje stavove bez obzira na to što su u manjini (Noelle-Neumann 1974; Matthes *et al.* 2010; Gearhart & Zhang 2018; Burnett *et al.* 2022).

Postojanje tvrdokornih pojedinaca značajno je za društvo jer dokazuje da strah od društvene izolacije nije univerzalan (Malaspina 2014), kao i da spirala šutnje nema isti učinak na sve članove zajednice jer su određeni pojedinci psihološki predodređeni da budu manje uplašeni od drugih u pogledu prilagođavanja većini (Chan 2018). Radi se o relativno maloj grupi ljudi koji će podići svoj glas čak i kada smatraju da su u manjini jer ne žele da svoje stavove prilagođavaju većini (Glynn & McLeod 1984). *Hardcore* pojedinci u određenom trenutku mogu odigrati presudnu ulogu u formiranju javnog mnijenja (Noelle-Neumann 1991) na način da spiralu šutnje pokrenu u drugom smjeru, tako da stav koji oni zastupaju vremenom postane prevladavajući (Noelle-Neumann 1993; Burnett *et al.* 2022).

Spirala šutnje je od samog nastanka teorije privlačila pažnju istraživača koji su o njoj raspravljali, unapređivali je, dokazivali i osporavali (Cheong *et al.* 2022). Pojavom interneta i društvenih mreža postavilo se pitanje kako će novi kanali komunikacije djelovati na spiralu šutnje. Neki autori su smatrali da će se na internetu voditi kvalitetne i otvorene diskusije o važnim društvenim temama (Vaccari *et al.* 2016), kao i da će to dovesti do slobodnijeg izražavanja političkih stavova (Pew Research Center 2014), dok su drugi smatrali da će društvene mreže obeshrabrili javno izražavanje stavova (Chen 2018).

Studije koje su istraživale spiralu šutnje na Facebooku pokazale su da je spirala šutnje u digitalnom prostoru pojačana (Liang & Chung 2024) i da je sudjelovanje velikog broja pojedinaca u javnim diskusijama značajno utjecalo na dinamiku spirale šutnje (Hopkins 2015). Pojedinci se ustručavaju da izraze svoj stav ako smatraju da je suprotan stavu većine, ali redovno prate *online* diskusije (Burnett *et al.* 2022). Opasnost za pojedince koji izraze nepoželjne stavove na društvenim mrežama je veća jer

izraženi stavovi ostaju zabilježeni i dostupni bez vremenskog i prostornog ograničenja (Neubaum 2022), a posljedice *online* diskusije prenose se na *offline* prostor (Hampton *et al.* 2017; Weeks *et al.* 2024).

Ono što predstavlja posebnu poteškoću je i to da je *online* nasilje postalo uobičajena pojava i prihvatljiv način komuniciranja na društvenim mrežama (Antoci *et al.* 2019), a *online* prostor je postao zatrovan uz sve više *online* nasilja (Coles & West 2016). Različite forme neuljudne komunikacije možemo pronaći na svim *online* platformama (Oz *et al.* 2017). Brojne su studije koje se bave neuljudnim diskusijama u političkom kontekstu (Papacharissi 2004; Van't Riet & Van Stekelenburg 2022), a koje su pokazale da pojedinci izbjegavaju sudjelovati u neuljudnim diskusijama (Otto *et al.* 2020), posebno u kojima komentare smatraju neprijateljskim (Ordoñez & Nekmat 2019). Studije su pokazale i da se pojedinci boje da bi izražavanjem nepopularnih stavova mogli ugroziti društvene veze i postati meta napada (Neubaum & Krämer 2018).

Izloženost korisnika Facebooka suprotstavljenim političkim stavovima djeluje na njihovu spremnost da izraze političke stavove (Gil de Zúñiga *et al.* 2016), bilo na način da postaju oprezniji i spremniji na autocenzuru (Kim 2016) ili da osjećaju napetost kada na društvenim mrežama s neistomišljenicima diskutiraju o političkim temama (Duggan & Smith 2016).

Korisnici Facebooka izbjegavaju da izraze svoj stav o kontroverznoj temi zbog zabrinutosti kako će njihovi Facebook prijatelji reagirati na to (Pew Research Center 2014). Rizik od negativne reakcije zbog izražavanja nepopularnog stava umanjuje spremnost na izražavanje (Gearhart & Zhang 2015). Zbog straha od izolacije korisnici će se suzdržavati od izražavanja nepopularnih stavova na Facebooku (Pang *et al.* 2016), a izbjegavat će svaki vid političkog reagiranja i izražavanja u situacijama kada su izloženi suprotnim stavovima (Liu *et al.* 2017).

Korištenje društvenih mreža za praćenje vijesti ima i indirektan utjecaj na politički aktivizam kroz politički izražajne aktivnosti na društvenim mrežama (Gil de Zúñiga *et al.* 2014). Facebook je najpopularnija društvena mreža u BiH s gotovo tri četvrtine odraslih osoba koje imaju Facebook profil (Hasanagić *et al.* 2021: 6). Rezultati istraživanja Agencije za statistiku BiH (2023: 25) o upotrebi informaciono-komunikacijskih tehnologija u domaćinstvima i pojedinačno u BiH pokazali su da je samo 9,6% ispitanika objavljivalo mišljenja o građanskim ili političkim pitanjima putem *web*-stranica ili *društvenih* mreža.

Predmet istraživanja

Analiziranje spirale šutnje počelo je promatranjem utjecaja slaganja s mišljenjem većine i straha od izolacije na izražavanje, a s vremenom su autori uključivali i druge varijable: spremnost na autocenzuru, *online* nasilje, politički interes i slično.

Percepcija slaganja s mišljenjem većine u ovoj studiji postavljena je kao moderator odnosa između očekivanja napada i straha od izolacije, kao i političkog izražavanja u cjelokupnom modelu. Riječ je o subjektivnom stavu, tj. percepciji pojedinaca o tome koje mišljenje većina podržava. Ako smatraju da se njihovi stavovi podudaraju sa stavovima većine, veće su šanse da će svoj stav javno izraziti.

Strah od izolacije predstavlja okosnicu teorije spirale šutnje. To je motivacijski okidač koji pokreće spiralu. Neki pojedinci su više predodređeni za strah od izolacije nego drugi (Hayes *et al.* 2013). Takva predispozicija može predvidjeti u kojoj mjeri će pojedinci progovoriti u situacijama u kojima nemaju podršku većine (Matthes & Arendt 2016). Osobe s urođenim strahom od odbacivanja, koje smatraju da zastupaju stavove manjine, bit će manje spremne progovoriti (Chen 2018). Strah od izolacije u istraživanju prvi je od dva medijatora između očekivanja napada na Facebooku i političkog izražavanja na Facebooku.

Utjecaj *straha od napada na Facebooku* na političko izražavanje promatrali smo s ciljem ispitivanja u kojoj mjeri *online* nasilje djeluje na ušutkivanje. *Online* nasilje podrazumijeva različite oblike agresivnog izražavanja ili ponašanja prema drugima, kao što su neciviliziranost, netolerancija, *online* zlostavljanje, govor mržnje i slično. Zaoštavanjem načina komuniciranja na društvenim mrežama pojačao se i broj studija koje ispituju utjecaj neuljudne komunikacije i napada na društvenim mrežama na političko izražavanje (Carter Olson & LaPoe 2018; Neubaum & Krämer 2018; Chaudhry & Gruzd 2020).

Rezultati ispitivanja koje je proveo Pew Research Center (2021: 4) u SAD pokazali su da je 41% ispitanika imalo lično iskustvo neke vrste *online* uznemiravanja, a 75% ispitanika izjavilo je da se njihovo najnovije iskustvo desilo na društvenim mrežama (Pew Research Center 2021: 11). Kao glavni povod za *online* uznemiravanja ispitanici su navodili politiku. Njemački ispitanici imali su slične odgovore jer je njih 73% izjavilo da su bili izloženi neciviliziranosti i komentarima mržnje (Die Landesanstalt für

Medien NRW 2020: 9). Utjecaj očekivanja napada na političko izražavanje postavili smo kao nezavisnu varijablu istraživanja. U skladu s postojećom literaturom postavili smo svoju prvu hipotezu.

S obzirom na to da su *online* napadi postali sastavnim dijelom komunikacije na društvenim mrežama, željeli smo utvrditi na koji način često svjedočenje napadima na Facebooku utječe na ispitanike te smatraju li da bi i sami mogli postati metom napada ako bi izrazili nepopularan stav. Radi pojednostavljenog objašnjenja, tu varijablu nazvali smo „očekivanje napada“ i uključili je u prvu hipotezu.

H1: *Percepcija slaganja s mišljenjem većine na Facebooku moderator je odnosa između očekivanja napada i straha od izolacije.*

Autocenzura se javlja kao mehanizam odbrane uz pomoć kojeg pojedinci izbjegavaju negativne posljedice. Brojne studije istraživale su spremnost na autocenzuru u kontekstu spirale šutnje (Shoemaker *et al.* 2000; Kim 2017; Dubois & Szwarc 2018). *Spremnost na autocenzuru* u kontekstu spirale šutnje podrazumijeva situaciju u kojoj pojedinci aktivno analiziraju javno mnijenje i imaju mogućnost javno izraziti svoj stav, ali ga ne izražavaju jer su procijenili da nemaju podršku većine (Hayes *et al.* 2005). Spremnost na autocenzuru u našoj studiji drugi je serijski medijator koji se nadovezuje na strah od izolacije.

Mnogo istraživača je u provjerama spirale šutnje ispitivalo odnos straha od izolacije i spremnosti na autocenzuru (Gearhart & Zhang 2014; Hayes & Matthes 2017). Istraživanja su pokazala da je spremnost na autocenzuru izraženija kod pojedinaca kod kojih je uočen veći strah od izolacije (Chen 2018; Fox & Holt 2021).

Ključni dio teorije spirale šutnje je javno *izražavanje stavova* (Matthes & Hayes 2014), što je i zavisna varijabla našeg istraživanja. U analizama društvenih mreža koje je proveo Pew Research Center (2022: 38), u 19 država samo 27% ispitanika je izjavilo da svoje političke stavove izražavaju *ponekad* ili *često*, dok je najčešći odgovor bio da *nikada* ne objavljuju niti dijele političke sadržaje. Heterogenost na društvenim mrežama ne vodi automatski do češćih i dubljih političkih diskusija (Kwon *et al.* 2015) jer ljudi izbjegavaju da iznose svoje stavove ako se razlikuju od stavova izraženih na društvenim mrežama (Dubois & Szwarc 2018). Vezano za prethodno, izvukli smo drugu hipotezu za naše istraživanje.

H2: *Očekivanje napada na Facebooku indirektno je povezano s političkim izražavanjem na Facebooku preko dva uzastopna medijatora: strah od izolacije i spremnost na autocenzuru.*

Pojavom društvenih mreža neciviliziranost, neuljudna komunikacija i *online napadi* postali su prodoran, istaknut i sveprisutan aspekt *online* komunikacije (Bradshaw & Howard 2017). Neke analize sugeriraju da su društvene mreže glavni razlog za slabljenje demokratije širom svijeta (Pew Research Center 2022). Na mrežama su prisutni i trolovi, zlonamjerni učesnici u diskusijama koji se koriste lažnim profilima kako bi mišljenje javnosti usmjerili u željenom pravcu. Trolovi postavljaju lažne vijesti, provociraju i napadaju druge, objavljuju zapaljive i neuljudne komentare (Al Marouf *et al.* 2019; Sharevski *et al.* 2020).

Za demokratska društva važno je osigurati da građani mogu slobodno izraziti svoje stavove jer osobe koje diskutiraju o osjetljivim temama postaju otvorenije i tolerantnije prema neistomišljenicima, dok političko znanje, povjerenje i angažman bilježe pozitivan rast (Carpini *et al.* 2004). S tim u vezi, smatrali smo da je bitno analizirati utjecaj *osjećaja slobode izražavanja* na političko izražavanje, što smo uključili u treću hipotezu. Pod osjećajem slobode izražavanja podrazumijevamo lični doživljaj ispitanika o tome koliko se osjećaju sigurno da na društvenim mrežama mogu izraziti svoj stav bez straha od negativnih posljedica.

H3: *Osjećaj slobode izražavanja političkih stavova na Facebooku pozitivno je povezan s političkim izražavanjem na Facebooku.*

Metodološki okvir istraživanja

Da bismo ispitali zadane hipoteze i došli do saznanja o stavovima pojedinaca o temi istraživanja, odlučili smo se za provođenje *online* upitnika putem platforme LimeSurvey. Pozive smo slali dijeljenjem linka putem direktnih poruka na Messengeru i objavom na Facebooku. Sudionike smo zamolili da poruku prosljede svojim prijateljima kako bismo dobili efekt „snježne grude“ (*snowball effect*). Pravo sudjelovanja imali su svi punoljetni državljani BiH. Upitnik je imao ukupno 51 pitanje i bio je podijeljen u četiri dijela: demografski podaci (10 pitanja), politika (osam pitanja), društvene mreže (17 pitanja) i politički determinirano nasilje (16 pitanja). Nijedan ispitanik nije odgovarao na sva pitanja jer su neka pitanja bila uvjetovana specifičnim odgovorom iz prethodnog pitanja.

Upitniku je pristupljeno 3.417 puta, dok je 757 puta upitnik popunjen u potpunosti. Iz daljnje obrade podataka isključili smo one koji nemaju profil na Facebooku, tako da je konačan broj za analizu bio 663.

U uzorku je 50,4% žena, a 49,6% muškaraca. Godine sudionika kreću se od 18 do 76, uz prosječnu starost ispitanika 47 godina ($SD = 12.04$). Podatke o godinama podijelili smo u četiri dobne skupine, i to od 18 do 39 ($n = 174,26\%$), 40 do 49 ($n = 215,32\%$), 50 do 59 ($n = 183,28\%$), 60 do 76 ($n = 91,14\%$).

U pogledu najvišeg završenog nivoa obrazovanja ($M = 4.10$, $SD = .91$, $n = 662$) u uzorku postoji veliki broj ispitanika s visokim stupnjem obrazovanja: završen fakultet 35% ($n = 233$), završen master/magistarski 28% ($n = 184$) i završen doktorat/specijalizacija 6% ($n = 42$). Sa završenom srednjom školom je 31% ispitanika ($n = 203$).

Najveći broj ispitanika ima lična mjesečna primanja od 1.001 do 2.000 KM (39%), zatim od 0 do 1.000 KM (25%), dok je procent onih koji imaju primanja od 2.001 do 3.000 KM nešto manji (19%), najmanje je onih čija su mjesečna primanja viša od 3.001 KM (17%). Prosječna vrijednost mjesečnih primanja iznosi 2.28 ($SD = 1.01$, $N = 663$).

Podaci za zanimanje ispitanika ($M = 3.00$, $SD = 1.31$, $n = 644$) pokazuju da je najviše njih zaposleno u javnom (38%, $n = 251$) i privatnom sektoru (36%, $n = 238$), penzionera je 10% ($n = 64$), studenata 4% ($n = 24$), nezaposlenih 6% ($n = 37$) i zaposlenih u nevladinom sektoru 5% ($n = 30$).

Nezavisnu varijablu, očekivanje napada, mjerili smo pitanjem je li svjedočenje napadima na političke neistomišljenike navelo ispitanike da pomisle da bi mogli biti meta napada ako bi izrazili nepopularan stav. Odgovori su se kretali od 1 = *apsolutno ne* do 5 = *apsolutno da* ($M = 3.05$, $SD = 0.99$). Za ova pitanja iskoristili smo podložak pitanja iz literature (Gearhart & Zhang 2015).

Izražavanje stavova o spornim političkim temama na Facebooku predstavlja zavisnu varijablu. Pitanje se odnosilo na to koliko često (1 = *nikada* do 5 = *vrlo često*) na Facebooku izražavaju političke stavove ($M = 2.20$, $SD = 1.11$). Kao osnovu za pitanje o političkom izražavanju uzeli smo ranija istraživanja (Halpern & Gibbs 2013; Vaccari *et al.* 2015). Učestalost izražavanja političkih stavova ispitanika na Facebooku je prikazana u nastavku (Grafički prikaz 1).

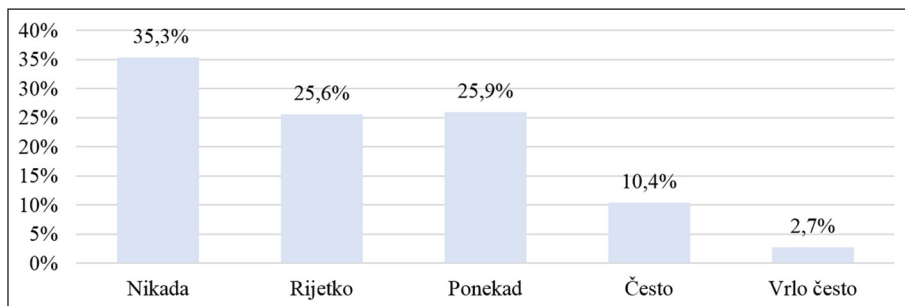
Grafički prikaz 1: Učestalost izražavanja političkih stavova na Facebooku

Strah od izolacije (*Fear of isolation* – FOI) mjeri osjećaj pojedinaca vezano za hipotetske situacije vezane za društvenu izolaciju (Neuwirth *et al.* 2007; Kim 2017; Fox & Holt 2021). Strah od izolacije mjerili smo prema ranije utvrđenoj skali (Matthes *et al.* 2012; Hayes *et al.* 2013). Ispitanike smo zamolili da ocijene u kojoj mjeri se slažu s pet izjava (1 = *apsolutno se ne slažem* do 5 = *apsolutno se slažem*): 1) *Zastrašujuća mi je pomisao da me prijatelji neće pozvati na društvena okupljanja*, 2) *Jedna od najgorih stvari koja mi se može dogoditi je da me odbace ljudi koje poznajem*, 3) *Uznemirilo bi me da niko ne želi biti u mojoj blizini*, 4) *Ne sviđa mi se da budem isključen/la iz društvenih događanja, zabava i drugih okupljanja*, i 5) *Važno mi je da se uklopim u grupu u kojoj se nalazim*. Stavke smo sumirali u indeks straha od izolacije ($\alpha = .83$; $M = 2.75$ $SD = 0.83$).

Spremnost na autocenzuru (*Willingness to Self-Censor* – WTSC) procjenjuje spremnost pojedinaca da cenzuriraju svoje stavove. Skalu smo preuzeli iz literature (Hayes *et al.* 2010; Hayes & Matthes 2017). Ispitanike smo zamolili da ocijene u kojoj mjeri se slažu s osam ponuđenih izjava (1 = *apsolutno se ne slažem* do 5 = *apsolutno se slažem*): 1) *Imam problem da kažem svoje mišljenje ako mislim da se drugi neće složiti s onim što kažem*, 2) *Često mi se dešavalo da sam misli/la da neki ljudi u mom okruženju nisu bili u pravu, ali im to nisam rekao/la*, 3) *Kada se ne slažem s drugima, radije ću im se prikloniti nego se s njima svađati oko toga*, 4) *Nemam problem da izrazim svoje mišljenje pred ljudima za koje znam da se ne bi složili sa mnom*, 5) *Bilo bi mi neugodno ako bi me za mišljenje upitao neko za koga znam da se ne bi složio sa mnom*, 6) *Preferiram da svoje stavove iznosim samo kada sam okružen prijateljima i ljudima kojima vjerujem*, 7) *Sigurnije je šutjeti nego javno reći mišljenje s kojim se većina ne slaže*, i 8) *Kada se ne slažem*

s drugima, *nemam problem da im to kažem*. Stavke 4 i 8 bile su obratno kodirane. Stavke smo sumirali u indeks spremnosti na autocenzuru ($\alpha = .78$; $M = 12.10$, $SD = 3.58$).

Percepcija slaganja s mišljenjem većine u Facebook okruženju je moderator u istraživanju, a mjerili smo je pitanjem u kojoj mjeri se, prema vlastitoj procjeni, slažu (1 = *većinom se ne slažu* do 5 = *većinom se slažu*) s političkim stavovima svog Facebook okruženja ($M = 3.14$, $SD = 1.04$). Kao polaznu osnovu za ovo pitanje koristili smo se istraživanjem Pew Research Centera (2012).

Kao dodatnu varijablu u istraživanje uključili smo osjećaj slobode izražavanja na Facebooku. Ispitanici su imali mogućnost da odgovore na pitanje u kojoj se mjeri (od 1 = *apsolutno se ne slažem* do 5 = *apsolutno se slažem*) slažu s izjavom da na Facebooku mogu slobodno izražavati političko mišljenje bez straha od negativnih posljedica ($M = 2.66$, $SD = 1.09$).

Kao kontrolne varijable koristili smo se sljedećim demografskim pokazateljima: SEX = spol, AGE = dob, EDU = obrazovanje, WORK = zanimanje, INCOME = lični mjesečni prihodi.

Rezultati

Statistička analiza prikupljenih podataka provedena je korištenjem programa *Statistical Package for the Social Sciences* (SPSS). Kao osnovu za analizu rezultata koristili smo se Pearsonovim koeficijentima korelacije među varijablama (Tabela 1).

Rezultati istraživanja dobiveni su primjenom analize uvjetnog procesa u PROCESS proceduri za SPSS (verzija 4.2), koja omogućava istovremeno modeliranje višeslojnih sistema odnosa (Hayes & Rockwood 2020). Korišten je model 83, koji analizira utjecaj nezavisne varijable na zavisnu preko dva posrednička mehanizma – medijatora, uz utjecaj jednog moderatora i nekoliko kontrolnih varijabli (Hayes, 2022). Odabrani model (Grafički prikaz 2) testiran je metodom bootstrappinga, koristeći se s 5.000 slučajnih poduzoraka iz ispitivanog uzorka. Nivo pouzdanosti za sve intervale pouzdanosti (CI) u izlaznim podacima iznosio je 95%.

Tabela 1: Srednja vrijednost, standardna devijacija, broj ispitanika i nestandardizirani koeficijenti korelacije

	1	2	3	4	5	6	7	8	9	10	11
1. FBPOL	-										
2. ATTACK	.124**	-									
3. FOI	-.069	.111**	-								
4. WTSC	-.220***	.144**	.247***	-							
5. AGREEFB	.155***	-.020	.074	-.025	-						
6. SAFE	.131**	-.197***	.023	-.133**	.092*	-					
7. AGE	.181***	-.009	-.008	.029	.077*	-.057	-				
8. SEX	.099*	-.045	.031	-.042	.004	.120**	-.008	-			
9. EDU	.109**	.074	-.040	-.139***	.005	-.100**	-.037	-.028	-		
10. WORK	.151***	-.029	-.031	.018	.008	-.052	.437***	.037	-.035	-	
11. INCOME	.039	.031	-.035	-.129**	-.043	-.108**	-.023	.165***	.375***	-.180***	-
M	2.20	3.05	2.75	12.10	3.14	2.66	46.51	1.50	2.03	3.00	2.28
SD	1.11	0.99	0.83	3.58	1.04	1.09	12.04	0.50	0.80	1.31	1.01
N	663	571	663	663	663	663	663	663	662	644	663

Napomena: FBPOL = političko izražavanje, ATTACK = očekivanje napada, FOI = strah od izolacije, WTSC = spremnost na autocenzuru, AGREEFB = percepcija slaganja s većinom, SAFE = osjećaj slobode izražavanja, SEX = spol, AGE = dob, EDU = obrazovanje, WORK = zanimanje, INCOME = lični mjesečni prihodi.

* $p < .05$, ** $p < .01$, *** $p < .001$

Grafički prikaz 2: Konceptualni model analize uvjetnog procesa – model 83

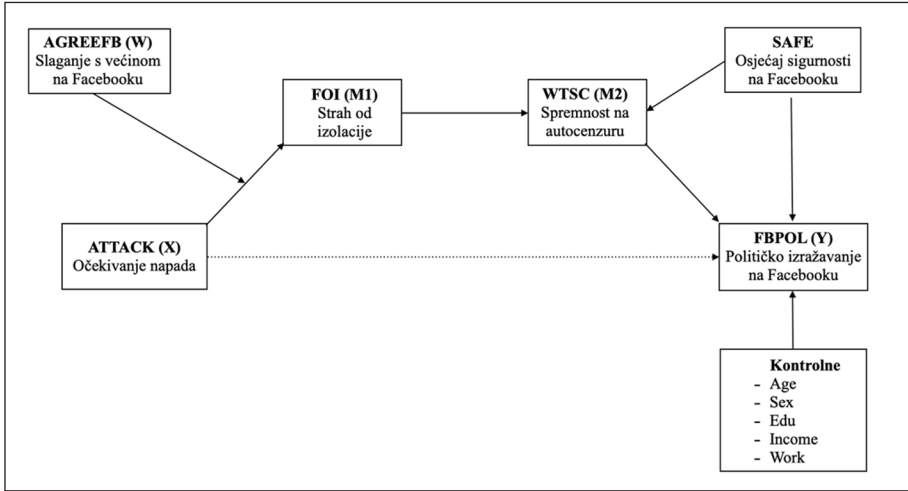

U prvoj hipotezi istražili smo moderacijski utjecaj slaganja s mišljenjem većine u Facebook okruženju (AGREEFB) na odnos između nezavisne varijable – očekivanje napada (ATTACK) - i straha od izolacije (FOI). Dobiveni podaci ($b = -.08$, $p = .01$) pokazuju da efekt očekivanja napada na strah od izolacije opada kako se povećava slaganje s većinom (Tabela 2). Efekt je najizraženiji pri nižim vrijednostima slaganja s većinom ($b = .19$, $p < .001$), a opada s višim vrijednosti ($b = .04$, $p = .41$).

Tabela 2: Uvjetni efekt očekivanja napada na strah od izolacije pri različitim vrijednostima slaganja s mišljenjem većine

M_1 (FOI)			
	b	SE	p
X*W	-.07	.03	< .05

$F(1,55) = 6.28, p < .05$

Uvjetni efekt nezavisne varijable pri različitim vrijednostima moderatora					
W	Effect	SE	p	LLCI	ULCI
2.00	.19	.05	< .001	.09	.28
3.00	.11	.04	< .01	.04	.18
4.00	.04	.05	.41	-.05	.13

Napomena. X = očekivanje napada, M_1 = strah od izolacije, W = slaganje s mišljenjem većine Facebook okruženja. Vrijednost moderatora W odnosi se na 16., 50. i 84. procent. $R^2 = .01$

Očekivanje napada na Facebooku direktno je pozitivno povezano s političkim izražavanjem ($b = .21, p < .001$), a indirektna veza preko dva uzastopna medijatora (FOI i WTSC) negativna je i značajna, s vrijednostima: $b = -.01, SE = .004, 95\% CI [-.02; -.002]$. Rezultati istraživanja pokazali su i vrlo snažan pozitivan odnos između straha od izolacije i spremnosti na autocenzuru ($b = 1.02, p < .001$), kao i značajnu negativnu vezu spremnosti na autocenzuru s političkim izražavanjem na Facebooku ($b = -.04, p = .001$).

Osjećaj slobode izražavanja ima značajan pozitivan odnos prema političkom izražavanju ($b = .20, p < .001$).

Indeks moderirane medijacije je pozitivan i značajan: $b = .003, SE = .002, 95\% CI [.0004; .0081]$. Utjecaj nezavisne varijable na zavisnu različit je u zavisnosti od vrijednosti moderatora (Tabela 3).

Tabela 3: Indirektni efekt serijske medijacije i indeks moderirane medijacije

Indirektni efekt				
W	B	SE	LLCI	ULCI
2.00	-.01	.004	-.02	-.002
3.00	-.01	.003	-.01	-.001
4.00	-.002	.002	-.01	-.003
Indeks moderirane medijacije				
W	Indeks	SE	LLCI	ULCI
W	.003	.002	.0004	.008

Napomena. X = očekivanje napada, M1 = strah od izolacije, M2 = spremnost na autocenzuru, Y = političko izražavanje.

Ovo ukazuje da kod osoba koje se manje slažu s većinom na Facebooku utjecaj očekivanja napada na političko izražavanje, kroz FOI i WTSC, ima značajan negativan efekt: $b = -.008, 95\% CI [-.02; -.002]$. Na srednjem nivou slaganja s mišljenjem većine indirektni efekt je također negativan i značajan ($b = -.01, 95\% CI [-.01; -.001]$), ali slabiji nego kod nižeg nivoa slaganja. Na višem nivou slaganja s većinom indirektni efekt postaje statistički nevažan: $b = -.0017, 95\% CI [-.01; .003]$.

Od kontrolnih varijabli jedino obrazovanje ima značajan odnos s političkim izražavanjem na Facebooku ($b = .13, SE = .06, p = .02$). U nastavku su prikazani nestandardizirani regresijski koeficijenti (b) za odnose između varijabli u modelu (Grafčki prikaz 3). Model objašnjava 15% ukupne varijance.

Grafčki prikaz 3: Nestandardizirani regresijski koeficijenti

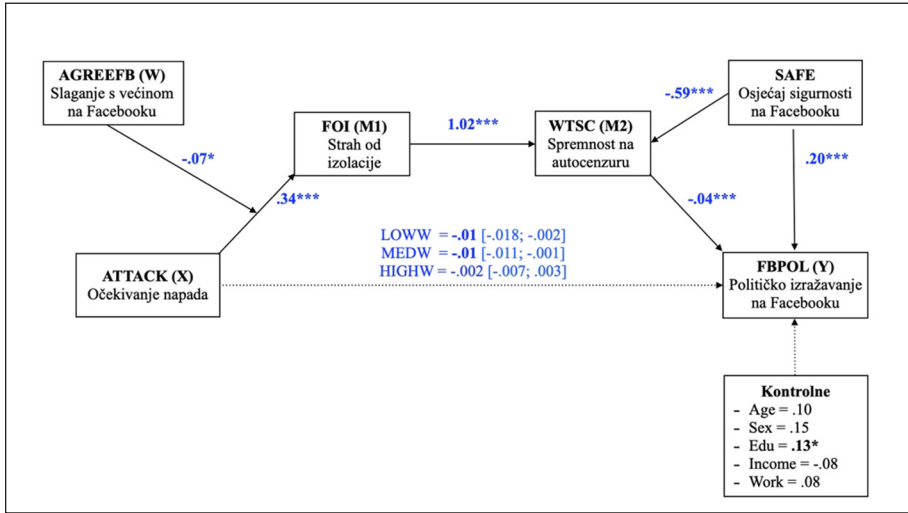

Interpretacija nalaza istraživanja

Rezultati istraživanja pokazali su da pojedinci koji smatraju da bi mogli biti meta napada razvijaju veći strah od izolacije. Međutim, kada u taj odnos kao posrednika uključimo slaganje s mišljenjem većine, odnosi se mijenjaju. Efekt očekivanja napada na strah od izolacije varira ovisno o stupnju slaganja s mišljenjem većine na Facebooku. Utjecaj je najizraženiji kod nižih vrijednosti slaganja s većinom i opada kod viših vrijednosti. Veće slaganje s mišljenjem većine umanjuje strah od izolacije čak i kod pojedinaca koji smatraju da bi mogli biti meta napada ako bi izrazili nepopularan stav. Ako pojedinci smatraju da su u većini, oni će biti manje skloni strahu od izolacije bez obzira na to što su svjesni mogućnosti napada na Facebooku. To pokazuje da pripadnost grupi djeluje kao zaštitni faktor od straha od izolacije.

Očekivanje napada ima i indirektni utjecaj na zavisnu varijablu, preko dva serijska medijatora (strah od izolacije i spremnost na autocenzuru). Strah od izolacije ima vrlo značajan pozitivan utjecaj na spremnost na autocenzuru, a visoka vrijednost koeficijenta ukazuje na snažnu sklonost ka autocenzuri među onima koji osjećaju strah od izolacije. Pojedinci koji se boje da bi izražavanje nepopularnog stava moglo rezultirati odbacivanjem od drugih pripadnika zajednice, pribjegavaju autocenzuri kako bi izbjegli konflikte i moguće posljedice. Očekivanje napada povećava strah od izolacije, što posljedično pojačava spremnost na autocenzuru i smanjuje učestalost političkog izražavanja.

Rezultati potvrđuju prethodna istraživanja o efektima *online* nasilja i neuljudne komunikacije na političko ponašanje na društvenim mrežama (Neubaum & Krämer 2018; Masullo *et al.* 2021; Bormann 2022), a dodatna su potvrda i teorijskim osnovama spirale šutnje prema kojima strah od izolacije, pojačan svjedočenjem *online* napadima, izaziva veću autocenzuru i vodi do obeshrabrivanja pojedinaca da javno izraze svoje stavove (Kwon *et al.* 2015; Chen 2018; Ong 2021).

Osjećaj slobode izražavanja ima pozitivan odnos s političkim izražavanjem. Dakle, osjećaj slobode izražavanja političkih stavova na Facebooku utječe na pojedince da češće izražavaju svoje mišljenje, što implicira da pojedinci koji se osjećaju sigurno imaju veću slobodu da izraze svoje stavove.

Sličan efekt ima i varijabla obrazovanje, što sugerira da su pojedinci s višim nivoom obrazovanja manje spremni da cenzuriraju svoje stavove, a više spremni da ih izraze. Razlog za to može ležati u činjenici da su više obrazovani pojedinci bolje informirani, da imaju veću sposobnost kritičkog razmišljanja, veću odgovornost prema zajednici, kao i da imaju manje razloga da se boje posljedica.

Indirektni odnos očekivanja napada na izražavanje preko dva medijatora je negativan i značajan na nižem i srednjem nivou slaganja s mišljenjem većine Facebook okruženja, dok na višem nivou slaganja efekt nije značajan. Ovaj nalaz sugerira da očekivanje napada povećava strah od izolacije, posebno pri manjem nivou slaganja s mišljenjem većine, a onda strah od izolacije djeluje na povećanje spremnosti na autocenzuru, što dovodi do smanjenog političkog izražavanja. Negativni efekt postaje slabiji na višim nivoima slaganja s većinom, jer pojedinci tada imaju manji strah od izolacije i drugih potencijalnih posljedica. To znači da kod osoba koje se više slažu s većinom na Facebooku očekivanje napada nema značajan indirektni utjecaj na političko izražavanje.

Rezultat nam ukazuje na to da je percepcija slaganja s mišljenjem većine, a time i osjećaj podrške zajednice, ključni faktor koji oblikuje reakcije na *online* napade. Osobe koje se manje slažu s većinom više su podložne autocenzuri, dok se oni koji su dio većine osjećaju slobodnije da izražavaju svoje stavove. Posrednički efekt slaganja s mišljenjem većine pokazuje da pripadnost grupi djeluje kao zaštitni faktor od straha od izolacije, ali i kao element koji pozitivno utječe na slobodu izražavanja.

Zaključak

Rezultati studije ističu nekoliko važnih nalaza i zaključaka za bolje razumijevanje političkog izražavanja pojedinaca na Facebooku u Bosni i Hercegovini. Pojedinci koji smatraju da bi mogli biti meta napada na mrežama u slučaju izražavanja nepopularnog stava imaju veći strah od društvene izolacije. Međutim, ako u taj odnos uključimo percepciju slaganja s mišljenjem većine kao moderatora, odnos se mijenja. Što pojedinci više osjećaju da pripadaju većini, njihov strah od izolacije je manji bez obzira na njihovu svjesnost da bi mogli biti meta napada ako izraze nepopularan stav. Time je potvrđena prva hipoteza.

Promatrano u širem kontekstu, druga hipoteza navodi na to da očekivanje napada u slučaju izražavanja manjinskih stavova ima pozitivan odnos prema strahu od izolacije, koji zatim snažno povećava spremnost na autocenzuru, što rezultira smanjenim političkim izražavanjem. Osobe koje smatraju da bi mogle biti napadnute ako izraze nepopularan stav imaju veći strah od izolacije. Taj strah kod njih razvija veću spremnost na autocenzuru, zbog čega postoji manja vjerovatnoća da će se politički izražavati na Facebooku. Ovaj rezultat može biti tumačen kao strategija izbjegavanja potencijalnih konflikata i sankcija. To je ujedno i potvrda naše druge hipoteze.

Strah od izolacije i spremnost na autocenzuru ključni su faktori teorije spirale šutnje koji djeluju na smanjenje političkog izražavanja. Korisnici koji se slažu s većinom osjećaju manje straha od izolacije i manje su spremni na autocenzuru. Osobe koje se slažu s većinom osjećaju veću društvenu podršku, što djeluje kao zaštitni faktor i smanjuje njihovu potrebu za autocenzurom. Međutim, iako se čini da slaganje s mišljenjem većine pruža osjećaj sigurnosti, autocenzura ostaje značajna prepreka za slobodno izražavanje.

Pojedinci koji se osjećaju sigurnima na platformi imaju veću slobodu da izraze svoje političke stavove na Facebooku bez obzira na društveni pritisak, kao što smo to pretpostavili u trećoj hipotezi.

Rezultati ove studije ukazuju na to da strah od izolacije, spremnost na autocenzuru i *online* nasilje negativno djeluju na političko izražavanje na Facebooku, dok, s druge strane, slaganje s mišljenjem većine, osjećaj slobode izražavanja i stupanj obrazovanja potiču javno izražavanje političkih stavova pojedinaca. Rezultati pružaju osnovu za razumijevanje dinamike *online* političkog ponašanja, ali istovremeno i za sugeriranje strategija za unapređenje slobode izražavanja u digitalnom prostoru.

Doprinos studije je i u tome što smo odabrali jedinstven model koji ranije nije bio korišten, ali i zbog toga što smo utjecaj neuljudne komunikacije inkorporirali u model kao nezavisnu varijablu. Značajno je i to da smo dokazali pozitivan utjecaj dviju varijabli koje pozitivno djeluju na političko izražavanje: osjećaj slobode izražavanja i obrazovanje.

Dobiveni rezultati mogu pomoći u oblikovanju sigurnijeg okruženja na društvenim mrežama i donošenju efikasnijih strategija za politički angažman i komunikaciju na društvenim mrežama, kao i za efikasnije sankcioniranje onih koji napadima stvaraju neprijateljsku atmosferu u kojoj se korisnici ustručavaju izražavati svoje stavove. Dobiveni nalazi ukazuju na važnost kreiranja društvenih mreža kao inkluzivnih i sigurnih prostora za sve korisnike bez obzira na njihove političke stavove.

Ova studija ima nekoliko ograničenja koja treba uzeti u obzir. Podatke smo prikupljali uz pomoć ankete koja se zasnivala na samoprocjeni za mjerenje određenih varijabli, što bi moglo dovesti do pristranosti u odgovorima. Uzorak je još jedno ograničenje rada jer nije dovoljno reprezentativan. Ali, uz sva ograničenja, smatramo da je uzorak dovoljno raznolik i prikladan za analizu.

Buduća istraživanja mogla bi se koristiti eksperimentom ili dubinskim intervjuima, koji bi prikupili više podataka radi boljeg razumijevanja tematike. Dodatna istraživanja bi se mogla raditi za jednu kontroverznu temu, kao i ispitivati političko izražavanje na drugim društvenim mrežama. Osim toga, preporučili bismo da se nivo obrazovanja dodatno ispita u sklopu hipoteze s obzirom na to da je ova kontrolna varijabla pokazala značajan utjecaj u našem istraživanju.

Teorija spirale šutnje je složena i živa teorija na koju u velikoj mjeri djeluju promjene u društvu. Ova teorija nudi mnoga objašnjenja i ostavlja prostor za različita tumačenja jer je fokus na ponašanju ljudi koji je pod velikim utjecajem različitih psiholoških, socijalnih i političkih faktora. Stoga je gotovo nemoguće testirati teoriju u svim njenim aspektima jer će uvijek ostati neistraženi dijelovi. Ova studija predstavlja značajan korak ka boljem razumijevanju spirale šutnje u političkim diskusijama na Facebooku u Bosni i Hercegovini.

Literatura

- Al Marouf, A., Ajwad, R. & Ashrafi, A. F. (2019). Looking behind the mask: A framework for detecting character assassination via troll comments on social media using psycholinguistic tools. In *2019 International Conference on Electrical, Computer and Communication Engineering (ECCE)*. IEEE, pp. 1-5.
- Agencija za statistiku Bosne i Hercegovine. (2023). *Upotreba informaciono-komunikacionih tehnologija u Bosni i Hercegovini*.
- Antoci, A., Bonelli, L., Paglieri, F., Reggiani, T., & Sabatini, F. (2019). Civility and trust in social media. *Journal of Economic Behavior & Organization*, 160, 83-99.
- Bormann, M. (2022). *Incivility as a violation of communication norms in public online discussions: systematization, perceptions, and reactions*. Düsseldorf: Heinrich-Heine-Universität.
- Bradshaw, S., & Howard, P. (2017). *Troops, trolls and troublemakers: A global inventory of organized social media manipulation*. Oxford: Computational propaganda research project.
- Burnett, A., Knighton, D., & Wilson, C. (2022). The Self-Censoring Majority: How Political Identity and Ideology Impacts Willingness to Self-Censor and Fear of Isolation in the United States. *Social Media + Society*, 8(3).
- Carpini, M. X. D., Cook, F. L., & Jacobs, L. R. (2004). Public deliberation, discursive participation, and citizen engagement: A Review of the Empirical Literature. *Annual Review of Political Science*, 7(1), 315-344.
- Carter Olson, C. & LaPoe, V. (2018). Combating the digital spiral of silence: academic activists versus social media trolls. In Vickery, J. R., & Everbach, T. (Eds.), *Mediating misogyny: Gender, technology, and harassment*. Cham: Springer International Publishing, pp. 271-291.

- Chan, M. (2018). Reluctance to talk about politics in face-to-face and Facebook settings: Examining the impact of fear of isolation, willingness to self-censor, and peer network characteristics. *Mass Communication and Society*, 21(1), 1-23.
- Chaudhry, I., & Grudz, A. (2020). Expressing and challenging racist discourse on Facebook: How social media weaken the „spiral of silence“ theory. *Policy & Internet*, 12(1), 88-108.
- Chen, H.-T. (2018). Spiral of silence on social media and the moderating role of disagreement and publicness in the network: Analyzing expressive and withdrawal behaviors. *New Media & Society*, 20(10), 3917-3936.
- Cheong, H. J., Baksh S. M., & Ju I. (2022). Spiral of Silence in an Algorithm-Driven Social Media Content Environment: Conceptual Framework and Research Propositions“. *KOME: An International Journal of Pure Communication Inquiry*, 10(1), 32-46.
- Coles, B. A., & West, M. (2016). Trolling the trolls: Online forum users constructions of the nature and properties of trolling. *Computers in Human Behavior*, 60, 233-244.
- DataReportal. (2024). *The state of digital in Bosnia and Herzegovina in 2024*. Retrieved June 7, 2025, from <https://datareportal.com/reports/digital-2024-bosnia-and-herzegovina>.
- Die Landesanstalt für Medien NRW. (2020). *Ergebnisbericht 2020: forsa-Befragung zu Hate Speech*.
- Dubois, E., & Szwarc, J. (2018). Self-Censorship, Polarization, and the–Spiral of Silence on Social Media. *Internet, Policy & Politics Conference*. Retrieved May 5, 2025, from <https://blogs.oii.ox.ac.uk/ipp-conference/2018/papers/IPPP2018-Dubois.pdf>.
- Duggan, M. & Smith, A. (2016). *The Political Environment on Social Media*. Pew Research Center.
- Fox, J., & Holt, L. F. (2021). „Fear of isolation and perceived affordances: The spiral of silence on social networking sites regarding police discrimination“. In Shen, F. (Ed.), *Social media news and its impact*. London, England: Routledge, pp. 147–168.

-
- Gearhart, S., & Zhang, W. (2014). Gay Bullying and Online Opinion Expression: Testing Spiral of Silence in the Social Media Environment. *Social Science Computer Review*, 32(1), 18-36.
- Gearhart, S., & Zhang, W. (2015). „Was It Something I Said?” “No, It Was Something You Posted!” A Study of the Spiral of Silence Theory in Social Media Contexts. *Cyberpsychology, Behavior, and Social Networking*, 18(4), 208-213.
- Gearhart, S., & Zhang, W. (2018). Same spiral, different day? Testing the spiral of silence across issue types. *Communication Research*, 45(1), 34-54.
- Gil de Zúñiga, H., Molyneux, L., & Zheng, P. (2014). Social Media, Political Expression, and Political Participation: Panel Analysis of Lagged and Concurrent Relationships. *Journal of Communication*, 64(4), 612-634.
- Gil de Zúñiga, H., Valenzuela, S., & Weeks, B. E. (2016). Motivations for political discussion: Antecedents and consequences on civic engagement. *Human Communication Research*, 42(4), 533-552.
- Glynn, C. J. & McLeod, J. M. (1984). Implications of the Spiral of Silence Theory for Communication and Public Opinion Research. In Sanders, K. R., Kaid, L. L., & Nimmo, D. *Political Communication Yearbook*. Carbondale/Edwardsville: Southern Illinois University Press, pp. 43-65.
- Halpern, D. & Gibbs, J. (2013). Social media as a catalyst for online deliberation? Exploring the affordances of Facebook and YouTube for political expression. *Computers in human behavior*, 29(3), 1159-1168.
- Hampton, K. N., Shin, I., & Lu, W. (2017). Social media and political discussion: when online presence silences offline conversation. *Information, Communication & Society*, 20(7), 1090-1107.
- Hasanagić, S., Papović, M. & Lević, E. (2021). *Media habits and attitude*. Strasbourg: Council of Europe.

- Hayes, A. F. (2022). Introduction to Mediation, Moderation, and Conditional Process Analysis: A Regression-Based Approach. New York: Guilford Publications.
- Hayes, A. F., Glynn, C. J., & Shanahan, J. (2005). Willingness to Self-Censor: A Construct and Measurement Tool for Public Opinion Research. *International Journal of Public Opinion Research*, 17(3), 298-323.
- Hayes, A. F. & Matthes, J. (2017). Self-censorship, the spiral of silence, and contemporary political communication. *Oxford Handbook of Political Communication*. Oxford: Oxford University Press, pp. 763-767.
- Hayes, A. F., Matthes, J., & Eveland Jr., W. P. (2013). Stimulating the quasi-statistical organ: Fear of social isolation motivates the quest for knowledge of the opinion climate. *Communication Research*, 40(4), 439-462.
- Hayes, A. F., & Rockwood, N. J. (2020). Conditional process analysis: Concepts, computation, and advances in the modeling of the contingencies of mechanisms. *American Behavioral Scientist*, 64(1), 19-54.
- Hayes, A. F., Uldall, B. R., & Glynn, C. J. (2010). Validating the Willingness to Self-Censor Scale II: Inhibition of Opinion Expression in a Conversational Setting. *Communication Methods and Measures*, 4(3), 256-272.
- Ho, S. S., Chen, V. H. H. & Sim, C. C. (2013). The spiral of silence: examining how cultural predispositions, news attention, and opinion congruency relate to opinion expression. *Asian Journal of Communication*, 23(2), 113-134.
- Hopkins, A. E. (2015). Effects of the Spiral of Silence in Digital Media. *Inquiries Journal/Student Pulse*, 7(09).
- Kim, M. (2016). Facebook's Spiral of Silence and Participation: The Role of Political Expression on Facebook and Partisan Strength in Political Participation. *Cyberpsychology, Behavior, and Social Networking*, 19(12), 696-702.

-
- Kim, S.-H. (2017). Spiral of Silence: Fear of Isolation and Willingness to Speak Out. In Rössler, P., Hoffner, C. A., & van Zoonen, L. (Eds.), *The International Encyclopedia of Media Effects*. Chichester, England: Wiley-Blackwell, pp. 1-9.
- Kwon, K. H., Moon, S.-I., & Stefanone, M. A. (2015). Unspeaking on Facebook? Testing network effects on self-censorship of political expressions in social network sites. *Quality & Quantity*, 49(4), 1417-1435.
- Liang, S. W.-J., & Chung, K. C. (2024). Silence or expression? Spiral of silence in social networks. *International Journal of Innovative Research and Scientific Studies*, 7(2), 343-353.
- Liu, Y., Rui, J. R., & Cui X. (2017). Are people willing to share their political opinions on Facebook? Exploring roles of self-presentational concern in spiral of silence. *Computers in Human Behavior*, 76, 294-302.
- Malaspina, C. (2014). *The spiral of silence and social media: Analysing Noelle-Neumann's phenomenon application on the Web during the Italian Political Elections of 2013* (Unpublished master's thesis). London: London School of Economics and Political Science.
- Masullo, G. M., Lu, S., & Fadnis, D. (2021). Does online incivility cancel out the spiral of silence? A moderated mediation model of willingness to speak out. *New Media & Society*, 23(11), 3391-3414.
- Matthes, J. & Arendt, F. (2016). Spiral of Silence. In Jensen, K. B., Rothenbuhler, E. W., Pooley, J. D., & Craig, R. T. (Eds.), *The International Encyclopedia of Communication Theory and Philosophy*. Hoboken: Wiley-Blackwell, pp. 1-8.
- Matthes, J., & Hayes, A. F. (2014). Methodological conundrums in spiral of silence research. In Peters, B. M., Tanis, J. B., & Nisbet, J. T. (Eds.), *The spiral of silence: New perspectives on communication and public opinion*. New York: Routledge, pp. 54-64.

- Matthes, J., Hayes, A. F., Rojas, H., Shen, F., Min, S.-J., & Dylko, I. B. (2012). Exemplifying a Dispositional Approach to Cross-Cultural Spiral of Silence Research: Fear of Social Isolation and the Inclination to Self-Censor. *International Journal of Public Opinion Research*, 24(3), 287-305.
- Matthes, J., Morrison, K. R., & Schemer, C. (2010). A spiral of silence for some: Attitude certainty and the expression of political minority opinions. *Communication Research*, 37(6), 774-800.
- Moy, P., & Gastil, J. (2006). Predicting deliberative conversation: The impact of discussion networks, media use, and political cognitions. *Political Communication*, 23(4), 443-460.
- Neubaum, G. (2022). It's Going to be Out There For a Long Time: The Influence of Message Persistence on Users Political Opinion Expression in Social Media. *Communication Research*, 43(3), 426-450.
- Neubaum, G., & Krämer, N. C. (2018). What do we fear? Expected sanctions for expressing minority opinions in offline and online communication. *Communication Research*, 45(2), 139-164.
- Neuwirth, K., Frederick, E., & Mayo, C. (2007). The spiral of silence and fear of isolation. *Journal of communication*, 57(3), 450-468.
- Newman, N., Fletcher, R., Eddy, K., Robertson, C. T., & Nielsen, R. K. (2023). *Digital News Report 2023*. Oxford: Reuters Institute for the Study of Journalism.
- Noelle-Neumann, E. (1974). The spiral of silence a theory of public opinion. *Journal of communication*, 24(2): 43-51.
- Noelle-Neumann, E. (1991). The Theory of Public Opinion: The Concept of the Spiral of Silence. *Annals of the International Communication Association*, 14(1): 256-287.
- Noelle-Neumann, E. (1993). *The spiral of silence: Public opinion—our social skin*. Chicago: University of Chicago Press.

-
- Ong, E. (2021). Online Repression and Self-Censorship: Evidence from Southeast Asia. *Government and Opposition*, 56(1), 141-162.
- Ordoñez, M. A. M., & Nekmat, E. (2019). Tipping point in the SoS Minority-supportive opinion climate proportion and perceived hostility in uncivil online discussion. *New Media & Society*, 21(11-12), 2483-2504.
- Otto, L. P., Lecheler, S., & Schuck, A. R. T. (2020). Is context the key? The (non-) differential effects of mediated incivility in three European countries. *Political Communication* 37(1), 88-107.
- Oz, M., Zheng, P. & Chen, G. M. (2017). Twitter versus Facebook: Comparing incivility, impoliteness, and deliberative attributes. *New Media & Society*, 20(9): 3400-3419.
- Pang, N., Ho, S. S., Zhang, A. M. R., Ko, J. S. W., Low, W. X., & Kay S. Y. T. (2016). Can spiral of silence and civility predict click speech on Facebook?. *Computers in Human Behavior*, 64, 898-905.
- Papacharissi, Z. (2004). Democracy online: Civility, politeness, and the democratic potential of online political discussion groups. *New media & society*, 6(2), 259-283.
- Pew Research Center. (2012). Why most Facebook users get more than they give. *Pew Internet & American Life Project* 3 (2012), 1-40.
- Pew Research Center. (2014). *Social media and the spiral of silence*. Washington, DC: Pew Research Center.
- Pew Research Center. (2021). *The state of online harassment*. Washington, DC: Pew Research Center.
- Pew Research Center. (2022). *Social media seen as mostly good for democracy across many nations, but US is a major outlier*. Washington, DC: Pew Research Center.
- Sharevski, F., Treebridge, P., Jachim, P., Li, A., Babin, A., & Westbrook, J. (2020). *Beyond trolling: malware-induced misperception attacks on polarized facebook discourse*. Retrieved May 7, 2025, from <https://arxiv.org/abs/2002.03885>.

- Shoemaker, P. J., Breen, M., & Stamper, M. (2000). Fear of social isolation: Testing an assumption from the spiral of silence. *IRISH communication review* 8(1).
- Vaccari, C., Valeriani, A., Barberá, P., Bonneau, R., Jost, J. T., Nagler, J., & Tucker, J. A. (2015). Political expression and action on social media: Exploring the relationship between lower-and higher-threshold political activities among Twitter users in Italy. *Journal of Computer-Mediated Communication*, 20(2), 221-239.
- Vaccari, C., Valeriani, A., Barberá, P., Jost, J. T., Nagler, J., & Tucker, J. A. (2016). Of echo chambers and contrarian clubs: Exposure to political disagreement among German and Italian users of Twitter. *Social media + society* 2(3), 1-24.
- Van't Riet, J., & Van Stekelenburg, A. (2022). The effects of political incivility on political trust and political participation: A meta-analysis of experimental research. *Human Communication Research*, 48(2), 203-229.
- Weeks, B. E., Halversen, A., & Neubaum, G. (2024). Too scared to share? Fear of social sanctions for political expression on social media. *Journal of Computer-Mediated Communication*, 29(1).

The Impact of the Spiral of Silence on Political Expression on Facebook

Abstract: The spiral of silence theory assumes that fear of isolation motivates individuals to monitor public opinion in order to identify the majority view, align their behavior with prevailing expectations, and avoid social sanctions, ultimately reinforcing dominant views. This study explores factors influencing the spiral of silence in political discussions on Facebook in Bosnia and Herzegovina. Findings suggest that the fear of backlash, mediated by fear of isolation and the willingness to self-censor, reduces political expression. However, perceived agreement with the majority, freedom to speak without fear, and higher education levels mitigate this effect. The results reveal a complex dynamic shaping political communication, where the pressure to conform strengthens majority opinion at the expense of minority voices.

Keywords: the fear of isolation; online attacks; political expression; spiral of silence

Electoral Design, Party Competition and Institutional Weakness in Bosnia and Herzegovina: Causal Mechanisms Shaping a Fragile Democracy

ADIS ARAPOVIC¹

*University of Sarajevo – Faculty of Public Administration
Bosnia and Herzegovina*

Abstract: This article analyses how electoral design, party competition and intra-party practices shape democratic fragility in Bosnia and Herzegovina. Ethnic voting and the dominance of national parties originated with the 1990 elections and the narrative of the “agreement of peoples”, later reinforced through the post-Dayton institutional structure. Using a conceptual approach and a within-case analysis, the article draws on academic literature, constitutional rules, European Court of Human Rights judgments, election-monitoring reports and the author’s earlier research. It identifies mechanisms through which electoral rules strengthen competition within ethnic blocs, while proportional representation functions inside an ethnically segmented framework that encourages patronage and limits programmatic politics. Weak intra-party democracy further concentrates power among party elites and undermines state institutions. The article proposes adjustments to electoral design, the political institutions and intra-party procedures, explaining how these steps could ease incentives for ethnic voting and reinforce institutional capacity.

Keywords: *Electoral design; Party competition; Intra-party democracy; Ethnic voting; Institutional weakness*

Introduction

Bosnia and Herzegovina (‘BiH’) represents a case in which ethnic voting and the dominance of national political parties emerged even before the Dayton constitutional framework was created in 1995. The first multiparty elections in 1990 demonstrated that ethnic affiliation had already become the primary axis of political mobilisation, with national parties receiving

¹ adis.arapovic@gmail.com

dominant support from voters. This early consolidation of ethnic political identity was reinforced during the pre-election campaigns through the narrative of the “*agreement of peoples*”, which framed national parties as the only legitimate representatives of collective interests – an idea that has been extensively analysed in domestic scholarship. This narrative did not originate with the Dayton Peace Agreement (‘DPA’), although it was later embedded and formalised within the post-war constitutional architecture.

The legacy of the DPA, namely the Annex IV (Constitution of BiH) continues to shape BiH’s political reality by institutionalising ethnic representation as the basis of political governance (Belloni 2009: 345–360). While the Agreement succeeded in ending the conflict, it introduced a complex system of ethnic quotas and veto points that further entrenched political division and slowed institutional integration (Bieber 2018: 176-185). This institutional design has produced a fragmented political landscape in which ethnic identity routinely outweighs ideological or policy-driven competition. Instead of developing stable ideological profiles, political parties have frequently relied on nationalist narratives, reinforcing segmentation within the electorate and hindering the consolidation of democratic governance (Tzifakis 2007: 98–104).

This segmentation has been widely documented in the literature. Research shows that ethnically defined political competition contributes to institutional dysfunction, clientelism, and reduced public trust in governance (Arapović 2019: 120–135). The combined effect of ethnic mobilisation, constitutional decentralisation, and political-administrative fragmentation prevents the development of a cohesive parliamentary system and obstructs the emergence of ideologically grounded political parties. As a result, BiH continues to be characterised by a slow, uneven, and inconsistent process of democratisation, complicated further by regional and international influences on domestic political dynamics.

This article builds on these insights and seeks to examine the interaction between electoral rules, party competition, and intra-party democratic practices as mutually reinforcing factors contributing to democratic fragility. While previous studies have analysed individual elements of this problem, the combined causal pathways through which electoral design, party organisation, and political incentives sustain institutional weakness in BiH have not been sufficiently explored.

Accordingly, this study raises a following question: How do electoral rules, patterns of party competition, and intra-party practices jointly shape institutional performance and democratic outcomes in Bosnia and Herzegovina? To address this question, the article employs a conceptual and analytically oriented approach supported by a within-case examination of BiH. The analysis draws on academic literature, constitutional provisions, European Court of Human Rights case law, election-monitoring reports, and author's earlier scholarly work. The sections that follow set out the theoretical outcomes and the mechanisms linking electoral and party system incentives to political outcomes and propose reform options aimed at strengthening democratic institutions in BiH.

Literature review

The study of electoral and party systems has long occupied a central position in political science, given their role in shaping political representation, governance, and democratic stability. Electoral rules determine how votes are converted into legislative seats, while party systems influence how political actors compete, organize, and articulate interests. In divided or post-conflict societies, these institutional choices carry heightened significance, as they directly affect the incentives for intergroup cooperation as opposed to ethnic polarization.

Electoral Systems and Political Outcomes

Electoral systems determine how votes are transformed into mandates and thus shape core political incentives. Majoritarian systems, such as first-past-the-post, tend to produce stable single-party governments but often do so at the expense of minority representation (Lijphart 1999: 23–28). Proportional representation systems increase inclusiveness by enabling broader party representation, though they also carry the risk of fragmentation and unstable coalitions (Norris 2004: 85–96). Mixed electoral systems attempt to balance these pressures but may inherit the weaknesses of both (Shugart & Wattenberg 2001: 101–119).

In young democracies, electoral systems strongly influence party development and political stability. Proportional representation systems may enable pluralism but can also reinforce ethnic or regional cleavages, especially where underlying social divisions are pronounced (Horowitz

2000: 198–213). In such contexts, fragmented party landscapes make coalition-building difficult and governance more inconsistent.

These dynamics are highly relevant for BiH. The DPA established a consociational model that mandates ethnic inclusion while simultaneously entrenches ethnic divisions (Belloni 2009: 345–360; Bieber 2011: 1783–1802). Instead of facilitating cross-ethnic political cooperation, the system reinforces mono-ethnic party competition, reducing the space for programmatic political alternatives. The proportional representation system used in BiH (Saint-Laguë method) functions within this ethnically segmented environment, which incentivises parties to mobilise voters primarily within their own groups rather than across them.

Studies of divided societies such as Lebanon and Northern Ireland point to similar difficulties: electoral design can preserve peace but also reproduce ethnic segmentation (Sindre 2016; Horowitz 2000). Yet, comparative cases like South Africa show that institutions designed to encourage broader coalitions can promote political accommodation (Lodge 2003; Reilly 2011).

No universal model fits all divided societies (Reilly & Reynolds 1999: 200–215), which underscores the importance of institutional context. For BiH, this context is heavily conditioned by constitutional constraints, ethnic quotas, and the distribution of electoral districts—all of which shape how competition unfolds.

Party System Fragmentation and Ethnic Cleavages

The party system in BiH is highly fragmented and dominated by ethnic affiliations rather than ideological platforms (Fejzić 2021: 45–62). This fragmentation is largely a consequence of an electoral structure that rewards ethnic loyalty and penalises cross-ethnic political initiatives. Parties thus prioritise ethnic mobilisation over programmatic policy development, contributing to political stagnation (Arapović 2024: 80–95; McCulloch 2014: 98–112).

Research on BiH consistently shows that political actors rarely engage in ideological competition. Instead, nationalist narratives dominate electoral campaigns, reinforcing group boundaries and discouraging coalition-building across ethnic lines (Keil 2021: 400–415; Hulsey & Stjepanović 2017: 35–58). This dynamic is further supported by institutional

decentralisation and asymmetric federal structures, which allow parties to maintain regional monopolies, especially in areas where one group constitutes a large majority (Fejzić 2021: 121-135).

Dominant ethnic parties – notably SDA, HDZ BiH, and SNSD – rely on identity-based narratives rather than programmatic platforms. This has produced political stagnation and limited ideological differentiation, resembling patterns in other post-conflict settings where ethnicity outweighs ideology as the primary determinant of political behaviour.

Domestic scholarship also illustrates how this structure limits ideological differentiation. Authors such as Turčalo (2016) argue that political parties frequently shift their nominal ideological profiles while maintaining ethnic mobilisation as the core of their strategy – an observation consistent with long-term analyses of BiH party behaviour.

Beyond academic sources, civil society monitoring offers important empirical insights. Reports by the Coalition *Pod lupom*, Transparency International BiH, and the Centre for Security Studies document systemic problems in campaign finance, patronage networks, and public-sector appointments, demonstrating how party dominance over state institutions further limits democratic competition.

Social and Party Cleavages

Social and party cleavages have been the subject of extensive research in political science, particularly in how they shape political outcomes. Social cleavages, which can be based on ethnicity, religion, class, or regional identity, often define voter alignments and influence party formation. Lipset and Rokkan's (1967: 20–45) seminal work on cleavages highlights that historical conflicts related to nation-building, religious reform, and industrialization have created divisions that persisted in the form of political affiliations.

In ethnically divided societies, cleavages related to identity are especially prominent, with political parties often serving as representatives of specific social groups rather than broad-based constituencies. Research on Lebanon, Iraq, and Belgium shows that when party systems reflect entrenched social cleavages, they can exacerbate fragmentation and hinder policy consensus (Horowitz 2000: 88–102; Reilly 2011: 111–128). In contrast, cases such as post-apartheid South Africa demonstrate that inclusive party structures

and coalition-building can mitigate the effects of deep social divides (Lodge 2003: 25–39; Sisk 1996: 70–85).

Studies have also examined the urban-rural divide as a significant cleavage that shapes political outcomes. In many democracies, rural areas often support conservative or nationalist parties, while urban populations tend to favour liberal or progressive platforms. This dynamic is evident in countries like the United States, Brazil, and Turkey, where the urban-rural divide influences electoral competition and governance outcomes (Levitsky & Way 2010: 45–63; Norris 2004: 80–95).

The role of political cleavages in post-conflict societies such as BiH highlights the challenges of achieving democratic consolidation. Cleavages that are institutionalized through electoral frameworks and reinforced by party strategies contribute to political deadlock and policy fragmentation. Addressing these cleavages requires reforms that promote cross-cutting political identities and facilitate coalition-building across societal divides.

Murtagh (2019: 300–317) offers an important perspective by highlighting the ambiguous role of civic parties in divided societies such as BiH and Northern Ireland. Civic parties serve as mediators and can provide representation for marginalized groups, but they must navigate barriers imposed by ethnic-based power-sharing arrangements.

Matthias Dilling (2023: 140–158) delves into the internal dynamics of party organizations, noting that intra-party groups, such as factions and territorial branches, are critical for linking societal interests with political decision-making. This linkage function is particularly relevant in divided societies, where parties often face the challenge of balancing internal diversity with cohesive political agendas.

Additionally, McAllister and White (2007: 170–188) explore how party systems in post-communist societies articulate social cleavages, showing that while some emerging democracies mirror the religious and class-based divisions of established democracies, others struggle to effectively represent diverse interests. They argue that the effectiveness of party systems in democratic consolidation depends on their ability to manage cleavages without reinforcing societal divisions.

Overall, the literature emphasizes that party typology – civic, consociational, or clientelistic – plays a crucial role in shaping political outcomes in divided societies. While segmental parties and consociational

arrangements can foster stability through representation, they also risk entrenching divisions if not complemented by inclusive governance practices. Future research should continue to examine how internal party structures and electoral incentives shape party behaviour in post-conflict democracies.

Intra-party Democracy and Political Outcomes

Intra-party democracy refers to the degree of transparency, participation, and inclusivity in internal party decision-making processes. The level of democracy within parties significantly affects their organizational structure, political accountability, and responsiveness to the electorate.

Intra-party democracy is crucial for effective representation, as parties serve as intermediaries between citizens and state institutions. Comparative research shows that weak IPD is correlated with clientelism, leadership centralisation, and reduced accountability (Rahat & Shapira 2017).

Political parties in BiH exhibit a limited degree of internal democracy. Empirical surveys of major parliamentary parties reveal hierarchical structures, opaque candidate selection, and centralised decision-making processes (Arapović 2024). These internal patterns mirror external electoral behaviour: parties maintain strong internal cohesion within ethnic blocs, while member participation and deliberation remain minimal (Hulsey 2017).

The absence of legal requirements mandating internal democratic procedures – such as leadership primaries, internal referenda, or transparent financial reporting – enables party elites to retain concentrated authority (Keil 2021). Because public institutions in BiH are heavily influenced by political parties, weak Intra-party democracy directly translates into diminished institutional autonomy. Domestic scholarship has described this phenomenon as a form of *partitocracy*, where political parties dominate formal state institutions and control key administrative functions. Intra-party democracy affects several political outcomes, such as:

- *Policy Responsiveness and Cohesion*: Parties with robust internal democratic practices often adopt more representative policy positions, as internal debate promotes broader perspectives. However, excessive factionalism can undermine party unity and policy cohesion (Scarrow 2005: 88–105);

- *Voter Trust and Engagement*: Transparent and participatory party processes enhance voter trust and encourage political engagement, as voters perceive these parties as more accountable and reflective of public interests (Rahat & Hazan 2001: 670–678);
- *Candidate Selection and Leadership Accountability*: Democratic candidate selection processes limit the concentration of power within party elites, ensuring that leadership is more representative of party members and societal demands (Kenig 2009: 120–138). However, in parties with weak internal democracy, leadership remains dominated by elite figures, potentially alienating grassroots members and voters;
- *Resilience to Authoritarian Tendencies*: Parties with internal democratic mechanisms are more likely to resist authoritarian pressures and uphold democratic norms, while centralised, elite-driven parties may become conduits for undemocratic practices (Levitsky & Ziblatt 2018: 180–195).

Intra-party Democracy in Divided Societies

The relationship between intra-party democracy and democratic consolidation in divided societies has been an important focus in political science research. The findings in this area highlight both the potential benefits and the challenges of fostering internal democratic practices within political parties in contexts characterized by deep social divisions.

Research by Rahat, Hazan, and Katz (2008: 670–678) emphasizes the complex trade-offs associated with intra-party democracy. Their analysis demonstrates that while inclusive internal processes can enhance grassroots participation and democratic legitimacy, they may simultaneously reduce competitiveness and policy coherence within party structures. In divided societies, where political parties often reflect entrenched ethnic or ideological identities, such inclusiveness can either bridge societal divides or exacerbate factionalism.

Mersel (2006: 84–113) underscores the necessity of internal democracy as a safeguard against non-democratic tendencies within political parties. His work argues that parties lacking democratic internal procedures may undermine the legitimacy of democratic institutions, particularly in societies with fragile democratic foundations. In some instances, legal frameworks have been used to enforce minimal standards of internal democracy to

ensure that political parties contribute positively to democratic stability.

Pennings and Hazan (2001: 270–273) contribute to this discussion by exploring the democratisation of candidate selection processes. They highlight that the inclusiveness of these processes shapes not only intra-party dynamics but also broader political representation. However, they caution that excessive decentralization of candidate selection can weaken party cohesion, particularly in divided societies where cohesive leadership is often critical for maintaining political stability.

Teorell (1999: 372–374) presents a deliberative perspective on intra-party democracy, positing that democratic internal procedures strengthen vertical linkages between parties and civil society, as well as horizontal linkages across societal cleavages. His work suggests that robust democracy fosters transparency and accountability, thus contributing to democratic resilience by creating institutional spaces for negotiation and compromise.

The literature indicates that while intra-party democracy can strengthen democratic institutions in divided societies, its implementation must be carefully managed to avoid unintended consequences. Excessive decentralisation and internal factionalism can weaken party unity, whereas overly centralised structures can alienate grassroots members and erode public trust. In contexts marked by ethnic, religious, or ideological divisions, fostering intra-party democracy requires balancing inclusiveness with cohesion. Studies on Northern Ireland, BiH, and others underscore the importance of institutional frameworks that incentivise cooperative behaviour and discourage factionalism.

In summary, the scholarship on intra-party democracy in divided societies highlights both its promise and its perils. Intra-party democracy can enhance legitimacy, representation, and accountability, but it must be supported by broader institutional reforms that address social cleavages and promote cross-community dialogue. The findings suggest that fostering robust internal party democracy is essential for democratic resilience but must be accompanied by mechanisms that mitigate the risks of fragmentation and elite capture.

These sources therefore indicate that each country requires an analysis of the interplay of the electoral system, party system, and typology, as well as intra-party democracy within its own context, as performed in this study. This analysis, however, also requires attention to broader factors that have been identified as contributing to democratic fragility.

Factors Contributing to Failed Democracies

Failed democracies are often the result of complex, interrelated factors that weaken democratic institutions and undermine political stability. These include:

- a) *Electoral Manipulation*: When electoral systems are designed or deliberately manipulated to favor certain political actors, democratic legitimacy can be severely undermined. Gerrymandering, voter suppression, and biased electoral laws can entrench power imbalances (Schedler 2002: 95–110);
- b) *Weak Political Institutions*: Democracies with fragile institutions, such as ineffective legislatures and compromised judiciaries, struggle to provide checks and balances, rendering them susceptible to authoritarianism (Levitsky & Way 2010: 57–73).
- c) *Identity Politics and Polarization*: The dominance of ethnic or identity-based parties can exacerbate societal divisions, leading to political deadlock and diminishing the possibility of broad, cross-cutting political coalitions (Horowitz 2000: 198–213);
- d) *Lack of Intra-party Democracy*: Parties with opaque and exclusionary decision-making processes often fail to promote accountable leadership and may become vehicles for clientelism and corruption (Aldrich 1995: 130–147). This further weakens party competition and erodes public trust in the democratic process;
- e) *Economic Inequality and Corruption*: Widening economic disparities and pervasive corruption can fuel public disillusionment with democratic institutions, making authoritarian alternatives more appealing (Acemoglu & Robinson 2012: 14–21);
- f) *External Interference and Conflict*: External intervention, both direct and indirect, can destabilise democratic processes and intensify internal divisions. Post-conflict democracies are particularly vulnerable to external pressures that compromise political autonomy (Diamond 1999: 211–229).

Synthesis, and Implications for Bosnia and Herzegovina

The reviewed literature demonstrates that BiH's democratic stagnation results from the interaction of three mutually reinforcing factors:

- a) Electoral design that institutionalises ethnic representation and limits incentives for cross-group political cooperation;
- b) A fragmented party system driven by ethnic cleavages rather than ideological or policy-based competition;
- c) Weak intra-party democracy that centralises power in party elites and restricts institutional accountability.

Although each of these dimensions has been examined separately, their combined effect has received less attention. This article aims to address that gap by analysing the causal mechanisms through which electoral rules, party behaviour, and internal party dynamics jointly shape democratic outcomes in BiH. Integrating insights from international and domestic scholarship with civil society monitoring offers a clearer understanding of how institutional design and political incentives may reinforce conditions of institutional fragility and democratic weakness.

The relationship between electoral systems, party typology, intra-party democracy, and political outcomes is complex and context dependent. Proportional representation systems and programmatic parties tend to enhance democratic legitimacy and voter representation, whereas ethnic-based and elite-dominated parties often exacerbate to political instability and undermine governance. The present research on BiH highlights the detrimental effects of fragmented, identity-based party systems and weak internal party democracy on democratic consolidation. In young democracies, where institutions remain fragile, the interaction of electoral and party systems and the level of intra-party democracy necessitate careful design to balance representation and governance effectiveness. Additionally, addressing factors such as electoral manipulation, institutional weakness, and economic inequality, is crucial to mitigating the risk of democratic failure. Reforms aimed at dismantling clientelistic practices, promoting ideological diversity, addressing demographic challenges, and fostering transparent political processes are essential to ensuring sustainable democratic resilience.

Methodology

This study adopts a conceptual–analytical design combined with a within-case analysis of BiH. Given the article’s objective – to identify and explain the causal mechanisms linking electoral design, party competition and intra-party dynamics to institutional weakness – this methodological approach allows for a detailed examination of how institutional incentives, political behaviour and constitutional constraints interact within a single, highly complex case. The analysis proceeds in two steps:

1. *Conceptual analysis* of electoral systems, party system theory, and intra-party democracy, drawing on comparative scholarship on divided societies, post-conflict democracies and consociational arrangements. This approach enables the identification of general mechanisms through which institutional design influences political outcomes.
2. *Within-case analysis* of BiH, tracing the operation of these mechanisms within the country’s post-war constitutional framework. This approach follows established methodological guidance for single-case causal analysis, where the goal is to uncover logical linkages between institutional rules and political behaviour rather than to test hypotheses statistically.

The combination of these two levels facilitates an explanation of why particular outcomes, such as ethnic fragmentation, clientelism, or weak institutional autonomy, consistently emerge across electoral cycles. The study integrates several categories of sources:

- Academic literature, including international works on electoral design, party system fragmentation and intra-party democracy, as well as domestic political science scholarship (e.g., Fejzić, Turčalo, Arnautović, Šarčević, Arapović).
- Constitutional and legal documents, most notably the DPA and relevant provisions governing elections, representation and veto mechanisms.
- Judgments of the European Court of Human Rights, which provide legal assessments of discriminatory provisions and their effects on political participation (such as *Sejdić and Finci v BiH*, *Zornić v BiH* and *Pilav v BiH*).

- Empirical monitoring reports issued by domestic and international organisations, including the Coalition *Pod lupom*, Transparency International BiH and OSCE/ODIHR. These sources document election-day practices, campaigning, party financing, institutional capture and patterns of political behaviour.
- Author's earlier empirical research, particularly survey-based findings on intra-party democracy and leadership selection practices among major parliamentary parties in Bosnia and Herzegovina (Arapović 2019; Arapović 2024).

Together, these sources provide a sufficiently comprehensive evidentiary base to support the causal arguments presented in the analysis. Rather than employing statistical techniques, this article relies on causal-process tracing to identify mechanisms operating between institutions and political outcomes. This method focuses on reconstructing the logical sequence through which electoral and party system incentives shape behaviour inside political parties and, ultimately, within state institutions. Three core mechanisms are examined:

- a) *Incentives* created by electoral district design, which structure political competition primarily within ethnic blocs;
- b) *Behavioural patterns* of political parties, particularly their reliance on ethnic mobilisation rather than ideological differentiation;
- c) *Internal decision-making structures*, where weak intra-party democracy centralises authority in party leaderships and reduces institutional accountability.

By identifying these mechanisms across different sources of evidence, the study establishes how they converge to produce democratic fragility and limited institutional autonomy in BiH. As a single-case study, the analysis does not claim universal generalisability. Its findings apply primarily to BiH, though they may hold relevance for other deeply divided societies and/or consociational systems. Another limitation concerns the scarcity of systematically collected quantitative data on intra-party processes. In this article, the particular challenge is mitigated by combining existing empirical studies with extensive monitoring reports.

Despite these limitations, the chosen methodological approach is well suited to the article's aim: to provide a coherent causal explanation of how electoral rules, party competition and internal party structures jointly shape democratic outcomes.

Analysis of Causal Links Between Electoral and Party System Factors and Political Outcomes in BiH

Electoral District Design, Ethnic Segmentation and Intra-Group Competition

Political parties in democratic systems play a key role in representing collective interests and offering political solutions to social problems. In BiH, ethno-nationalist discourse predominates among political parties and public policies, and party platforms often fail to reflect citizens' priorities for socio-economic reforms. Ideological affiliations remain weak, and analyses of parties' electoral programs reveal no significant differences in what they promise (Democracy Assessment in BiH 2017: 23). In addition, parties most frequently do not strive to implement their electoral platforms once they come to power, which raises questions about the ruling parties' legitimacy and representativeness.

BiH's electoral and party systems are deeply intertwined with the country's broader democratic deficits. Primarily, many politicians and political parties are primarily identified with the ethnic groups they claim to represent. This phenomenon has been widely documented by domestic scholars, including Fejzić (2022), Turčalo (2019), and Arnautović (2021), who demonstrate that BiH's party system exhibits structural weaknesses characteristic of segmented, post-conflict democracies. Apart from ethnic or ideological affiliation, there are no substantive differences between the political programs of left-wing and right-wing parties, and certainly not in their political practice, especially when they are part of a ruling coalition. Although ideological identity is defined through programs and statutes, day-to-day politics reveal no signs of strict ideological attachment.

The causal relationship between electoral incentives and ethnic political mobilisation in Bosnia and Herzegovina cannot be understood without acknowledging the formative role of the first multiparty elections held in 1990. These elections took place within the framework of the Socialist

Republic of BiH but under conditions of intensifying ethnic nationalism across former Yugoslavia. Although more than 40 parties contested the elections, voter preferences overwhelmingly coalesced around three newly established national parties: the Party of Democratic Action (SDA), the Serbian Democratic Party (SDS) and the Croatian Democratic Union of BiH (HDZ BiH). Together, these parties secured a dominant majority in key representative bodies. The election results demonstrated that ethnic affiliation had already become the primary determinant of political identity prior to the dissolution of Yugoslavia, revealing early structural patterns that would later be formalised in the post-Dayton constitutional order.

These elections also introduced what Šarčević (2008) describes as the political narrative of the “agreement of peoples”, in which the three national parties claimed exclusive legitimacy to represent the Bosniak, Serb and Croat communities. This narrative shaped the pre-war constitutional discourse and normalised the principle that representation must be collective and ethnically circumscribed rather than civic or ideological. Ethnically defined political organisation did not originate with the Dayton Agreement but was entrenched through earlier electoral and political developments. The 1990 elections therefore mark the starting point of BiH’s long-term political alignment along ethnic lines, providing a baseline from which contemporary patterns of intra-group competition, electoral segmentation and party dominance can be understood.

Although the electoral system of BiH is often considered one of the most complex in the world, it has nevertheless had some positive effects on democratisation and the legitimization of political pluralism (Democracy Assessment in BiH 2017: 8). The unitary political system as defined by the constitutional framework of BiH is widely recognized as a system based on collective rights exercised through (ethnic) electoral units, rather than individual rights. The current electoral system reflects the social dynamics of the immediate post-war period, which provided a stable foundation for the initial construction of modern political pluralism. Despite the advantages that arise from the creation of an initial fundamental framework for political competition, the current electoral system includes a number of shortcomings, many of which stem from the inherent tension between collective and individual rights. This configuration reinforces the dominance of ethno-national parties by creating incentives for competition within rather than across ethnic groups. McCulloch (2014: 98–112)

argues that proportional representation systems embedded in segmented geographies “reproduce ethnic power bases and inhibit the emergence of broad coalitions”.

Various court cases have shown that the current system violates certain constitutional norms and international human rights conventions (Democracy Assessment in BiH 2017: 8). This was first demonstrated by the *Sejdić and Finci vs BiH* case, which challenged the three-member Presidency of BiH based on ethnicity. Under the current system, presidential offices are explicitly reserved for Bosniak, Croat, and Serb members. Citizens of ethnic minorities have brought a case before the European Court of Human Rights (ECtHR), claiming that this structure violates their rights by prohibiting them from holding presidential offices. In December 2009, the Court ruled that the exclusion of candidates for these offices on the basis of ethnicity violated Article 14 of the European Convention on Human Rights, which prohibits discrimination, as well as Article 3 of Protocol 1, which relates to the right to free elections. The political establishment in BiH has been unable to implement reforms to bring the country into compliance with the Court’s decision, creating a protracted constitutional crisis that impedes BiH’s progress towards further EU integration. The election of a Serb member of the rotating tripartite Presidency of BiH from Republika Srpska (‘RS’) entity and a Bosniak and Croat member from the Federation of BiH (‘FBiH’) entity is also an issue that challenged in the *Zornić v BiH* and *Pilav v BiH* cases. Citizens of Bosniak and Croat ethnicity living in the RS and citizens of Serb ethnicity living in the FBiH have also challenged different issues before the ECtHR, and it has been found that the current system violates their rights on similar grounds. The impossibility of resolving these issues stems from their constitutional entrenchment. Reforms would require a significant restructuring of state institutions and would potentially prompt a broader debate on a system that extends ethnic division of power beyond presidential offices.

In addition to these fundamental challenges regarding the representation and legitimacy of ethnically based offices, the electoral system faces challenges in strengthening stable governance and ensuring effective technical administration. Competition for votes along ethnic lines results in a highly fragmented electorate, leading to frequent political crises and volatile parliamentary majorities and governments. Electoral administration

is often plagued by fraud and mismanagement, and the implementation of election results is slow, incomplete, or subject to obstruction. Overall, the BiH electoral system serves to entrench ethnic and entity divisions and thus poses obstacles to the consolidation of parliamentary democracy (Democracy Assessment in BiH 2017: 8-9).

The post-war consociational framework of democratic institutions in BiH has effectively transferred substantive power from state institutions to political parties. The complexity of BiH's electoral system and multiple levels of government require broad coalitions to secure qualified parliamentary majorities, form governments, and pass regulation. The relatively low level of actual legislative authority in state and entities parliaments creates a model of political party rule based on ethnicity rather than ideology or program. As parties compete within specific ethnic blocs for vote share, a political culture of cooperation has not developed, either in terms of inter-party relations or relations between parties and civil society (Arapović 2019: 161-162).

Political parties do not foster democratisation and a culture of meritocracy. Most parties perceive concentration of power within their ranks as a result of collectivist, ethnic political representation, which reinforces divisions in public opinion. This enables parties to maintain a persistent fear of ethnic tensions and intimidation. Once this topic is taken for discussion, all other political issues become relatively marginal. Thus, issues such as meritocracy in governance, management of public funds, efficiency and accountability in decision-making, and public sector employment are hidden from the public scrutiny, while the media treats lawbreaking, political malpractice, and corruption primarily as entertainment. This cover masks deficiencies in the rule of law and meritocracy, allowing the political elite to legitimise entrenched practices (Arapović 2019: 163-164).

Public policy management is often shaped by personal, party or ethnic interests rather than the public good. This creates clientelist networks in the wider public that influence the functioning of state institutions. Patronage networks are particularly problematic when embedded in the judiciary, regulatory, control, and inspection bodies, limiting these institutions' ability to exercise an oversight role alongside the media, academia and civil society.

First, hyper-politicization has led political elites in both opposition and ruling parties criticizing sincere attempts to improve the political

system as tactical politicking, demagoguery, and/or populism. Second, due to the politicization of the media, media outlets often insist on political responsibility, but limit their criticism to specific political opponents, or their activities are perceived as such by certain segments of the public. Third, clientelism and political bias contribute to a passive stance among the academic elite, which over the past two decades has struggled to assert its political voice and contribute significantly to policymaking. This results in key political processes and decisions occurring without the participation of credible expert actors and analysis, which is detrimental to both the academic elite and broader society. Finally, trade unions and similar interest groups have been weakened by the economic transition, and their function today primarily represents the interests of war veterans' groups, considered the most influential non-partisan interest group. All these factors reinforce the dominance of political parties in BiH and underscore the limited authority of state institutions (Arapović 2019: 165-166).

Despite various attempts to reform the political environment, BiH's complex constitutional framework has the effect of structuring the electorate along ethnic lines. As a result, parties tend to compete for the votes of their own ethnic community, and voters systematically cast ballots along these divisions. There is no overarching political option that appeals to all voters. Politics is often paralyzed by the potential for dual ethnic vetoes. Due to the ethnic composition of the population in within the entities, the entity veto in the Parliamentary Assembly of BiH can be described as an ethnically biased veto (e.g., almost all deputies from the RS entity are of the same ethnicity), with the "vital national interest" veto available to ethnic blocs in the House of Peoples. The entire state-level decision-making process follows this segmented structure.

To summarise, polycentric ethnic nationalism constitutes the predominant ideological determinant of the political landscape in BiH, and high constitutional decentralization, political-administrative fragmentation, and electorally reinforced ethnic collectivism prevent the organic consolidation of parliamentary democracy and the development of programmatic political competition – both on the supply and demand sides of the political market.

Moving forward, the interactions among electoral systems, party systems, and intra-party democracy in post-conflict societies like BiH are critical to understanding democratic stagnation and institutional fragility. Electoral

systems establish the framework governing the distribution of political power, while party systems determine how political actors compete and interact. Intra-party democracy, on the other hand, reflects the degree of internal participation, transparency, and member engagement within parties. These three dimensions can mutually reinforce democratic governance or exacerbate political fragmentation and autocratic tendencies.

*The Role of the Electoral and Party System in
Intra-party Democratization*

BiH's consociational electoral framework, as enshrined in the DPA, institutionalises ethnic representation by allocating political positions according to ethnic quotas rather than ideological alignment. Scholars argue that this system has entrenched ethnic divisions and prioritised identity over democratic competition (Belloni 2009: 345–360; Bieber 2011: 1783–1802).

BiH's electoral and party systems are instrumental in perpetuating democratic defects. The electoral system, designed to maintain ethnic balance, instead fosters political fragmentation and inhibits the formation of broad political coalitions necessary for stable democracy. This system reinforces ethnic power bases, reducing political pluralism and inclusivity, thereby violating fundamental democratic principles (McCulloch 2014: 98–112; Arapović 2024: 159–162).

The party system in BiH is highly fragmented and shaped by ethnic affiliations rather than coherent policy platforms. This fragmentation sustains political polarisation and obstructs efforts to consolidate party ideologies (Fejzić 2023: 45–62). Party systems emerging from ethnically segmented electoral structures lead to weak political cohesion, making coalition-building unstable and prone to crisis. The dominance of nationalist parties (such as SDA, HDZ, and SNSD) has produced policy stagnation and hindered democratic consolidation, as noted by comparative studies of post-conflict democracies like Northern Ireland and Lebanon (Sindre 2016: 78–93; Horowitz 2000: 198–213).

The party system, deeply entrenched in ethnic divisions, prioritizes internal group loyalty over national policy advocacy. This dynamic undermines the establishment of ideologically driven political competition. Furthermore, the lack of transparency and accountability within electoral and party

structures fosters political distrust and voter apathy, further weakening democratic institutions (Keil 2021: 400–415; Arapović 2024: 139–145). Effective anti-corruption measures and mechanisms to counter clientelism remain underdeveloped, exacerbating governance issues. Ethnic-based quotas limit cross-ethnic political coalitions and impede the emergence of issue-based parties that could enhance broader democratic participation (Hulsey & Stjepanović 2017: 35-58). Political parties in BiH often replicate external ethnic segmentation internally, with decision-making power concentrated within ethnic party elites, thereby limiting inclusive leadership selection and accountability (Arapović 2024: 139–145).

The results of the author's previous study on the leading BiH parliamentary parties demonstrate that intra-party democratic practices remain weak due to hierarchical leadership structures and limited transparency in candidate selection (Arapović 2024: 130–152). The internal governance of ethnic-based parties often mirrors their external electoral behaviour, prioritizing top-down decision-making to maintain ethnic loyalty rather than fostering member engagement (Hulsey 2017: 35-58). The absence of intra-party democracy undermines public trust in parties and weakens their legitimacy, contributing to voter apathy and the growth of anti-establishment movements (Koole 2020: 200–215).

BiH's legal framework for political parties does not mandate democratic internal processes, such as member-led referenda or primary elections for leadership selection (Keil 2021: 400–415). The decentralized governance model further exacerbates inconsistencies in party operations between the FBiH and the RS entities (Fejzić 2021: 13-40).

The absence of enforceable internal democracy standards across entities perpetuates uneven levels of political accountability and reinforces regional party monopolies. Similar challenges have been observed in post-colonial and transitional democracies, where weak intra-party democracy correlates with clientelism and political instability (Rahat & Shapira 2017: 215–230).

Despite international efforts by the EU, OSCE, and Venice Commission to promote democratic reforms, these interventions have had limited success due to the entrenched ethnic dynamics and resistance from local elites (Tzifakis 2007; Börzel & Grimm, 2018). International strategies often emphasize stability over genuine democratic competition, inadvertently reinforcing the power of entrenched parties that resist reforms (Canen *et al.* 2022).

Conclusion and Recommendations for Structural Reforms

Understanding the interactions between electoral rules, party system behaviour and intra-party democracy is essential for identifying realistic pathways to strengthen democratic governance in BiH. As stated, these dimensions serve to support each other and are all necessary for the functioning of the democratic process. Yet, in BiH's post-conflict environment, each of these dimensions currently operates in a manner that reinforces fragmentation, discourages programmatic politics and entrenches party dominance over institutions. A meaningful step forward therefore requires addressing incentives and practices simultaneously across all three dimensions.

The interdependence between BiH's electoral system, party system, and intra-party democracy creates a self-reinforcing cycle that perpetuates democratic stagnation:

- *Electoral Framework*: Institutionalizes ethnic division and limits the emergence of programmatic parties.
- *Party System*: Sustains fragmentation and hinders coalition-building.
- *Intra-Party Democracy*: Constricts internal party reform and reduces public trust.

Addressing these interlinked issues requires comprehensive electoral reforms that incentivise cross-ethnic cooperation, enhanced legal frameworks for intra-party democracy, and targeted support for issue-based political platforms. The findings suggest that without such reforms, BiH's political system will remain vulnerable to gridlock, clientelism, and weakened democratic legitimacy. To break the cycle of democratic defects, BiH must implement holistic reforms in its electoral and party systems to foster greater political competition, transparency, and accountability.

Reforming Electoral Design: Modifications Within the Existing Proportional Framework

Several evidence-based reforms emerge from the literature and empirical findings about the redesign of the internal components of the current proportional representation system, namely in the direction of strengthening representativeness and reduction of ethnic incentives:

- (a) *Redesign of Electoral Districts*: The current territorial segmentation creates strong incentives for intra-group competition, as electoral districts mirror ethnic geography. Adjustments – such as larger, multi-member districts or a single electoral district for the House of Representatives – could reduce incentives for ethnic outbidding and encourage parties to appeal beyond their core constituencies.
- (b) *Candidate List Reform*: Open lists create some accountability but also strengthen internal party bargaining. Introducing mandatory gender and minority quotas, rotating lists, or semi-open lists can broaden internal participation and reduce leadership monopolisation.
- (c) *Ensuring Equal Weight of the Vote*: Disproportionalities between cantons in the FBiH entity and the single-entity district in the RS distort voter equality. Technical recalibrations, long recommended by ODIHR and domestic experts, could improve representativeness without altering the consociational foundations.

Taken together, these reforms do not aim to alter the constitutional identity of the system — a politically untenable path — but instead reshape incentives within the existing framework to reduce ethnic segmentation and strengthen civic representation.

Revitalising the Party System:

Incentives for Policy-Oriented Competition

The party system in BiH is unlikely to undergo fundamental transformation without adjustments to the incentives that shape political behaviour. Yet, even within existing constraints, several reforms can strengthen the political marketplace:

- (a) *Strengthening programmatic commitments*: Parties should be required to publish programmatic platforms accompanied by measurable policy benchmarks. Civil society and media capacity to monitor the implementation of party promises must increase. This aligns with empirical findings highlighting a significant divergence between party programs and subsequent governing practices. Strengthening civil society, ensuring media freedom, and promoting political education can increase political participation and exert pressure on political actors to act in the public interest (Tzifakis 2007: 98–104; Börzel 2018: 89–97).

- (b) *Enhancing transparency in coalition formation*: Coalition agreements currently remain opaque, contributing to clientelism and weakening public trust. Requiring coalition agreements to be published and debated in parliament would increase accountability and reduce space for patronage-driven governance.
- (c) *Restructuring Campaign Finance Rules*: Political finance is a major vulnerability within the system. Transparency International BiH has repeatedly emphasised that unchecked funding sources and weak auditing strengthen party patronage. Strengthening campaign finance regulations would restrain the informal networks that currently dominate political competition.
- (d) *Supporting cross-ethnic cooperation*: Although large-scale constitutional reform remains improbable, incentives for joint electoral lists across ethnic lines — inspired by Belgium and Northern Ireland models — could encourage moderate positions and weaken ethnic monopolies.

*Strengthening Intra-Party Democracy:
The Critical Missing Link*

Intra-party democracy is not merely an internal matter of party management; in BiH's partitocratic context this represents a fundamental question of institutional integrity and public accountability. The strengthening of this aspect would have significant systemic effects:

- (a) *Transparent and competitive selection processes*: Introducing mandatory internal elections for leadership positions and requiring open, transparent candidate selection processes would distribute power more evenly within parties and enhance their legitimacy.
- (b) *Internal checks and oversight*: Creating internal ethics bodies, mandatory audit committees and mechanisms for member petitions would limit leadership monopolisation.
- (c) *Enhancing member participation*: Increasing member engagement in policy development through structured consultations or internal referenda can shift party priorities towards programmatic politics.

The previous research by the author (Arapović 2019; Arapović 2024) demonstrates that weak intra-party democracy in BiH directly contributes to clientelism, opaque governance and diminished institutional autonomy. Strengthened intra-party democracy would thus not only democratise parties but also improve governance across all levels of the political system.

*Synthesis: How These Reforms Address the
Identified Causal Mechanisms*

The following table (1) illustrates how proposed reforms address the identified causal mechanisms. It is followed by two illustrations depicting the interconnected relationships between the electoral system, party system, and intra-party democracy as key components influencing democratic outcomes in BiH (figure 1), and how targeted reform recommendations address key systemic issues within the electoral system, party system, and intra-party democracy in BiH (figure 2).

Table 1. How Reforms Address the Identified Causal Mechanisms

Identified Mechanism	Reform Lever	Expected Effect
Ethnic segmentation of electoral units	District redesign	Reduced ethnic outbidding; broader competition
Weak ideological competition	Programmatic oversight	Strengthened policy focus
Patronage networks	Campaign finance reform	Reduced clientelism
Opaque coalition-building	Mandatory public agreements	Increased accountability
Weak IPD	Internal elections, transparency	Reduced elite dominance
Party capture of institutions	Civil society monitoring	Increased oversight
Veto-based paralysis	Incentives for cross-ethnic cooperation	Enhanced governability

Each node in the figure 1. represents a significant element in the political process, while the directed edges (arrows) illustrate the causal links and feedback loops that perpetuate political stagnation.

Figure 1. Overview of causal links: electoral and party system of Bosnia and Herzegovina

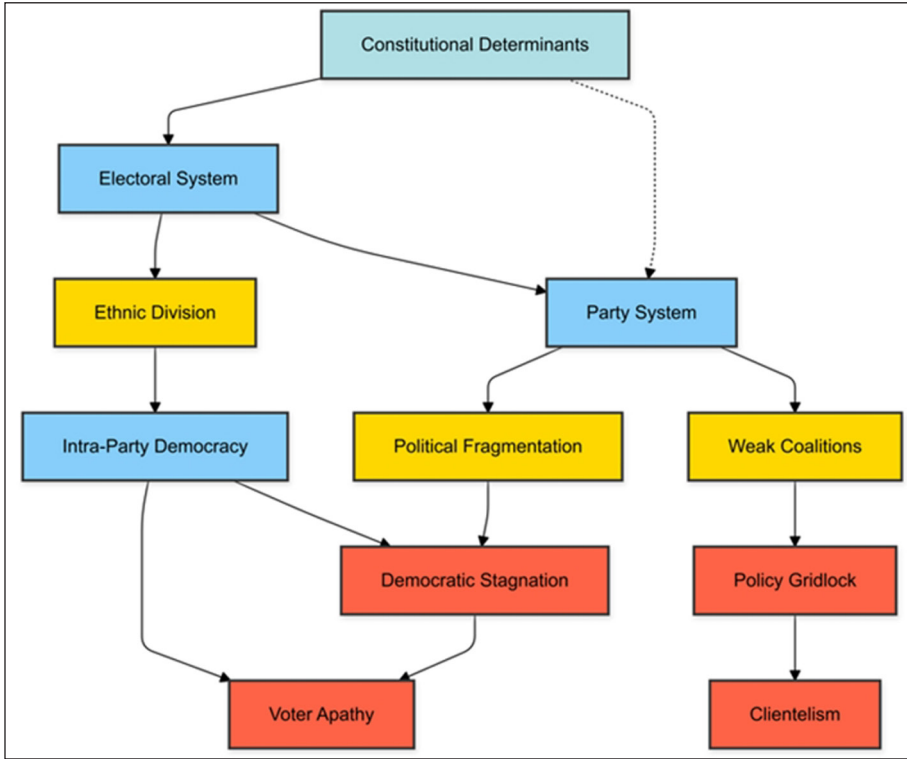

At the core of the system is the electoral framework, which institutionalises ethnic representation and reinforces divisions rather than promoting cross-ethnic political collaboration. This contributes to the fragmentation of the party system, where political actors organize themselves along ethnic lines rather than policy-based ideologies. The ethnic segmentation of the party system leads to weak coalitions that struggle to achieve legislative consensus, perpetuating policy gridlock and democratic stagnation.

Within political parties, the absence of strong intra-party democracy aggravates the problem, as decision-making remains concentrated within elite leadership, limiting grassroots engagement and transparency. This lack of internal democratic processes leads to voter apathy, as citizens lose faith in political representation and perceive parties as unaccountable. Moreover, this dysfunction feeds into the rise of clientelism, where parties rely on patronage networks to secure political support instead of fostering genuine democratic engagement.

The analysis also highlights the role of international interventions, such as those from the EU and OSCE, which attempt to stabilise and democratise the system but often inadvertently reinforce the dominance of entrenched parties by prioritizing stability over substantial reforms. These interventions impact the party system by influencing reform agendas, yet their effectiveness is limited by the persistence of ethnic segmentation and stagnant internal party structures. In summary, the figure demonstrates how the electoral system, party system, and intra-party democracy interact in a self-reinforcing cycle that undermines democratic consolidation. Key negative outcomes such as voter apathy, policy stagnation, and clientelism arise from the failures within these structures, underscoring the need for comprehensive reforms that address the system holistically rather than isolated issues.

The red boxes in figure 2. represent negative outcomes, such as ethnic division, political fragmentation, weak coalitions, policy gridlock, voter apathy, and clientelism. These outcomes collectively contribute to democratic stagnation and hinder governance reforms.

Figure 2. Impact of recommendation on factors and outcomes of the political system outcomes.

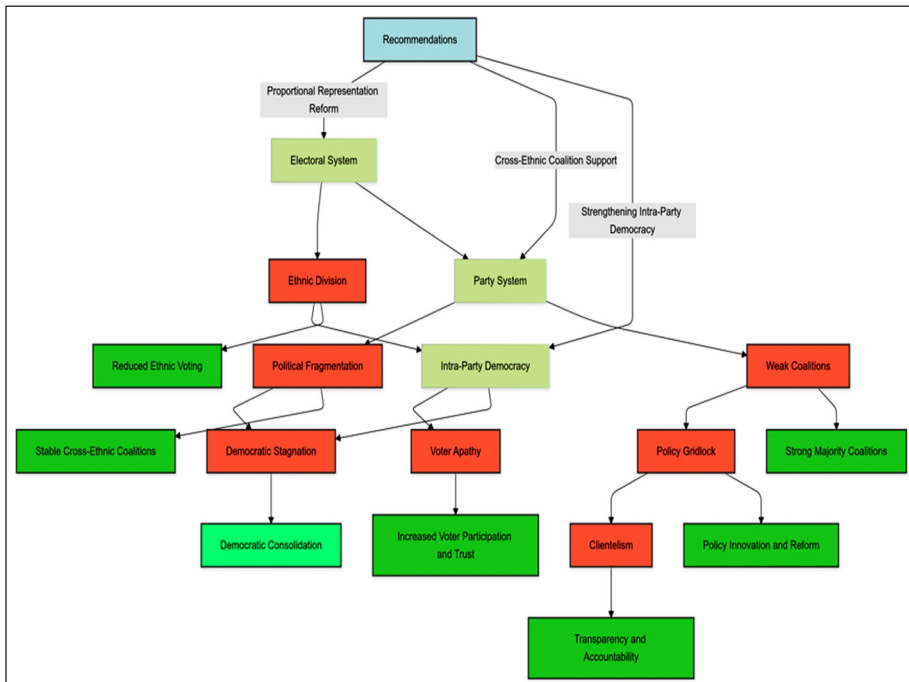

Three gray boxes present a package of recommendations aimed at mitigating these issues:

1. *Proportional Representation Reform*: Encourages issue-based voting and reduces the influence of ethnic identity in elections.
2. *Cross-Ethnic Coalition Support*: Strengthens political alliances based on shared policies rather than ethnic divisions, leading to more stable coalitions.
3. *Strengthening Intra-Party Democracy*: Enhances transparency in leadership selection and increases member participation, fostering greater accountability.

The green boxes depict the positive transformations that result from implementing these recommendations:

- a) *Reduced ethnic voting*: Voters prioritize policies over ethnic affiliations.
- b) *Stable cross-ethnic coalitions*: Political alliances become more durable and focused on effective governance.
- c) *Strong majority coalitions*: The formation of coherent governing coalitions reduces legislative deadlock.
- d) *Democratic consolidation*: Institutional reforms lead to a more resilient and participatory democratic process.
- e) *Policy innovation and reform*: Policymaking becomes more responsive and effective, reducing gridlock.
- f) *Increased voter participation and trust*: Enhanced intra-party democracy rebuilds voter confidence and engagement.
- g) *Transparency and accountability*: Patronage-based clientelism is replaced with meritocratic practices that increase public trust in political institutions.

The figure 2. demonstrates that democratic consolidation in BiH requires an integrated reform approach that simultaneously addresses electoral rules, party dynamics, and internal party governance, as illustrated by table 1. By fostering inclusivity, cross-ethnic cooperation, and institutional transparency, these recommendations collectively contribute to a stable and functional democracy.

BiH faces a critical juncture: continue with a political system that perpetuates ethnic divisions and stagnation or pursue comprehensive reforms that could revitalise democratic processes and political stability. The proposed reforms include decentralizing power, restructuring the electoral system for fairer representation, and fostering internal party democracy and transparency. This analysis reinforces that these changes could enable BiH to develop a political system that reflects pluralistic values and promotes inclusivity, rather than perpetuating existing divides.

Ultimately, the choice between finalising state consolidation and advancing democracy is not mutually exclusive. Ideally, these processes should progress concurrently to ensure BiH's long-term stability and prosperity. Substantial and sustained reforms, as outlined in this paper are necessary to create a state that serves all its citizens equitably.

The issue of consolidation of parliamentarism, which corresponds to the development of party pluralism, institutionalisation, constitutional reform and the rule of law, is a key determinant of political polarisation and profiling, both entire society embodied in the electorate, and of political parties. Consolidation represents the completion of democratisation and transition in democracy, and neither transition nor consolidation in context of BiH has been fully achieved, implying that democratization process is therefore slowed down and impoverished. Consolidation occurs when all actors in the political system accept the democratic rules of the game. To assess the completion of the process of transition to democracy, Linz's definitional standard should be included:

"Democratic transition is completed when sufficient agreement has been reached on political procedures to achieve an elected government, when the government comes to power directly on the basis of free and general elections, when such a government has de facto authority to create new policies and when the executive, legislative and judicial authorities created by the new democracy do not have to share power de jure with other bodies" (Linz & Stepan 1996: 133).

References

- Acemoglu, D., & Robinson, J. A. (2012). *Why Nations Fail: The Origins of Power, Prosperity, and Poverty*. New York: Crown Publishers.
- Aldrich, J. (1995). *Why Parties?: The Origin and Transformation of Political Parties in America*. Chicago: University of Chicago Press.
- Amundsen, I. (2016). *Democratic Dynasties: Internal Party Democracy in Divided Societies*. Princeton: Princeton University Press.
- Arapović, A. (2019). *The Party System of Bosnia and Herzegovina: Between Ideology and Partocracy*. Sarajevo: University Press.
- Arapović, A. (2024). Ethnic Divisions and Power Politics: Unravelling the Barriers to Managing Diversity and Democratization in Post-Conflict Bosnia and Herzegovina. *Društvene i humanisticke studije*, 9(2): 921-954.
- Arnautović, S. (2021). Geneza izbornih procesa u Bosni i Hercegovini od 1996. do 2018. godine i moguće promjene u Ustavu i Izbornom zakonu. U Cvitković, I. (ur.). *Reforma izbornog zakonodavstva Bosne i Hercegovine*. (Zbornik radova; Posebna izdanja / Akademija nauka i umjetnosti Bosne i Hercegovine, knj. 198, Odjeljenje društvenih nauka, knj. 17). Sarajevo: Akademija nauka i umjetnosti Bosne i Hercegovine, str. 48-79.
- Belloni, R. (2009). Bosnia: Dayton is Dead! Long Live Dayton. *Nationalism and Ethnic Politics*, 15(3), 355-375.
- Bieber, F. (2011). Building Impossible States? State-Building Strategies and EU Membership in the Western Balkans. *Europe-Asia Studies*, 63(10), 1783–1802. <https://doi.org/10.1080/09668136.2011.618679>.
- Bieber, F. (2018). The rise (and fall) of Balkan stabilitocracies, *Horizons: Journal of International Relations and Sustainable Development*, (10), 176-185. Retrieved May 7, 2025, from <https://www.cirsd.org/en/horizons/horizons-winter-2018-issue-no-10/the-rise-and-fall-of-balkan-stabilitocracies>.

- Bogaards, M. (2002). Consociational parties and political accommodation in ethnoplural societies. *Journal of Ethnopolitical Studies*, 14(3): 12-35.
- Bogaards, M. (2003). Electoral choices for divided societies: Moderation through electoral engineering? *Comparative Political Studies*, 36(3): 337-362.
- Börzel, T. A., & Grimm, S. (2018). Building good (enough) governance in postconflict societies & areas of limited statehood: The European Union & the Western Balkans. *Dædalus: The Journal of the American Academy of Arts and Sciences*, 147(1), 116–127. https://doi.org/10.1162/DAED_a_00478.
- Bose, S. (2002). *Bosnia after Dayton: Nationalist Partition and International Intervention*. Oxford: Oxford University Press.
- Canen, N. J., Kendall, C., & Trebbi, F. (2020). *Political parties as drivers of U.S. polarization: 1927–2018* (NBER Working Paper No. 27853). Cambridge, MA: National Bureau of Economic Research. <https://doi.org/10.3386/w27853>.
- Diamond, L. (1999). *Developing Democracy: Toward Consolidation*, Baltimore: Johns Hopkins University Press.
- Dilling, M. (2023). Political parties and interest incorporation: A new typology of intra-party groups, *Political Studies Review*, 22(1), 193-206
- European Court of Human Rights. (2009). *Sejdić and Finci v. Bosnia and Herzegovina*, Applications nos 27996/06 and 34836/06.
- European Court of Human Rights. (2014). *Zornić v. Bosnia and Herzegovina*, Application no. 3681/06.
- European Court of Human Rights. (2016). *Pilav v. Bosnia and Herzegovina*, Application no. 41939/07.
- Fejzić, E. (2017). Ideološki radikalizam, politički autoritarizam i kolektivistička kultura u Bosni i Hercegovini, *Godišnjak BZK Preporod*, 1(17), 233-245.

- Fejzić, E. (2021). Izborna zakonodavstvo u Bosni i Hercegovini: problemi, potrebe i mogućnosti. U Cvitković, I. (ur.), *Reforma izbornog zakonodavstva Bosne i Hercegovine* (Zbornik radova. Posebna izdanja, knj. 17). Sarajevo: Akademija nauka i umjetnosti Bosne i Hercegovine, str. 121-135.
- Horowitz, D.L. (2000). *Ethnic Groups in Conflict*, Berkeley: University of California Press.
- Hulsey, J., & Stjepanović, D. (2017). Bosnia and Herzegovina: An Archetypical Example of an Ethnocracy. *Regional and National Elections in Eastern Europe: Territoriality of the Vote in Ten Countries*. London: Palgrave Macmillan, pp. 35-58.
- Keil, S. (2021). *Power-Sharing and Democratic Governance in Post-Conflict States*. Basingstoke: Palgrave Macmillan.
- Kenig, O. (2009). Democratization of party leadership selection: Do wider selectorates produce more competitive contests? *Electoral Studies*, 28(2), 240–247.
- Kirchheimer, O. (1966). The Transformation of the Western European Party Systems. In La Palombara, J., & Weiner, M. (Eds.), *Political Parties and Political Development*. Princeton: Princeton University Press, pp. 177–200.
- Koole, R. (1996). Cadre, Catch-All or Cartel? A Comment on the Notion of the Cartel Party. *Party Politics*, 2(4):507-523.
- Levitsky, S., & Way, L. A. (2010). *Competitive Authoritarianism: Hybrid Regimes after the Cold War*. Cambridge: Cambridge University Press.
- Levitsky, S., & Ziblatt, D. (2018). *How Democracies Die*. New York: Crown Publishing Group.
- Lijphart, A. (1989). Democratic political systems: Majoritarian versus consensus democracy. *Journal of Theoretical Politics*, 1(1): 33-48.
- Lijphart, A. (1999). *Patterns of Democracy: Government Forms and Performance in Thirty-Six Countries*. New Haven: Yale University Press.

- Linz, J. J., & Stepan, A. (1996). *Problems of Democratic Transition and Democratization*. Baltimore: The John Hopkins University Press.
- Lipset, S. M. & Rokkan, S. (1967). *Party Systems and Voter Alignments: Cross-National Perspectives*. New York: The Free Press.
- Lodge, T. (2003). *Politics in South Africa: From Mandela to Mbeki*. Bloomington: Indiana University Press.
- Lovrenović, I. (2006), Iluzija o Ur-Bosni, *Status-magazin za političku kulturu i društvena pitanja*, 10, 179-181.
- McAllister, I., & White, S. (1998). Parties, party systems, and satisfaction with democratic performance in the New Europe. *Political Studies*, 46(3): 572-588.
- McAllister, I., & White, S. (2007). Political parties and democratic consolidation in post-communist societies. *Party Politics*, 13(2): 197-216.
- McCulloch, A. (2014). *Power-Sharing and Political Stability in Divided Societies*. London: Routledge.
- Mersel, Y. (2006). The dissolution of political parties: The problem of internal party democracy, *International Journal of Constitutional Law*, 4(1), 84–113.
- Milardović, A. (1999), Politologija stranaka. U: Seiler, D. L. (ur.), *Političke stranke*, Osijek-Zagreb-Split: Pan Liber, str. 7-47.
- Mujagić, N. (2020), Demokratizacija demokratije kroz ustavotvorne narative: slučaj BiH. *Dijalog - Časopis za filozofiju i društvenu teoriju*, 3/4, 117-135.
- Mujkić, A. (2006), Etičko-politički diskurs Etnopolisa, *Godišnjak Fakulteta političkih nauka*, 1, 66-84.
- Mujkić, A. (2007). We, the Citizens of Ethnopolis. *Constellations: An International Journal of Critical & Democratic Theory*, 14(1), 112-125
- Murtagh, C. (2019). The plight of civic parties in divided societies. *International Political Science Review*, 41(1): 73-88.

- National Democratic Institute (NDI). (2017). *Democracy Assessment in Bosnia and Herzegovina: Perspectives on the Democratic Transitions*. Sarajevo: National Democratic Institute.
- Norris, P. (2004). *Electoral Engineering: Voting Rules and Political Behaviour*. Cambridge: Cambridge University Press.
- OSCE/ODIHR. (2022). *Election Observation Mission Final Report: General Elections in Bosnia and Herzegovina*. Warsaw: ODIHR.
- Pennings, P., & Hazan, R. Y. (2001). Democratizing candidate selection: Causes and consequences, *Party Politics*, 7(3), 267-275.
- Koalicija „Pod lupom“. (2020). *Finalni izvještaj o posmatranju Općih izbora 2022. godine u Bosni i Hercegovini*. Sarajevo: Pod lupom.
- Rahat, G., Hazan, R.Y., & Katz, R. S. (2008). Democracy and political parties: Balancing inclusiveness and cohesion, *Party Politics*, 14(6), 663–683.
- Reilly, B. (2001). *Democracy in Divided Societies: Electoral Engineering for Conflict Management*. Cambridge: Cambridge University Press.
- Reilly, B. (2011). *Democracy and Diversity: Political Engineering in the Asia-Pacific*. Oxford: Oxford University Press.
- Reilly, B., & Reynolds, A. (1999). *Electoral systems and conflict in divided societies*. Stockholm: International IDEA.
- Reynolds, A., Reilly, B., & Ellis, A. (2005). *Electoral System Design, The New International IDEA Handbook*. Stockholm: International IDEA.
- Scarrow, S. (2005). *Political Parties and Democracy in Theoretical and Practical Perspectives: Implementing Intra-party Democracy*. Washington, DC: National Democratic Institute.
- Schedler, A. (2002). Elections Without Democracy: The Menu of Manipulation. *Journal of Democracy*, 13(2), 36-50.
- Shugart, M. S., & Wattenberg, M. P. (2001). *Mixed-member electoral systems: A definition and typology*. Oxford: Oxford University Press.

- Sindre, G. M. (2016), Understanding armed groups and party politics. *Civil Wars Journal*, 18(1), 109-117.
- Sisk, T. D. (1996). *Power Sharing and International Mediation in Ethnic Conflicts*. Washington, DC: United States Institute of Peace Press.
- Šarčević, E. (2008), Dejtonski Ustav: karakteristike i problemi, *Status - magazin za političku kulturu i društvena pitanja*, 13, 153-169.
- Teorell, J. (1999). A deliberative defense of intra-party democracy. *Party Politics*, 5(3), 363-382.
- Turčalo, S. (2016), Geopolitičko kodiranje Bosne i Hercegovine u obrazovnom sistemu. U Pejanović, M., i Šehić, Z., *Simpozij s međunarodnim učešćem Daytonski mirovni sporazum i budućnost Bosne i Hercegovine*, Sarajevo: Akademija nauka i umjetnosti Bosne i Hercegovine, str. 248-262.
- Tzifakis, N. (2007) The Bosnian Peace Process: The Power-Sharing Approach Revisited, *Perspectives: Review of International Affairs*, 28, 85-102

Izborni dizajn, stranačka konkurencija i institucionalna slabost u Bosni i Hercegovini: uzročni mehanizmi koji oblikuju krhku demokratiju

Sažetak: Ovaj članak analizira kako izborni dizajn, stranačka konkurencija i unutarstranačke prakse oblikuju demokratsku i institucionalnu slabost u Bosni i Hercegovini. Etničko glasanje i dominacija nacionalnih stranaka nastali su na prvim višestranačkim izborima 1990. godine i narativu o „sporazumu naroda“, a kasnije su ojačani kroz postdejtonsku institucionalnu strukturu. Koristeći konceptualni pristup i analizu slučaja, članak se oslanja na akademsku literaturu, ustavna pravila, presude Evropskog suda za ljudska prava, izvještaje o praćenju izbora i ranija istraživanja autora. Identificira mehanizme putem kojih izborna pravila jačaju konkurenciju unutar etničkih blokova, dok proporcionalna zastupljenost funkcionira unutar etnički segmentiranog okvira koji potiče patronažu i ograničava programsku politiku. Slaba unutarstranačka demokratija dodatno koncentrira moć u stranačkim elitama i potkopava državne institucije. Članak predlaže prilagodavanja izbornog dizajna, političkih institucija i unutarstranačkih procedura, objašnjavajući kako bi ovi koraci mogli ublažiti motive za etničko glasanje i ojačati institucionalne kapacitete.

Cljučne riječi: *izborni dizajn, stranačka konkurencija, unutarstranačka demokratija, etničko glasanje, institucionalne slabosti*

Odgajnik u procesu (samo)odgoja / (samo)obrazovanja – između „bankovnog“ i kritičkog modela

SAMRA MUJEVIĆ¹

EDINA NIKŠIĆ REBIHIĆ²

Univerzitet u Sarajevu – Filozofski fakultet

Bosna i Hercegovina

Sažetak: U ovom radu analizira se položaj i uloga odgajnika u procesu odgoja i obrazovanja uporednim razmatranjem dvaju suprotstavljenih modela: tradicionalnog, tzv. bankovnog modela, i kritičkog (freireanskog) modela. Polazeći od premise da su odgoj i obrazovanje nerazdvojni procesi, naglašava se nužnost posmatranja odgajatelja i odgajnika kao ravnopravnih subjekata pedagoške prakse. U „bankovnom“ modelu odgajnik je reduciran na pasivnog primaoca unaprijed formiranih znanja, čime se ograničava njegov razvoj i potiskuje njegova kreativna i kritička dimenzija. Suprotno tome, kritički/freireanski model afirmira odgajnika kao aktivnog učesnika i sukreatora znanja, naglašavajući značaj dijaloga, problematizacije i samoobrazovanja u procesu učenja. Posebna pažnja posvećuje se pojmovima odgojivost/obrazovljivost, sloboda i samooblikovanje, koji se u okviru kritičke pedagogije interpretiraju kao ključni za razumijevanje odgajnikove transformacije iz konformističke u autonomnu ličnost. U tom smislu, sloboda se posmatra kao ontološka dimenzija ljudskog bića i temelj odgoja i obrazovanja, dok se autoritet odgajatelja shvata u ravnoteži sa slobodom odgajnika, pri čemu se pedagoški odnos zasniva na međusobnom uvažavanju i odgovornosti. Zaključuje se da kritička pedagogija Paula Freirea nudi emancipatorski okvir u kojem obrazovanje prestaje biti proces prenošenja gotovih znanja, a postaje prostor zajedničkog oblikovanja smisla i kritičke svijesti. Takav pristup transformira tradicionalni hijerarhijski odnos odgajatelj – odgajnik u partnerski i dijaloški odnos, stvarajući pretpostavke za razvoj slobodnih, odgovornih i autonomnih ličnosti, osposobljenih za aktivno i kritičko djelovanje u društvu.

Ključne riječi: odgajnik, (samo)odgoj/(samo)obrazovanje, „bankovni“ model, kritički/freireovski model

1 samra.mujevic@gmail.com

2 edina.niksic.rebihic@ff.unsa.ba

Uvod

Uloga i položaj odgajanika u procesu odgoja i obrazovanja predstavljaju jedno od temeljnih pitanja pedagogije, a raznolikost pristupa ovom pitanju vidljiva je i u teorijskoj i u praktičnoj dimenziji. U ovome radu usredsrijedit ćemo se na dva suprotstavljena modela obrazovanja – tzv. bankovni model, u kojem se odgajanik reducira na pasivnog primatelja gotovih znanja, i kritički (freireanski) model, u kojem odgajanik postaje aktivni sudionik procesa učenja i samooblikovanja. Analiziranje ovih pristupa polazi od pitanja koji je smisao i suština odgoja i obrazovanja, na koji način se ostvaruje isti, te koja je uloga odgajatelja i odgajanika u tom procesu. Upravo ta perspektiva omogućava dublje razumijevanje neodvojivosti odgoja i obrazovanja i ističe potrebu za modelom koji odgajanika afirmira kao aktivnog sudionika.

U oblasti kritičke pedagogije jedna od najznačajnijih tema je *znanje* (Kincheloe 2008, prema Marojević 2016). Znanje se razmatra iz više uglova – određuje se kao politički i kulturno posredovan konstrukt, pri čemu se obrazovanje shvata kao borba za hegemoniju (Giroux 1983, 1992), kao „službeno znanje“ koje školski sistem legitimira (Apple 1993), zatim kao proizvod društvenih odnosa moći, gdje odgajatelj kreira prostor kritičkog mišljenja i otpora (McLaren, 1998), kao proces osnaživanja kritičke svijesti (Freire 2002), kao proces sukreiranja znanja dijalogom odgajatelja i učenika (Shor 1992) i drugih. Budući da se u kritičkoj pedagogiji znanje shvata kao „odgojno/kulturno dobro“ koje se posreduje i nastaje u odnosu između odgajatelja i odgajanika, neminovno se razrađuje i pitanje tog odnosa, pitanje procesa (samo)odgoja / (samo)obrazovanja, te položaja odgajanika u tom procesu.

Jedan od najznačajnijih predstavnika i utemeljivača kritičke pedagogije i najistaknutija ličnost ovog pravca je Paulo Freire (Gazetić 2021). Freire se zalagao za promjene u obrazovanju koje podrazumijevaju „oslobođenje“ odgajanika, što se odnosi na promjenu položaja i uloge koju odgajanik u procesu odgoja i obrazovanja ima. Na bazi takvog shvatanja, Freire u svojoj studiji *Pedagogija obespravljenih* (2002) ističe dva modela kao suprotstavljena – „bankovni“ model i kritički model. „Bankovni“ model je, zapravo, model koji odgovara tradicionalnom viđenju odgojno-obrazovnog procesa i koji je od kritički orijentiranih pedagoga odbacivan, uz argumentaciju da položaj koji se u tom modelu pripisuje odgajaniku ne dozvoljava njegovu potpunu realizaciju, odnosno ograničava njegov

razvoj, čineći ga, kako Freire navodi, obespravljenim ili ugnjetenim. Kao reakcija na takvo viđenje i shvatanje procesa odgoja/obrazovanja nastaje novi koncept – *koncept konscijentizacije ili osvješćivanja* (Freire 2002), čija je suština osvješćivanje i oslobađanje obespravljenih, dakle reafirmacija položaja odgajnika u odgojno-obrazovnom procesu.

U ovom radu ćemo sagledati položaj i ulogu odgajnika u odgojno-obrazovnom procesu kroz prizmu kritičke pedagogije, odnosno sa aspekta dvaju međusobno suprotstavljenih modela – „bankovnog“ modela i kritičkog/freireanskog modela. Dakle, analizirajući poimanje odgoja/obrazovanja i uloge i položaja odgajnika u tom procesu, u „bankovnom“ modelu s jedne i u kritičkom/freireanskom modelu s druge strane, pokušat ćemo napraviti paralelu koja će nam pomoći u jasnijem razumijevanju izmijenjene pozicije odgajnika, što se prepoznaje upravo kao cilj ovog rada.

Odgaj/obrazovanje kao pedagoška praksa

*Svaka obrazovna praksa zahtijeva postojanje dva subjekta –
jednog koji predajući uči, i drugog koji učeći podučava.
(Freire 2017: 50)*

Odgaj i obrazovanje kao osnovni pedagojski pojmovi međusobno su veoma povezani, i ne mogu se posmatrati zasebno i nezavisno jedan od drugog. Ako ove pojmove posmatramo kao zasebne, odnosno kao dva paralelna procesa, obrazovanje svodimo na kognitivni razvoj, a odgoj na moralni razvoj ličnosti. Ovakav pristup odbacuje se zato što je odgoj nužno sadržan u procesu obrazovanja, isto kao što je i obrazovanje neizostavan dio odgoja. Odgoj i obrazovanje su, zapravo, pojmovi koje treba posmatrati samo i jedino zajedno, jer niti se odgoj kao moralni razvoj može razvijati nezavisno od kognitivnog razvoja, niti se kognitivni razvoj može odvojiti od odgoja, već su ovo dva simultana u praksi neodvojiva procesa. U ovom radu ćemo proces obrazovanja poimati u punom značenju tog pojma, ne izolirajući kognitivni razvoj – govorit ćemo o procesu obrazovanja koji podrazumijeva odgoj, odnosno poticanje odgajnika na (samo)obrazovanje.

U definiranju pojmova „odgoj“ i „obrazovanje“ često se primjenjuje pristup koji ih konceptualno razdvaja, pridajući im različita i specifična

značenja. Primjerice, odgoj se u ovom kontekstu često poistovjećuje s voljno-afektivnim ili moralnim razvojem čovjeka, dok se obrazovanje svodi na kognitivni razvoj (Bognar 2015). Ovakvo shvatanje nije prihvatljivo jer su odgoj i obrazovanje suštinski povezani pojmovi koji se međusobno prepliću, dopunjuju i podrazumijevaju. Zapravo, odgoj i obrazovanje dijelom su „jednoga i istog procesa, a moglo bi se reći i da su ova dva pojma lice i naličje jednog te istog događanja“ (Nikšić Rebihić i Komar 2024: 71). Odgoj i obrazovanje smatraju se procesima kojima se potiče (samo)oblikovanje odgajnika, to su procesi koji su usmjereni na poticanje i pedagoško vođenje odgajnika od individue dočnosti, pri čemu se i odgoj i obrazovanje određuju kao „pedagoški čin kojim se očovjećuje individua“ (Nikšić Rebihić i Komar 2024: 68), odnosno skup postupaka kojima se podstiče razvoj čovjeka.

Dakle, obrazovanje se ne može reducirati na puklo stjecanje znanja s obzirom na to da ono izaziva promjene u odgajniku, što implicira prisustvo odgojnog elementa (Nikšić Rebihić i Komar 2024). Odgoj, pak, ne može se shvatiti kao vanjsko oblikovanječnosti odgajnika, nego se ostvaruje kroz misaoni proces i refleksivnost subjekta, što podrazumijeva integraciju i obrazovanja.

Pri razumijevanju pojmova „odgoj“ i „obrazovanje“ treba imati na umu da se pedagoški proces ne može posmatrati kao jednostrani utjecaj odgajatelja na odgajnikov razvoj, tu je, prema Herbartu (Anhalt 2004), uvijek riječ je o intersubjektivnom procesu u kojem pedagoška komunikacija ima ključnu ulogu za cjelokupni razvoj odgajnika.

Odgajatelj je onaj koji potiče (samo)oblikovanje pojedinca, a odgajnik je onaj kome je za vlastiti razvoj potrebno pedagoško vođenje i podrška (Slatina 2023). Iako je obrazovljivost odgajnika uvjet za ostvarivanje obrazovanja, od posebne je važnosti da mu odgajatelj pomogne u osvješćivanju vlastitih potencijala, a potom da ga pedagoški vodi na putu (samo)obrazovanja. Uloga odgajatelja je posredništvo između pedagoškog dobra (nastavnog sadržaja, kulturnog dobra, isječaka iz svijeta) i odgajnika. Kroz povijest i različite koncepcije procesa odgoja i obrazovanja drugačije se posmatrao položaj odgajnika, tako u tradicionalnim shvatanjima odgajnik ima ulogu samo da „naučeno konformistički reprodukuje doslovno“ (Musić 2008: 7), što je odraz objekatske pozicije i pasivne uloge, dok se u savremenoj nastavi sve više govori o subjekatskoj poziciji odgajnika, koja podrazumijeva aktivno učešće, misaonu aktivnost, kritičko promišljanje

i djelovanje na svijet i okolnosti (Musić, 2008). Odgajatelj i odgajnik su, zapravo, „dva lica ili pedagojska bića koja sudjeluju u pedagoškoj djelatnosti, dva temeljna konkretna čovjeka u pedagogiji, dva konkretna subjekta odgojno-obrazovnog procesa“ (Nikšić Rebihić i Komar 2024: 24), što će reći da su i odgajatelj i odgajnik u procesu odgoja i obrazovanja subjekti, ravnopravno aktivni učesnici koji zajedno stvaraju znanje i rade na očovječenju odgajnika kao individue.

Objekatska pozicija odgajnika karakterizira „bankovni“ model, kojom se direktno ističe dominantna uloga odgajatelja. U ovom shvatanju odgajnik i odgajatelj nemaju ravnopravnu ulogu i status, odgajatelj je onaj koji govori i „prenosi“ znanje, a odgajnik je pasivni primalac tog znanja kao gotovog, već unaprijed formiranog (Freire 2002). Kritički/freireanski model nastao je kao reakcija na takvo shvatanje, a ogleda se u tome da odgajnik, budući da je ugnjetavan i obespravljen u tako shvaćenom procesu obrazovanja, ima potrebu za oslobađanjem od dominacije i ugnjetavanja, za emancipacijom u smislu oslobađanja od potčinjavanja, ali i u smislu težnje ka jednakosti u pravima i obavezama svih članova društva (Marojević 2014a). Freireova emancipatorska pedagogija u kontekstu obrazovanja bazirana je na ravnopravnom položaju odgajatelja i odgajnika, koji zajednički aktivno učestvuju u vlastitoj emancipaciji, odnosno oslobođenju (Tadić i Nikolić 2020). Kada govorimo o ravnopravnosti, trebamo biti oprezni, naime *ravnopravnost* u nastavi treba razumjeti kao transformativnu praksu u odnosu na kanonsku pasivnost odgajnika, ali nikako ne na razini izjednačavanja odgovornosti odgajnika i odgajatelja. Naime, odgajateljeva obaveza je poučavati i poticati razvoj odgovornosti kod odgajnika, dok je njegova odgovornost za nastavni proces dio njegove profesionalne etike. Upravo umijeće odgajatelja je u kreaciji pedagoškog ambijenta u kojem potiče i njeguje aktivno sudjelovanje odgajnika, a čime gradi pedagoški autoritet, koji odgajniku nije nametnut, nego je prepoznat i slobodnom voljom prihvaćen i tražen. Zato odnos između odgajatelja i odgajnika treba biti „utemeljen na ravnopravnom dostojanstvu – dijalogu koji će djeci omogućiti da pronađu sebe“ (Juul i Jensen 2010: 54). U ovom modelu odgojno-obrazovnog procesa nastava se posmatra kao simultani proces učenja i poučavanja s akcentom na tome da se ova dva pojma ne mogu razdvajati.

Nadalje, odgajatelj treba biti svjestan da je u odgojno-obrazovnom procesu nužno obostrano učenje, nikako se ne odvija samo poučavanje

koje on realizira. Zaista je nemoguće poučavati bez učenja niti učiti bez poučavanja (Freire 1985). Snagom uma i vlastitom obazrivošću odgajatelj u nastavi prvo polazi od stanja čudi odgajnika, modificira i posreduje spoznaje, vrijednosti, iskustva itd., a potom, analizirajući tok nastavnog procesa, potiče učešće odgajnika poštujući njihov integritet i dostojanstvo. Ovaj cjelokupan proces potiče prije svega odgajatelja na učenje, a potom i odgajnika da kroz nastavni proces ne usvajaju gotovo znanje, već razvijaju misaone sposobnosti i vlastite vrijednosne orijentacija. Za Freire (2005), odgajatelj koji se uspije oduprijeti pritiscima iz formalnih kurikuluma i prateći odgajnika zajedno s njima otkriva i traga za novim znanjima emancipirani je nastavnik.

Kritički/freireanski model podrazumijeva, dakle, temeljne izmjene u položaju, ulogama i međusobnom odnosu odgajatelja i odgajnika, što se ogleda u nekoliko koncepata koje Freire uvodi u pedagogiju – dijalog, obrazovanje postavljanja problema, praksa i uloga odgajatelja i odgajnika (Nkansah 2025), a mi ćemo, kao relevantan za pitanje odnosa odgajatelj – odgajnik, spomenuti i kratko analizirati dijalošku metodu u obrazovanju i dijaloški odnos između odgajatelja i odgajnika.

Dijaloški odnos odgajatelj – odgajnik

Temelj svakog odgojno-obrazovnog djelovanja čini pedagoški odnos u kojem kvalitetna interakcija odgajatelja i odgajnika omogućuje ostvarivanje smisla i svrhe odgoja i obrazovanja. U kritičkoj pedagogiji također se ističe značaj pedagoškog odnosa, a jedan od ključnih elemenata za koje se Freire zalaže jest dijaloška metoda, odnosno dijalog kao ključni koncept „pedagogije oslobođenja“, jer je to „uvjet ljudske prirode i znak demokratskog stava odgajatelja“ (Freire 2007: 92) i samo „istinski dijalog je oblik humanizirajuće prakse“ (Shih 2018: 66).

Isticanje ovog koncepta kao ključnog inspirisano je shvatanjem znanja u „bankovnom“ modelu – znanje kao gotova istina koja se samo deponuje i prenosi na odgajnika. Nasuprot ovakvom shvatanju stoji viđenje znanja kao promjenljive kategorije koja nastaje u procesu dijaloga između odgajatelja i odgajnika (Marojević 2014b). Znanje nije statično ni jednoobrazno, nije „gotovost“ odgajateljeve spoznaje, niti treba da potiče kao takvo zatvorenost i završenost, naprotiv, znanje potiče otvorenost, slobodu i promišljanje, tj. plastičnost ideja i misli. Shodno tome, uloga odgajatelja

nije „izlaganje“, „predavanje“, „predstavljanje“, „davanje“ gotovog znanja, jer obrazovanje ne smije biti „imanje“ nekakvog znanja koje odgajnik „prima“ izvana. Svako znanje mora transformirati sami subjekt tog znanja, tek tada govorimo o stvarnom obrazovanju. Da bismo govorili o znanju koje mijenja subjekta, on nužno mora misaono obrađivati i kreirati smisao tog znanja, tj. „prevoditi ga i samome sebi“, a potom ga integrirati kao dio svoga bića.

Na tom tragu, Marojević (2014b) ističe da znanje ne posjeduje odgajatelj, već ono nastaje u dijalogu između odgajatelja i odgajanika. Odgajatelj dakle ima ulogu da poučava (Gutek 2004, prema Marojević 2014b), a poučavati u kritičkom/freireanskom smislu znači stvoriti mogućnosti za konstruiranje, nastajanje ili stvaranje znanja (Freire 2017). Freire se zalagao za to da odgajatelj i odgajanik imaju ravnopravne pozicije u dijalogu, nasuprot tome da odgajatelj ima apsolutni autoritet koji potiskuje odgajanike (Shih 2018). Za njega, odgajatelj prestaje biti samo onaj koji poučava, onaj koji posjeduje znanje i prenosi ga na odgajanike, postaje odgajatelj koji sam uči u dijalogu s odgajanicom, odnosno u isto vrijeme i uči i poučava (Freire 2017).

Dok se „bankovni“ model odupire dijalogu, kritički/freireanski model, koji podrazumijeva obrazovanje postavljanjem problema, dijalog vidi kao veoma važan na putu spoznaje i otkrivanja stvarnosti, što je suština procesa obrazovanja (Freire 2002). U „bankovnom“ modelu obrazovanja odgajanike se posmatra kao objekte, odnosno predmete kojima je potrebna pomoć (Freire 2002), pokorne i strpljive objekte koji ništa ne znaju, ali koji dobijeno znanje disciplinovano memoriraju (Colić 2019), dok obrazovanje koje ističe samoaktivitet odgajanika potiče njegovo kritičko mišljenje i aktivno učešće u konstruiranju znanja, a ne samo toka nastavnog procesa (Freire 2002).

Ogajanjik u procesu (samo)odgoja / (samo)obrazovanja

... *shvatam da se realizacija mog postojanja u svijetu u velikoj mjeri tiče mene samog.*
(Freire 2017: 38)

Polazeći od prethodne analize pedagoškog odnosa između odgajatelja i odgajanjika, pri čemu su istaknuti neki od ključnih elemenata „bankovnog“ modela i kritičko/freireanske pedagogije, veoma važno pitanje je pozicija i samog odgajanjika. Posebna pažnja bit će posvećena promjenama u ulozi odgajanjika koje se u okviru kritičke pedagogije aktualiziraju, a koje razmatramo kroz nekoliko temeljnih pojmova: *odgojivost* i *obrazovljivost*, *samoobrazovanje* te *sloboda* odgajanjika.

Prvobitna čovjekova nerealiziranost i ograničena samostalnost upućuje na potrebu odgoja i obrazovanja, ali potencijal i životna snaga koju nosi u sebi ukazuju na dispozicije i mogućnosti samooblikovanja. Jasno je da čovjek nije ni zaključana neodređenost ni zaključana određenost, već je neodređenost s beskonačnom potencijom (samo)određivanja, što je suštinski odgojivost i obrazovljivost (Nikšić Rebihić i Komar 2024). Dakle, čovjekova urođena predisponiranost za odgoj/obrazovanje i spremnost, kojom se iskazuje čovjekova mogućnost odgoja, određuje se pojmom odgojivost/obrazovljivost (Slatina 2023).

U procesu odgoja čovjek nije pasivni učesnik, već je aktivan akter koji se u tom procesu (samo)oblikuje i (samo)formira, jer čovjek u svojoj biti i suštini nije biće koje se može i treba zadovoljiti samim svojim postojanjem. Čovjek je po svojoj prirodi biće koje je otvoreno za stalnu metamorfozu i odgovaranje na pitanje o vlastitoj esenciji. On konstantno teži nečemu višem i daljem, a jedini način da to ostvari je proces samoaktiviteta, odnosno vlastitog oblikovanja. Kada je riječ o samom procesu odgoja, može se reći da odgajatelj ima ulogu da usmjerava taj proces a da odgajanjik uz pedagoško vođenje i podršku samooblikuje vlastitu ličnost. Odgajanjik se, zapravo, u procesu odgoja i obrazovanja „usmjerava na to da samoaktivnim odnosom iz svoje samospoznate odgojivosti krene u realizaciju onoga što on po sebi već unaprijed i jest, tj. da svoje bitne mogućnosti samoaktivnošću realizira“ (Nikšić Rebihić i Komar 2024: 38). Slatina (2023) u tom smislu govori o *potenci* – urođenim predispozicijama čovjeka za odgoj i obrazovanje,

sposobnostima koje treba podsticati, odnosno omogućiti im razvoj, i o *tendenci* – stremljenjima čovjeka, koje odgajnik treba da osjeti i razumije, a u tome mu je potrebna pomoć odraslih, odnosno odgajatelja.

Odgajivost znači biti slobodan za izvornog sebe, tj. slobodno samooblikovanje, ako on ne bi bio slobodan da bira i gradi sebe kao biće, on ne bi bio ni odgovoran za vlastito postojanje i djelovanje. Dalje, kada govorimo o slobodi, veoma je važno da se u samom odgojno-obrazovnom procesu poštuje čovjeka kao slobodu, te da ga se oslobađa od represija i prisila izvana. Na temelju te slobode nužno je pedagoški voditi odgajnika do oslobađanja od samoga sebe (nagona, instinkata itd.), ali i odgovornosti za vlastitu slobodu. Ovdje je važno spomenuti da se sloboda odgajnika ne razumijeva kao samovolja, nego je riječ o obrazovanoj volji, slobodi koja je uokvirena pod zakonom uma i osjećaja za moral. Cjelovito shvatanje slobode moguće je kroz dijalektičko jedinstvo slobode *od*, shvaćene kao negaciju vanjskih i unaprijed zadanih određenja, te slobode *za*, razumijevane kao afirmaciju autonomnog posredovanja vlastite neodređenosti određenim momentom (Komar 2024).

Upravo je svijest odgajnika o nedovršenosti i neodređenosti, ali jednako tako i svijesti o slobodi i usavršivosti ono što potiče pojedinca da uvijek želi i teži nečemu višem, da svjesno mijenja svijet nabolje (Marojević 2014a), što čini upravo čovjeku svojstvene, urođene predispozicije za rast i razvoj, odnosno odgojivost, koju odgajatelj treba osvijestiti i podsticati.

Pojam *samoobrazovanje* odnosi na samoodređenje, samooblikovanje ili autoobrazovanje. Samoobrazovanje podrazumijeva da čovjek „izlazi“ iz svoje unutrašnjosti, ostvaruje interakciju s vanjskim svijetom, sa stvarnošću i ljudima iz svoga okruženja, nakon čega dolazi to transformacije, a to znači da na temelju stečenih iskustava čovjek ostvaruje odnosno realizira vlastite potencijale. Proces samoobrazovanja nikako ne isključuje ulogu odgajatelja pedagoškog vođenja, poticanja, usmjeravanja i savjetovanja. Ovako shvaćeno, samoobrazovanje je zapravo osnova cjelokupnog procesa obrazovanja, jer suština obrazovanja leži upravo u tome da se odgajnik potiče na samooblikovanje.

Odgajivost/obrazovljivost, samoobrazovanje i sloboda odgajnika pojmovi su koji se mogu prepoznati u postulatima kritičke pedagogije. Nasuprot „bankovnom“ modelu, u kojem se odgajnik posmatra samo kao objekt kojeg oblikuju drugi, bez njegovog ličnog angažmana i zalaganja, u kritičkom/freireanskom modelu prepoznaje se i značaj odgojivosti/

obrazovljivosti i samoobrazovanja, ali i sloboda i autonomija odgajanika. Freire kritički model bazira upravo na tome da je „čovjekov ontološki poziv da bude subjekt koji djeluje u svijetu i mijenja ga obezbjeđujući ispunjeniji i bogatiji život, i individualno i kolektivno“ (Marojević 2014a: 204).

U nastavku rada razmotrit će se različite uloge koje se odgajaniku dodjeljuju unutar „bankovnog“ modela te kritičkog/freireanskog pristupa, s ciljem oblikovanja cjelovitije slike o transformaciji njegova položaja i funkcije u procesu (samo)obrazovanja.

Odgajanik – „sef u banci“ (odlagalište) ili sukreator znanja?

Prema shvatanjima koja su zastupljena u modelu koji je Freire nazvao „bankovnim“ modelom, kako smo ranije već nagovijestili, odgajanika se posmatra kao „sef u banci“, odnosno kao odlagalište koje je prazno i u koje je potrebno odlagati, tj. deponovati znanje (Freire 2002). Znanje u ovom kontekstu predstavlja skup informacija, unaprijed utvrđenih i gotovih istina koje se jedino kao takve mogu usvojiti, što se od odgajanika i očekuje, pa je suvišno govoriti o bilo kakvom kritičkom promišljanju i analiziranju sadržaja od strane odgajanika (Marojević 2014b).

Nasuprot ovakvom shvatanju sadržaja i procesa usvajanja znanja stoji kritički/freireanski model, prema kojem znanje nije unaprijed određena datost, već ono nastaje i posreduje između odgajatelja i odgajanika (Freire 2002), nastajući u datom kontekstu, jer je znanje kontekstualno, a ne univerzalno (Žiru 2013), promjenljiva, a ne statična kategorija (Marojević 2014b), što jasno upućuje na to da se odgajanik ne može posmatrati kao pasivni objekt koji ima samo jednu funkciju – funkciju odlagališta informacija.

Prema kritički orijentiranim pedagogima, odgajanik u procesu odgoja i obrazovanja nema ulogu pasivnog primaoca znanja, već učestvuje u njegovom kreiranju (Nkansah 2025). Freire se zalagao za ideju da odgajatelji odgajanike trebaju posmatrati kao sukreatore znanja, što se u kritičkom/freireanskom modelu ogleđa upravo u tome da je kroz dijalog i obrazovanje postavljanjem problema odgajanicima omogućeno da aktivno učestvuju, slobodno postavljaju pitanja i iznose svoje stavove (Duchak 2014, prema Shih 2018). Govoreći o znanju kao o nastajućem u odnosu između odgajatelja i odgajanika, Freire (1983) proces njegovog nastanka predstavlja kroz poređenje s upoznavanjem nečeg novog, pa ističe da kada

odgajatelj i odgajanik dobiju u svoje ruke neki predmet oni ga zajedno proučavaju, percipiraju i osjećaju. Svako od njih dvoje ima slobodu da verbalno izrazi ono što percipira i osjeća, i upravo tada nastaje znanje, odnosno oblikuje se spoznaja tog predmeta i nova informacija, znanje o tom predmetu koje su odgajatelj i odgajanik kreirali zajedno (Freire 1983). Ovim primjerom Freire je slikovito objasnio da znanje ne posjeduje odgajatelj, pa samim tim nema ni ulogu prenosioca nečega što nije u njegovom posjedu (ali ni u posjedu bilo koga drugog). Znanje posreduje i oblikuje se između odgajatelja i odgajanika, njihovom zajedničkom i ravnopravnom aktivnošću. Poučavanje, prema freireanskom shvatanju, ne znači i ne podrazumijeva prenošenje znanja, već stvaranje okolnosti i uvjeta, obezbjeđivanje mogućnosti za njegovo nastajanje i konstrukciju, tj. stvaranje mogućnosti u kojima odgajanik i odgajatelj stvaraju vlastito znanje (Freire 2017). Ovakav pristup je kompatibilan s pedagojskim teorijskim pristupom odgojnoj nastavi čija je suština uspostavljanje interakcija odgajatelja i odgajanika „pri čemu je ključno da odgajatelj ovu interakciju odgajanika i predmeta promatranja vodi s permanentno *otvorenom* svrhom odgajaničke autonomne refleksije toga sadržaja temeljem koje dolazi do (samo)transformacije odgajanika” (Nikšić Rebihić i Komar 2024: 19).

Dalje, nasuprot shvatanju odgajanika kao „strpljivog objekta koji sluša“ (Freire 2002: 44) stoji shvatanje po kojem je odgajanik svjesno biće – *corpo consciente* (Freire 2002: 47). Svjesnost pojedinca podrazumijeva svjesnu namjeru prema svijetu s jedne strane i svjesnost o tome da realizacija čovjekovog postojanja zavisi u velikoj mjeri od njega samog (Freire 2017). Pojedinac tek onda kada je svjestan sebe kao faktora koji utječe na svoj razvoj, kao i na stvarnost uopće, može biti sposoban za ono što je cilj odgoja i obrazovanja prema kritičkom/freireanskom modelu, a to je uviđanje socijalnih, političkih i ekonomskih kontradikcija, te preduzimanje akcija protiv svih onih opresivnih, ugnjetavajućih elemenata stvarnosti (Marojević 2014a; Colić 2019). U odgoju i obrazovanju potrebno je odgajanika posmatrati polazeći od njegove prirode: on je biće učenja, biće djelovanja, biće postajanja, tj. biće neprestanog nastajanja. To podrazumijeva shvatanje njegove egzistencije i esencije kao otvorene i slobodne za samooblikovanje iz vlastite unutarnje dinamike. Odgajanik je usavršivo biće jedino kada je sam aktivan na vlastitom usavršavanju.

Odgajnik između slobode i autoriteta

Veoma važna premisa kritičke pedagogije jest da je *obrazovanje praksa slobode* (Freire 2002). Ovakvo shvatanje obrazovanja implicira da se proces obrazovanja ne smije svoditi na puko prenošenje znanja, već treba biti usmjeren ka oblikovanju slobodnih i autonomnih ličnosti. Odgoj treba biti usmjeren ka razvoju autentične ličnosti i baziran na njegovanju ljudskog dostojanstva (Slatina 2014), a preduvjet autentičnog postojanja čovjeka jest sloboda (Freire 2002). U pedagojskoj teorijskoj perspektivi odgoja i obrazovanja u velikoj mjeri prepoznaje se sloboda kao nužan preduvjet kvalitetnog obrazovanja, što je i osnovna odrednica kritičke pedagogije.

Sloboda se u kontekstu odgoja i obrazovanja može razumijevati višestruko i na različite načine. Sloboda se prije svega javlja kao ontološki preduvjet za odgoj/obrazovanje, kao najvažniji princip odvijanja procesa odgoja i obrazovanja i kao svrha kojoj se u procesu obrazovanja teži. U tom smislu, *obrazovljivost* – sposobnost čovjeka da uči, raste i razvija se – jest izraz njegove slobode koju kao ljudsko biće posjeduje, *odgojno djelovanje* – treba biti bez prisile, potičući samoaktivnost odgajnika i slobodno djelovanje, te naposljetku *slobodan i autonoman čovjek* kao ideja kojoj čovjek teži u (samo)obrazovanju.

Freire polazi od ideje da je čovjek nedovršeno biće, ali i biće koje je svjesno te svoje nedovršenosti, te upravo u toj svjesnosti leži njegov potencijal za razvoj, a u isto vrijeme i sloboda. Kako Freire (2017) navodi, ljudsko biće je nedovršeno, samim tim i uvjetovano, ali nije unaprijed determinirano biće s obzirom na to da posjeduje svijest o vlastitoj nedovršenosti i mogućnostima napredovanja. Čovjek koji je svjestan svoje nesavršenosti ujedno prepoznaje vlastite potencijale i životne snage te *slobodno* preuzima odgovornost za njihovu realizaciju u skladu s unutarnjim ritmom postojanja. Sloboda odgajnika ne ogleda se u njegovoj slobodi izbora šta želi biti, već u samoj činjenici da je neoblikovano, nedovršeno biće, kojem tek predstoji razvoj, (samo)oblikovanje i (samo)određenje (Slatina 2023; Nikšić Rebihić i Komar 2024).

Nasuprot konceptu slobode u kritičkom/freireanskom modelu stoji koncept autoriteta odgajatelja u „bankovnom“ modelu ili, kako to Freire objašnjava, odnos tlačitelja i potlačenih (Freire 2002). U ovom modelu autoritet je odgajatelj, osoba koja drži pod kontrolom proces odgoja i koja ima ulogu tlačitelja. Naspram njega stoje potlačeni, odgajanci koji žude za slobodom, ali da bi je stekli moraju se za nju boriti. Sloboda im ne

dolazi slučajno, neće im doći kao dar, sama po sebi, ali isto tako nije ni samopostignuće, već nastaje interakcijom odgajatelja i odgajanika, borba za slobodu je uzajaman proces, pa se odgajnik i odgajatelj ustvari bore za zajedničku slobodu (Freire 2002). Međutim, ovakav pristup otvara pitanje njegove pedagoške vrijednosti s obzirom na to da je sama bit čovjekova bića sloboda, pa je stoga teško zamislivo da se iz neslobode može poticati razvoj slobodnog čovjeka.

Jedno od veoma značajnih zapažanja Paula Freirea je i odnos između slobode i autoriteta, koji uključuje suprotnosti, tenzije ili protivrječnosti čak. S jedne strane, Freire je doživljavao obrazovanje kao praksu slobode, a s druge strane isticao je važnost postavljanja granica ove slobode, jer sloboda ne znači nepostojanje granica (Shih 2018). Slobodu u odgoju ne razumijevamo kao krajnost i potpuno odsustvo odgovornosti i autoriteta.

Uživati slobodu nikako ne znači biti oslobođen od odgovornosti, nego *od* prisile, i posjedovati slobodu *za*, jer „slobodni subjekt nije oslobođen *od* vlastite umnosti, naprotiv, oslobođen je *za* vlastitu umnost“ (Nikšić Rebihić i Komar 2024: 83). U procesu odgoja odgajnik treba da razvije odgovornost prema sebi, prema svojim potrebama, ali isto tako i odgovornost prema drugima, jer se na taj način obezbjeđuje razvoj slobodne moralne volje koja ne prelazi u samovolju (Nikšić Rebihić i Komar 2024). Slobodu u freireanskom modelu razumijevamo kao oslobađanje potlačenih koja se nikako ne može odrediti izvan njezine povezanosti s pedagoškim autoritetom i (samo)odgovornosti odgajanika. Sloboda se nužno razumijeva u ravnoteži s jasno postavljenim granicama, jer u odsustvu tih uporišta gubi se emancipatorski kompas i prerasta u proizvoljnost, čime se negira pedagojska svrha.

Freire (prema Shih 2018) ističe da istinsko obrazovanje mora uspostaviti balans između slobode i autoriteta. Prema njegovom mišljenju, sloboda bez odgovornosti prelazi u samovolju, dok autoritet bez slobode vodi represiji. Upravo zato Freire zagovara njihovo integriranje i tvrdi da „razdvajanje slobode od autoriteta vodi ka kršenju jednog ili drugog“ (Freire 1996, prema Shih 2018: 65). Jaz između slobode i autoriteta moguće je prevladati kvalitetno uspostavljenim pedagoškim odnosom koji se temelji na principu *slobodnog pristajanja na autoritet*, pri čemu odgajnik, polazeći iz povjerenja slobodno pristaje na pedagoško vođenje i autoritet odgajatelja. Takav oblik pedagoškog autoriteta ne proizlazi iz straha i represije, već se izgrađuje kroz odgajateljevu obazrivost, razumijevanje i podršku, ali uz jasna očekivanja

i dosljedno djelovanje. Uzajamni odnos autoriteta i slobode pokazuje se kao neraskidiv: pedagoški autoritet može opstati samo ako se ostvaruje u službi slobode, a ne nasuprot njoj. Drugim riječima, „nema slobode bez autoriteta ni autoriteta bez slobode“ (Freire 2002: 111).

Pojednostavljeno tumačenje slobode i koncepta *odgoja bez prisile* može dovesti do zablude da ostvarenje slobode podrazumijeva potpuno isključivanje autoriteta, pa čak i samog odgoja, pod prividom ideje da odgajanje treba tek prepustiti njihovom spontanom i samostalnom razvoju (Slatina 1998).

Pedagoško vođenje znači poticanje odgajnika na slobodno (samo) oblikovanje iz vlastite obrazovne volje. Uloga odgajatelja ne svodi se na prepuštanje odgajnika stihijskom i neusklađenom suočavanju s fragmentima iz svijeta, nego na pedagoško posredovanje sadržaja, usmjeravanje interakcije i poticanje na njihove smislene refleksije. Prisutnost odgajatelja usmjerena je na osposobljavanje odgajnika za konstruktivne i smislene interakcije, te za smislenu (samo)oblikovanje kroz različite oblike učenja. U takvom pedagoškom ozračju razvija se svijest odgajnika o vlastitoj aktivnosti i odgovornosti u procesu (samo)odgoja i (samo)obrazovanja.

Dakle, kritička pedagogija ne samo da afirmira slobodu već je posmatra kao temeljnu dimenziju čovjekove prirode, pa samim tim i procesa odgoja i obrazovanja u cjelini. Ona poziva na stvaranje odgojno-obrazovnog okruženja u kojem se sloboda ne doživljava kao prijetnja autoritetu, već kao prostor za razvoj odgovornog, svjesnog i angažovanog pojedinca.

Od konformističke do autonomne ličnosti odgajnika

Jedan od ključnih aspekata kritičke pedagogije odnosi se na pitanje autonomije ličnosti, koja se shvata kao sposobnost odgajnika da misli i djeluje slobodno, oslanjajući se na vlastita uvjerenja i odgovornost, tj. slobodnomisleća ličnost. Tako naprimjer Gazetić (2021: 83) smatra da je autonomna ličnost, za razliku od konformističke, „slobodna ličnost koja je u stanju da postupa svrsishodno i da snosi odgovornost za svoje postupke“. Stoga je veoma važno da sloboda pomaže odgajniku da se razvije u autonomnu ličnost, ali i samosvijest da je ta sloboda koju posjeduje uvijek odgovorna za ishod vlastitog djelovanja.

Autonomija se shvata kao proces pod kojim se podrazumijeva transformacija bića u nastajanju i u tom smislu se „ne postaje autonoman

da bi se zatim prešlo na odlučivanje, već se autonomija konstruiše sazrijevanjem bića, kroz niz odluka koje se stalno donose“ (Freire 2017: 43). Odgajnik se može smatrati autonomnim u onoj mjeri koliko osvijesti vlastiti angažman u procesu samooblikovanja, no njegova autonomija istodobno ostaje uvjetovana prisutnošću i djelovanjem odgajatelja, koji ga potiče i usmjerava u razvijanju vlastitih potencijala. Time se omogućuje izgradnja sposobnosti racionalnog mišljenja i ostvarenje samosvjesne, autonomne i odgovorne slobode. Ljudsko biće, po svojoj prirodi, jest biće slobode, ali ujedno i biće trpnje. Trpno stanje očituje se u unutarnjoj borbi za vlastito ostvarenje, kroz koju čovjek postupno postaje ono što jest. Bez napora, ustrajnosti, djelovanja i unutarnje borbe nije moguće nadilaženje postojećeg stanja i postajanje boljim. Pedagoško (samo)oblikovanje stoga se uvijek pojavljuje kao pokazatelj trajnog napora, trpljenja i borbe usmjerene prema vlastitom usavršavanju. Odgojno djelovanje treba se temeljiti na uvažavanju ljudskih potencijala odgajnika te na njegovim atributima kao usavršivog i slobodnog bića.

Poštovanje autonomije i dostojanstva odgajnika, kako Freire (2017) navodi, nije usluga koju mu mi činimo, već je to etički imperativ. Važno zapažanje koje autor u tom smislu ističe jest i to da kršenje autonomije odgajnika ne podrazumijeva uvijek i samo autokratski pristup odgajatelja, već se jednako može dešavati i kod pretjerane popustljivosti, u situacijama kada odgajatelj ne vrši svoju dužnost odgajatelja na pravi način, a to podrazumijeva usmjeravanje slobode odgajnika, te ograničavanje slobode onda kada je to potrebno i u mjeri u kojoj je neophodno (Gazetić 2021). Dakle, autoritarni odgajatelj prema Freiru, (2017: 43) „sputava učenikovu slobodu, prezrivo se odnoseći prema njegovoj radoznalosti i njegovim brigama, kao i popustljivi profesor, podjednako ukidaju suštinu ljudskog bića koja počiva na svijesti o sopstvenoj nedovršenosti na kojoj se zasniva njegova etička dimenzija“.

Nepoštovanje autonomije odgajnika obuhvata sve oblike ponašanja i postupke koji narušavaju njegovo dostojanstvo i cjelovitost ličnosti. Freire (2017) ističe da se to može očitovati zanemarivanjem radoznalosti odgajnika, omalovažavanjem njegovog estetskog ukusa, nerazumijevanjem njegovih briga, ironičnim odnosom odgajatelja prema njemu ili posmatranjem odgajnika kao inferiornog bića. Nasuprot tome, etički utemeljeno pedagoško djelovanje zahtijeva obazrivost prema prirodnim darovima odgajnika, holistički pristup njegovoj ličnosti, brigu, razumijevanje i dosljedno usmjeravanje, kao i svaki odgajateljev postupak ka

najboljem interesu odgajanika. Samo ako odgajatelj uistinu vidi, razumije i prihvaća odgajanika u njegovom autentičnom i neponovljivom obliku, odnosno u njegovom trenutnom stanju razvoja, moguće je pedagoški ga voditi i usmjeravati prema anticipiranom stanju vlastitog samooblikovanja i samousavršavanja. Etička odgovornost odgajatelja, u tom smislu, ne iscrpljuje se samo u onome što čini za odgajanika, nego obuhvata i ono što je mogao učiniti, a propustio je učiniti.

Prema „bankovnom“ modelu cilj odgoja i obrazovanja je stvaranje konformističkih ličnosti, odnosno pojedinaca koji se ponašaju i djeluju u skladu s postavljenim normama i pravilima, a koji su postavljeni tako da ih se obespravljuje i ugnjetava (Freire 2002), što rezultira stvaranjem pasivnih, fiksiranih, potlačenih i poslušnih pojedinaca (Colić 2019). Nasuprot takvom shvatanju i tako postavljenom cilju odgoja i obrazovanja, prema kritičkom/freireanskom modelu, odgoj ima za cilj stvaranje slobodne, autonomne ličnosti, odnosno ličnosti koja je sposobna da se bori za svoje oslobođenje i suprotstavlja ugnjetavajućim normama i pravilima (Freire 2002). Odgovornost odgajatelja upravo je da potiče razvoj autonomnih odgajanika, od kojih se očekuje da i sami budu autonomne ličnosti, jer jedino na taj način, vlastitim primjerom, mogu kod odgajanika da potiču kritičko mišljenje, odgovornost, samostalnost i tolerantnost prema različitostima (Gazetić 2021). Zapravo, prema Freiru (2002) odgoj i obrazovanje je prostor u kojem se i odgajatelji i odgajanici zajedničkim djelovanjem bore za zajedničku slobodu.

U suvremenoj pedagoškoj praksi i dalje se uočavaju značajna ograničenja u razvoju autonomne ličnosti odgajanika, osobito kroz systemske obrasce u kojima su unaprijed definirane pozicije i uloge odgajatelja i odgajanika. Takav pristup najčešće se prepoznaje u okviru „bankovnog modela“ obrazovanja, a prema Marojević (2016) većina savremenih škola, naročito onih pod ingerencijom države, još uvijek djeluje u skladu s tim modelom. U tom kontekstu odgajanik se svodi na pasivnog recipijenta, dok se odgajatelj postavlja kao isključivi nositelj znanja i autoriteta, čime se ograničava razvoj odgajanikove kritičke svijesti i autonomije. Možda i najznačajniji problem koji se veže uz autonomiju odgajanika jest pitanje njegova normativnog položaja u procesu odgoja i obrazovanja, prvenstveno u institucionalnom okviru. Taj položaj, paradoksalno, ostaje nepromijenjen bez obzira na razvoj i sazrijevanje odgajanika, što rezultira systemskim sputavanjem i ograničavanjem njegova daljeg razvoja (Gazetić 2021).

U tom kontekstu, važno je razumjeti da je čovjek biće metamorfoze i stalne promjene, te da je, uz to, upravo promjenjivost temelj i pedagoškog odnosa. Odgajatelj, stoga, kroz proces odgoja i obrazovanja prati i potiče metamorfozu odgajanika, koji postupno prelazi iz nižih stupnjeva razvoja u više, samosvjesne i autonomne razine postojanja. Istovremeno, sam odgojno-obrazovni proces mora biti fleksibilan i prilagodljiv, podređen stalnoj promjenjivosti pedagoškog odnosa i rasta odgajanika. Bašić (2015) metamorfozu pedagoškog odnosa opisuje kao postupnu transformaciju uloge odgajatelja: od uzora, preko autoriteta, do partnera u dijalogu s odgajanicom, naglašavajući pritom saradničku i participativnu dimenziju procesa učenja i odgoja.

Promjene u viđenju ličnosti odgajanika se, dakle, s aspekta kritičke pedagogije ogledaju u tome da ličnost odgajanika umjesto da bude konformistička, da se prilagođava normama koje se nameću spolja, treba postajati autonomna. Umjesto prihvatanja potlačenosti, tj. odgajanika koji su se „pomirili“ s položajem potlačenog, potrebno je odgajati ličnosti koje će biti spremne da se pobune i da se bore za bolji vlastiti položaj. Umjesto onih koji slijepo prate nametnute norme, pa makar one bile ugnjetavajuće po njih, potrebno je osposobljavati mlade da prepoznaju opresivne elemente i da na njih reaguju, te im omogućiti da aktivno učestvuju u vlastitom razvoju, prateći esenciju vlastitog života.

Odgajnik – onaj koji sluša ili onaj koji se sluša?

Iz prethodne analize odnosa odgajatelj – odgajnik jasno je da je komunikacija još jedno od pitanja važnih za položaj odgajanika, kao i jedna od važnih teza kojima se Freire u svom radu bavi. U „bankovnom“ modelu komunikacija između odgajatelja i odgajanika svedena je na monolog, u kojem je odgajatelj onaj koji priča, a odgajnik je strpljivi, pasivni slušalac, čija je jedina uloga da sluša i da usvaja informacije kojima je izložen, a reproducira ih samo onda kad ga se pita za ocjenu. Kako Freire navodi, obrazovna praksa „bankovnog“ modela „pati od bolesti pričanja“ (Freire 2002: 54), pa tako, umjesto otvorene, dvosmjerne komunikacije, u „bankovnom“ modelu kao jedini prostor i vid razmjene informacija, postoji saopštavanje (Marojević 2014a). Odgajatelj se posmatra kao superioran, autoritaran i moćan stručnjak podučavanja koji posjeduje znanje i koji to znanje saopštava, propisuje i određuje (Colić 2019), dok odgajnik sluša i usvaja.

Nasuprot „bankovnom“ modelu, kritički/freireanski model podrazumijeva komunikaciju zasnovanu na uzajamnom slušanju. Freire je isticao važnost komunikacije kao jednog od najvažnijih temelja za postizanje demokratije, međusobnog poštovanja i uvažavanja. Autor smatra da ideja o demokratiji nije vođena time da se postigne pozicija s koje možemo drugima „govoriti s visine, kao da mi posjedujemo istinu koju treba da prenesemo svojoj okolini“ (Freire 2017: 84).

Poučavanje u njenom iskonskom pedagojskom značenju nije i ne smije se svoditi na jednostrano predavanje znanja, vrijednosti ili umijeća.

Ono je uvijek proces posredovanja sadržaja prema odgajaniku, pri čemu se, prema Herbartu (Anhalt 2004), polazi od njegovog trenutnog stanja čudi. Stoga je realizacija pedagoške nastave temeljene na jednosmjernoj komunikaciji neprihvatljiva. Jednosmjerna komunikacija nije moguća ni iz razloga što spoznaja, vještina ili vrijednost sadržaja ne može biti svrha sama sebi; ona služi kao poticaj odgajaniku i poziv da mu se misaono preda, obrađuje i reflektira, a tek osvještavanjem novih spoznaja, ideja, vrijednosti i vještina u sebi odgajanik transformira vlastito biće. Metamorfoza odgajnika moguća je aktivnom podrškom odgajatelja, koji ga prije svega želi čuti, receptivno sluša i pažljivo usmjerava njegovu interakciju s nastavnim sadržajem i omogućuje smisleno, refleksivno i odgovorno usvajanje pedagoških dobara (Noddings 2012).

Slušati znači osluškiivati i pratiti ono što odgajanik želi izraziti ili pak prikriti, s ciljem pružanja adekvatne pomoći i osnaživanja njegove refleksivnosti. U okviru pedagoškog modela slušanja Hintz, Tyson i English (2018: 3) identificirali su pet vrsta nastavnčkog slušanja: *samorefleksivno* – praćenje neočekivanih odgovora učenika radi vlastite refleksije; *empatično* – otvoreno slušanje iz perspektive učenika, uz suzdržavanje od vlastitih stavova; *edukativno* – praćenje učenikove borbe s novim idejama radi podrške u refleksiji i samoaktivnosti; *podržavajuće* – poticanje učenika da slušaju vršnjake i uče iz različitih perspektiva; te *generativno* – slušanje s ciljem zajedničkog generiranja novih ideja i aktivnog sudjelovanja u procesu učenja.

Ovaj pedagoški okvir rezonira s Freireovim dijaloškim pristupom, u kojem je slušanje preduvjet istinskog dijaloga i emancipatorskog obrazovanja. Freire (2017) naglašava da onaj koji uči slušati da bi govorio s drugima nikada ne nameće vlastiti stav, nego zajednički s odgajnikom gradi smisleno znanje i kritičku refleksiju. Takav dijaloški pristup omogućuje

odgajnikovu aktivnu participaciju, razvoj autonomije i samosvjesnog odnosa prema učenju, čime se podržava ne samo intelektualni nego i moralni razvoj pojedinca.

Zaključak

Istinski odani oslobođenju moraju potpuno odbaciti bankovni koncept, prihvatajući ljude kao svjesna bića i svijest kao svjesnu namjeru prema svijetu. (Freire 2002: 49)

Kritička pedagogija Paula Freirea zasnovana je na ideji „obrazovanja za oslobođenje“, što podrazumijeva da se odgajatelj i odgajnik osposobljavaju za borbu za oslobođenje i zajedničkim uzajamnim djelovanjem se bore protiv odnosa tlačitelj – potlačeni, kako je Freire odredio odnos odgajatelj – odgajnik u okviru „bankovnog“ modela. Upravo je predmet kritike i inspiracija za nastanak studije *Pedagogija obespravljenih* bio „bankovni“ model, nasuprot kojem stoje ideje aktualizirane u okviru kritičke pedagogije, a koje smo u ovom radu sumirali i analizirali u okviru kritičkog/freireanskog modela.

Položaj i uloga odgajnika jedno je od značajnih pitanja za Freirea i za cjelokupnu kritičku pedagogiju. Položaj odgajnika u „bankovnom“ i u kritičkom/freireanskom modelu značajno se razlikuje, jer model koji je Freire zastupao podrazumijeva značajne izmjene u ulogama odgajatelja i odgajnika. Sumirajući prethodno analizirane koncepte, teze i premise kritičke pedagogije, možemo izdvojiti nekoliko segmenata u kojima se ove izmjene ogledaju. Upoređujući „bankovni“ i kritički/freireanski model u pogledu uloge i pozicije koja se pridaje odgajniku, sažeto možemo govoriti o sljedećim razlikama i suprotnostima.

Za „bankovni“ model karakteristično je da odgajnike posmatra kao pasivne učesnike, kao „sef“ ili „odlagalište“ u koje se znanje deponuje, a znanje predstavljaju samo gotove, provjerene i jedine istinite informacije koje su u posjedu odgajatelja. U ovako shvaćenom procesu odgoja i obrazovanja subjekatska pozicija pripada samo odgajatelju, dok je odgajnik objekt, obespravljeni i potlačeni učesnik, čija je jedina uloga i pozicija da sluša i usvaja informacije. Nasuprot takvom shvatanju, kritički/

freireanski model odgajanike vidi kao subjekte vlastitog razvoja i odgoja, što znači da su odgajanci aktivni učesnici i sukreatori znanja, koji zajedno s odgajateljima kreiraju znanje.

Pedagogija slušanja je još jedan koncept sadržan u kritičkom/freireanskom modelu i njegova suština je u tome da se demokratski odnosi odgajatelj – odgajnik zasnivaju na aktivnom slušanju koje vodi do međusobnog uvažavanja i poštovanja. Tako nasuprot „bankovnom“ modelu, kojim se zagovara da odgajnik isključivo sluša odgajatelje, kritičkim modelom se naglašava važnost slušanja odgajnika od strane odgajatelja.

Odnos autoriteta i slobode je još jedno pitanje koje se u kritičkoj pedagogiji otvara kao značajno. U „bankovnom“ shvatanju uopće nema ispravnog određenja pedagoškog autoriteta. Naime, razumijevanje da autoritet i sloboda ne mogu ići zajedno i da je važnije da postoji autoritet nego da se odgajanicima dozvoli sloboda pedagoški je nedopustiv pristup. S druge strane, u kritičkom/freireanskom modelu naglašava se važnost uvažavanja slobode odgajnika, a sloboda je sadržana u njemu samom, samim tim što se svaki pojedinac rađa kao nedovršen, neoblikovan, ali svjestan svoje nedovršenosti i samim tim slobodan u vlastitom oblikovanju, odnosno razvoju. Freire zapaža i ističe da sloboda i autoritet mogu i treba da budu zajedno i ravnopravno zastupljeni, bez jedne ili druge krajnosti, bez međusobnog isključivanja. Pedagoški autoritet može se ostvariti jedino poštovanjem odgajnika kao slobodnog bića, pri čemu je nužan i slobodan pristanak odgajnika na taj autoritet.

Konformistička i autonomna ličnost predstavljaju još jedan par suprotstavljenih ideja. Konformistička ličnost je ono što je poželjno i što se potiče u „bankovnom“ modelu, dok je autonomna ličnost i poštovanje autonomije ono na čemu je akcenat u kritičkom/freireanskom modelu. Konformistička ličnost je „potlačen“ odgajnik, dok je autonoman i slobodan, zapravo, pojedinac koji je spreman da prepozna ugnjetavajuće elemente stvarnosti i da na njih reagira, boreći se tako za vlastitu slobodu, a takva ličnost je cilj odgoja s aspekta kritičkog/freireanskog modela.

Pedagogija treba nastojati prevladati ove prepreke, koje i dalje postoje u pedagoškoj praksi, naglašavajući ulogu odgajatelja kao facilitatora i saputnika u procesu učenja, ali i aktivnu ulogu odgajnika kao sukreatora znanja. Temeljna odgovornost odgajatelja jest osigurati prostor za kritičko promišljanje, participaciju i samostalno odlučivanje, dok odgajnik svojom angažiranošću doprinosi (samo)odgoju i (samo)obrazovanju. Takvim

pristupom tradicionalni hijerarhijski odnos transformira se u dijaloški i partnerski, što predstavlja ključni preduvjet za razvoj autonomne i refleksivne ličnosti u odgojno-obrazovnom procesu.

Literatura

- Anhalt, E. (2004). Bildsamkeit J.F. Herbarts pädagogische Problemstellung aus heutiger Sicht. In: Klattenhoff, K. (hrsg.). *Zum aktuellen Erbe Herbarts. Ein Klassiker der Pädagogik nach der Jahrtausendwende* Oldenburg: Bibliotheks und Informationssystem der Universität Oldenburg, pp. 99-138.
- Apple, M. W. (1993). *Official Knowledge: Democratic Education in a Conservative Age*. New York: Routledge.
- Bašić, S. (2015). Svrha i osnovna obilježja pedagoškog odnosa. U: Opić, S., Bilić, V., i Juričić, M. (ur). *Odgoj u školi*. Zagreb: Učiteljski fakultet Sveučilišta u Zagrebu, str. 11-45.
- Bognar, B. (2015). Čovjek i odgoj. *Metodički ogledi*, 22(2), 9-37.
- Colić, M. (2019). Kritička pedagogija Paula Freirea. *Kultura polisa*, 16(39), 393-414.
- Freire, P. (1983). The Importance of The Act of Reading. *Journal of Education*, 165(1), 5-11.
- Freire, P. (1985). Reading the World and Reading the Word: An Interview with Paulo Freire. *Language Arts*, 62(1), 15-21.
- Freire, P. (2002). *Pedagogija obespravljenih*. Zagreb: Odraz.
- Freire, P. (2007). *Pedagogy of the Heart*. New York: Continuum.
- Freire, P. (2017). *Pedagogija autonomije: neophodno znanje za obrazovnu praksu*. Beograd: Clio.
- Gazetić, D. (2021). *Paulo Freire, kritička pedagogije i savremena škola*. Niš: Smashwords.
- Giroux, H. A. (1983). *Theory and Resistance in Education: A Pedagogy for the Opposition*. South Hadley, MA: Bergin & Garvey.

- Giroux, H. A. (1992). *Border Crossings: Cultural Workers and the Politics of Education*. New York: Routledge.
- Hintz, A., Tyson, K., & English, A. R. (2018). Actualizing the Rights of the Learner: The Role of Pedagogical Listening. *Democracy and Education*, 26(2), Article 8, Preuzeto 16.09.2025. sa: <https://democracyeducationjournal.org/home/vol26/iss2/8/>.
- Juul J., i Jensen H. (2010). *Od poslušnosti do odgovornosti: kompetencija u pedagoškim odnosima*. Zagreb: Naklada Pelago.
- Komar, Z. (2004). Problem pozicije odgajnika iz sistematsko-pedagogijske perspektive. *Vjesnik Đakovačko-osječke nadbiskupije: časopis za pastoralnu orijentaciju*, 9(2506), 7-11.
- Marojević, J. (2014a). Obrazovanje i politika u diskursu – ogled kritičke pedagogije. *Pedagogija*, 69(1), 203-211.
- Marojević, J. (2014b). Epistemološke osnove kritičke pedagogije. *Nastava i vaspitanje*, 63(4), 607-619.
- Marojević, J. (2016). Od epistemologije do skrivenog kurikulumu: kritička vs. „bankovna“ perspektiva. *Nastava i vaspitanje*, 65(1), 125-138.
- McLaren, P. (1998). *Life in Schools: An Introduction to Critical Pedagogy in the Foundations of Education* (3rd ed.). New York: Longman.
- Musić, H. (2008). *Odnos između učenika i nastavnika u tradicionalnim i savremenim sistemima nastave*. Mostar: Nastavnički fakultet.
- Nikšić Rebihić, E. i Komar, Z. (2024). *Prolegomena za temeljno pojmovlje opće pedagogije*. Sarajevo i Zagreb: Filozofski fakultet Univerziteta u Sarajevu i Filozofski fakultet Sveučilišta u Zagrebu.
- Nkansah, J. N. (2025). Teacher and Student Roles in Freire's Critical Pedagogy: A Qualitative Case Study. *Mid-Western Educational Researcher*, 37(1), Article 2, 1-24.
- Noddings, N. (2012). The caring relation in teaching. *Oxford Review of Education*, 38(6), 771-781.

- Shih, Y. H. (2018). Some Critical Thinking on Paulo Freire's Critical Pedagogy and Its Educational Implications. *International Education Studies*, 11(9), 64-70.
- Shor, I. (1992). *Empowering education: Critical teaching for social change*. University of Chicago Press.
- Slatina, M. (1998). *Nastavni metod*. Sarajevo: Filozofski fakultet Univerziteta u Sarajevu.
- Slatina, M. (2014). O teoriji odgojnih/obrazovnih antropoloških polja (Pedagoška misao u tropletu odgojnih/obrazovnih antropoloških polja). *Novi Muallim*, 15(59), 33-42.
- Slatina, M. (2023). *O pedagogiji čovjeka. Od čovjeka kao bića učenja do učećeg društva*. Bužim: Illum.
- Tadić, A., Nikolić, L. (2020). Emancipatorska pedagogija i participativne obrazovne prakse. U: Radulović, L., Milin, V., i Ljujić, B. (ur.). *Participacija u obrazovanju – pedagoški (p)ogledi*. Beograd: Filozofski fakultet i Institut za pedagogiju i andragogiju, str. 41-46.
- Žiru, A. (2013). *O kritičkoj pedagogiji*. Beograd: Eduka.

The Learner in the Process of (Self-)Education and (Self-)Formation: Between the “Banking” and Critical Models

Abstract: This paper analyzes the position and role of the learner in the process of upbringing and education through a comparative examination of two opposing educational models: the traditional, so-called “banking” model and the critical (Freirean) model. Starting from the premise that upbringing and education are inseparable processes, it emphasizes the necessity of viewing educators and learners as equal participants in pedagogical practice. In the “banking” model, the learner is reduced to a passive recipient of pre-formed knowledge, which limits their development and suppresses their creative and critical potential. In contrast, the critical/Freirean model affirms the learner as an active participant and co-creator of knowledge, highlighting the importance of dialogue, problem-posing, and self-education in the learning process. Special attention is given to the concepts of educability/learnability, freedom, and self-education, which within critical pedagogy are interpreted as key to understanding the learner’s transformation from a conformist into an autonomous individual. In this sense, freedom is viewed as an ontological dimension of human existence and the foundation of education, while the educator’s authority is understood as being in balance with the learner’s freedom, with the pedagogical relationship based on mutual respect and responsibility. The paper concludes that Paulo Freire’s critical pedagogy offers an emancipatory framework in which education ceases to be a process of transmitting ready-made knowledge and becomes a space for the joint construction of meaning and critical awareness. Such an approach transforms the traditional hierarchical educator–learner relationship into a partnership based on dialogue, thereby creating conditions for the development of free, responsible, and autonomous individuals capable of active and critical participation in society.

Keywords: learner; (self)education; “banking” model; critical/Freirean model

Utjecaj društvenih mreža na širenje terorizma i radikalizacije

ANDREJ PRIMORAC¹

*Ministarstvo unutarnjih poslova Republike Hrvatske
Republika Hrvatska*

Sažetak: Platforme društvenih mreža iz temelja su preoblikovale globalnu komunikacijsku dinamiku omogućujući neviđenu povezanost i širenje informacija. Međutim, uz te koristi, one su također postale „plodno tlo“ ekstremističkim skupinama za propagiranje radikalnih ideologija i koordinaciju terorističkih aktivnosti. Stoga ovaj rad istražuje složenu ulogu društvenih mreža u širenju radikalizacije i terorizma. Rad uključuje definiranje radikalizacije i terorizma, analizu uloge društvenih mreža u širenju tih fenomena, istraživanje utjecaja algoritama na radikalizaciju, identificiranje ključnih čimbenika koji doprinose širenju radikalizacije, analizu mogućih mjera za suzbijanje širenja radikalizacije i terorizma te prezentaciju specifičnih slučajeva radikalizacije na društvenim mrežama.

Ključne riječi: radikalizacija, terorizam, društvene mreže, algoritmi, koordinacija, indoktrinacija

Uvod

Društvene mreže postale su značajan i zastupljen alat za komunikaciju, ali istovremeno i platforme za širenje radikalizacije i terorizma. Ekstremističke organizacije koriste se ovim platformama za propagandu, regrutaciju novih članova, koordinaciju napada i širenje straha. Algoritmi društvenih mreža često pojačavaju ekstremističke sadržaje, dodatno potičući proces radikalizacije. Stoga, predmet ovog rada obuhvaća analizu utjecaja društvenih mreža u širenju radikalizacije i terorizma, identifikaciju ključnih čimbenika koji doprinose ovom fenomenu te istraživanje mogućih mjera za suzbijanje širenja radikalizacije i terorizma putem ovih platformi, uz prikaz različitih studija slučajeva.

¹ primoracandrej95@gmail.com

Nakon uvodnog dijela i kratkog predstavljanja metodološkog okrija, drugi dio rada postavlja osnovne teorijske odrednice terorizma i radikalizacije. Počinje se s definicijama potonjih pojmova, te se radikalizacija opisuje kao proces u kojem pojedinci ili skupine usvajaju ekstremne političke, socijalne ili religijske ideje koje odstupaju od uobičajenih stavova društva, a terorizam kao čin upotrebe nasilja ili prijetnje nasiljem s ciljem zastrašivanja ili prisiljavanja društva ili vlade radi postizanja političkih, vjerskih ili ideoloških ciljeva. Naglašava se kako radikalizacija nije jednostavan i linearan proces, već niz međusobno povezanih faza i utjecaja koji dovode do ekstremizma i potencijalnog terorizma.

U trećem dijelu rada predstavljaju se čimbenici koji doprinose širenju radikalizacije i terorizma na društvenim mrežama, s posebnim osvrtom na algoritme društvenih mreža. Najprije je objašnjena algoritamska personalizacija. Točnije, analizira se kako algoritmi na društvenim mrežama mogu nehotice pojačavati širenje ekstremističkog sadržaja. Također se istražuje kako algoritmi favoriziraju sadržaj koji izaziva snažne emocionalne reakcije, poput straha ili bijesa, što često uključuje ekstremistički materijal. To može povećati širenje takvog sadržaja među korisnicima i pojačati njegov utjecaj. Dalje se istražuje proces postupnog izlaganja korisnika sve ekstremnijem sadržaju putem personaliziranih preporuka, što može desenzibilizirati korisnike i činiti ih sklonijima radikalizaciji. Također se spominje kako ekstremističke skupine mogu iskoristiti algoritamsku personalizaciju za ciljanje ranjivih pojedinaca prilagođenom propagandom, čime se dodatno povećava rizik od radikalizacije. Četvrti dio rada razmatra mjere za suzbijanje širenja radikalizacije i terorizma putem društvenih mreža. U petom dijelu rada predstavljene su različite studije slučaja. Prvo se govori o korištenju društvenih mreža od strane ISIL-a za regrutiranje, propagandu i širenje ideologije. ISIL je izuzetno aktivan u korištenju platformi poput Facebooka, X-a, Instagrama i YouTubea kako bi globalno širio svoju propagandu, privlačio nove članove i poticao na terorističke akcije. Konačno, predstavlja se nekolicina slučajeva radikaliziranih pojedinaca na društvenim mrežama.

Metodologija

Za potrebe ovog rada koristit će se dvije ključne metode: povijesno-komparativna i studije slučaja. Ove metode omogućit će analizu predmeta rada te pridonijeti razumijevanju uloge društvenih mreža u širenju radikalizacije i terorizma. Povijesno-komparativna metoda u ovom radu uključuje analizu postojećih znanstvenih radova, knjiga i članaka koji se bave temom radikalizacije, terorizma i uloge društvenih mreža u širenju ekstremističkih ideologija. Ova metoda omogućava:

1. *Identifikaciju teorijskih okvira i modela*: pomaže u razumijevanju različitih teorijskih pristupa koji objašnjavaju procese radikalizacije i terorizma.
2. *Utvrđivanje stanja znanja*: identificiranje najnovijih istraživanja i ključnih pronalazaka koji se odnose na širenje radikalizacije putem društvenih mreža. Ovo uključuje analizu kako različite platforme i algoritmi utječu na širenje ekstremističkih sadržaja.
3. *Kontekstualizaciju rezultata*: pomaže u postavljanju rezultata ovog istraživanja u širi kontekst postojećih znanja, što omogućava dublje razumijevanje kompleksnosti problema i identificiranje relevantnih čimbenika.

S druge strane, studije slučaja predstavljaju detaljnu analizu konkretnih primjera širenja radikalizacije i terorizma putem društvenih mreža. Ova metoda, za potrebe predmetnog rada, omogućava:

1. *Detaljno razumijevanje specifičnih primjera*: analizom konkretnih slučajeva, kao što su aktivnosti ISIL-a, ekstremističkih pokreta i individualni slučajevi radikalizacije, moguće je dobiti uvid u stvarne načine korištenja društvenih mreža za širenje ekstremističkih ideologija.
2. *Identifikaciju obrazaca i strategija*: analizom specifičnih slučajeva moguće je identificirati obrasce ponašanja i strategije kojim se koriste terorističke organizacije za radikalizaciju i regrutaciju.
3. *Procjenu utjecaja na pojedince i zajednice*: kroz analizu utjecaja radikalizacije putem društvenih mreža na pojedince i zajednice. Ovo uključuje istraživanje psiholoških i socijalnih posljedica radikalizacije, kao i utjecaja na sigurnost i društvenu koheziju. Kombinacija ovih

dviju metoda omogućit će sveobuhvatno razumijevanje fenomena radikalizacije i terorizma na društvenim mrežama te pružiti temelje za razvoj učinkovitih mjera za suzbijanje ovog problema.

Osnovne teorijske odrednice radikalizacije i terorizma

Pojam „radikalizam“ (lat. *radicis, radicalis* – korijen, iz korijena) u pravilu se odnosi na političke ideje koje zagovaraju temeljne promjene u društvenom i političkom sustavu. Ovakav pristup društvenim promjenama može se shvatiti kao pokretačka snaga društva. Povijesno gledano, radikalni pokreti bili su više orijentirani na progresivni reformizam nego na utopijski ekstremizam i veličanje masovnog nasilja (Jugović i Živaljević 2021).

S druge strane, radikalizacija se odnosi na proces u kojem određena politička uvjerenja prate spremnost pojedinaca da sudjeluju u činovima nasilja. Spremnost na nasilje, shvaćena kao jedino sredstvo političkog djelovanja, krajnji je ishod procesa radikalizacije. Zbog toga se radikalizacija često povezuje s političkim nasiljem kao svojom ključnom značajkom (Jugović i Živaljević 2021). Dakle, u svojoj srži, radikalizacija predstavlja pomak prema ekstremnim uvjerenjima i spremnost na korištenje nasilja kako bi se ta uvjerenja unaprijedila (Doosje *et al.* 2016).

Do radikalizacije može doći kroz različite kanale, uključujući *online* forume, društvene mreže, vjerske institucije i osobne interakcije s radikaliziranim pojedincima ili skupinama. Općenito govoreći, znanstvenici imaju tendenciju pristupiti fenomenu radikalizacije kroz dvije grupe objašnjenja, od kojih svaka nudi uvid u različite aspekte zašto i kako se pojedinci ili grupe radikaliziraju (Walters *et al.* 2013). Prva skupina objašnjenja usredotočuje se na pitanje „zašto?“. Ova perspektiva zadire u temeljne uvjete, olakšavajuće uzroke i događaje na makro i mikro razinama analize. Znanstvenici unutar ove skupine tvrde da čimbenici kao što su agresivni impulsi, poticaji i motivi pridonose radikalizaciji. Podražaji i uvjeti iz okoliša, kao i promjene u društveno-političkom krajoliku, smatraju se okidačima koji mogu aktivirati te temeljne uzroke. Druga skupina objašnjenja pomiče fokus prema razumijevanju procesa radikalizacije, posebice u smislu „kako“ i „kada“ se odvija. Znanstvenici ovdje naglašavaju interaktivnu prirodu radikalizacije, ističući ulogu strateškog planiranja, donošenja odluka i sporne interakcije u oblikovanju putanja pojedinaca ili skupina prema nasilju. Za razliku od prvog klastera,

koji naglašava analizu na mikro i makro razini, ova perspektiva stavlja veći naglasak na dinamiku na mezo razini. Prepoznaje da radikalizacija nije isključivo određena psihološkim profilima, već je rezultat strateških izbora unutar specifičnih društvenih konteksta (Alimi *et al.* 2015).

Nadalje, u literaturi se promatraju tri oblika radikalizacije: individualna, grupna i masovna. *Individualna radikalizacija* događa se kada jedna osoba usvoji ekstremna uvjerenja ili ideologije, često kao odgovor na osobne pritužbe, osjećaje otuđenosti ili potragu za identitetom i pripadnošću. *Grupna radikalizacija* uključuje formiranje kolektiva koji dijeli i jača radikalne ideje, često unutar tzv. eho komore (engl. *echo chambers*), gdje su glasovi protivljenja marginalizirani. *Masovna radikalizacija* događa se kada značajan dio stanovništva usvoji ekstremističke stavove ili ideologije, što dovodi do široke podrške radikalnim programima ili pokretima. Ovaj fenomen može biti potaknut društvenim nezadovoljstvima, političkom nestabilnošću, ekonomskom nejednakošću ili karizmatičnim vođama koji iskorištavaju strah i ljutnju (McCauley & Moskaleiko 2011). Kako navodi Maskaliunaite (2015), interes za radikalizaciju podređen je interesu za terorizam, odnosno zaustavljanje terorističkih akata. Stoga, u najopćenitijem smislu radikalizacija se može opisati u skladu s „ono što se događa prije nego što se terorizam dogodi“.

Kao što Ilustracija 1. prikazuje, jedan koristan okvir za ispitivanje radikalizacije, kako ga opisuju Kruglanski *et al.* (2019), uključuje pristup „3N“ (engl. *need, narration, network*), odnosno potreba, naracija i mreža.

Ilustracija 1. Okvir za ispitivanje radikalizacije

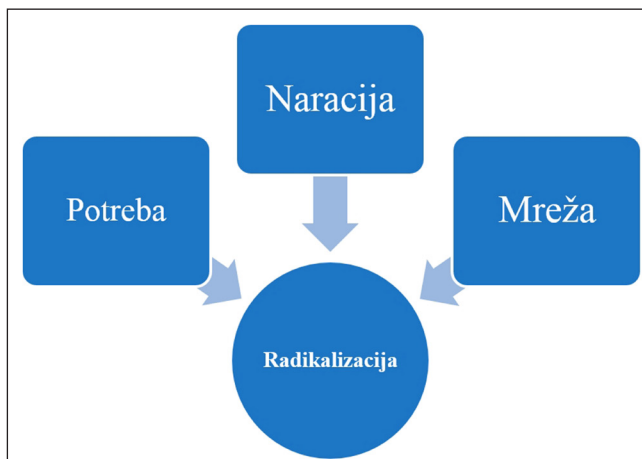

Svaki od ovih elemenata ima vitalnu ulogu u procesu radikalizacije:

1. *Potreba*: odnosi se na psihološke i društvene potrebe koje pojedince „tjeraju“ prema radikalnim ideologijama. Te potrebe mogu uključivati potragu za identitetom, osjećajem pripadnosti, značajem i svrhom. Često su pojedinci koji se osjećaju marginaliziranim, obespravljenim ili nemaju osobnog ili društvenog ispunjenja podložniji radikalizaciji. Radikalne skupine i ideologije nude rješenja za te nezadovoljene potrebe, dajući osjećaj osnaženosti i smisla koji možda nedostaje njihovim životima.
2. *Narativ*: obuhvaća priče i ideologije koje uokviruju radikalni svjetonazor. Ti su narativi moćni alati za opravdavanje radnji grupe, regrutiranje novih članova i održavanje predanosti postojećih sljedbenika. Radikalni narativi često prikazuju crno-bijeli svjetonazor, identificirajući jasne neprijatelje i obećavajući utopijsku budućnost ako se ostvare njihovi ciljevi. Oni duboko rezoniraju s pojedincima pružajući koherentno i uvjerljivo objašnjenje za njihove pritužbe i plan za njihovo rješavanje. Narativ često iskorištava postojeće društvene, političke ili ekonomske frustracije, uokvirujući ideologiju grupe kao ispravan i neophodan put.
3. *Mreža*: uključuje društvene veze i odnose koji olakšavaju radikalizaciju. Društvene veze imaju važnu ulogu u upoznavanju pojedinaca s radikalnim ideologijama i jačanju njihovih uvjerenja. Te veze mogu biti fizičke, poput lokalnih zajednica i grupa, ili virtualne, poput internetskih foruma i platformi društvenih mreža. Putem ovih veza pojedinci dobivaju pristup radikalnim narativima i postaju dio zajednice koja dijeli i potvrđuje njihova uvjerenja. Osjećaj pripadnosti i međusobne podrške unutar ovih veza može biti snažan motivator, jačajući predanost pojedinca cilju i povećavajući njihovu spremnost da se uključe u radikalne radnje.

Međutim, radikalizacija je često vođena jednim čimbenikom; naime, to je međuigra potrebe, narativa i mreže koja stvara plodno tlo za radikalizaciju. Nezadovoljene potrebe pojedinca čine ga podložnim uvjerljivim narativima, koji su zauzvrat ojačani njihovim društvenim mrežama. Na primjer, osoba koja se osjeća otuđeno i obespravljeno može pronaći utjehu u radikalnoj priči koja obećava osnaživanje i pravdu. Ovaj narativ dodatno je ojačan mrežom istomišljenika koji pružaju podršku i potvrdu (Kruglanski *et al.* 2019).

Konačno, Čeranić i Baškalo (2022), kao što je prikazano u Ilustraciji 2., navode kako se proces radikalizacije odvija kroz nekoliko različitih faza, od kojih svaka pridonosi preobrazbi pojedinca iz društveno integriranog člana društva u nekoga tko prihvaća ekstremističke ideologije i potencijalno se bavi terorističkim aktivnostima:

1. *Predradikalizacija*: ova početna faza označava nezadovoljstvo pojedinaca svojim društvenim položajem ili osobnim okolnostima. Traže utjehu i razumijevanje, često teže grupama ili ideologijama koje obećavaju smisao i svrhu.
2. *Samoidentifikacija*: kako pojedinci dublje ulaze u svoju potragu za identitetom i svrhom, pridružuju se grupama ili ideologijama istomišljenika. Ova faza često se javlja tijekom osobnih kriza (ekonomskih, društvenih, psiholoških), gdje se propituju postojeća uvjerenja i usvajaju nove radikalne ideje.
3. *Indoktrinacija*: nakon što su se identificirali s radikalnim uvjerenjima, pojedinci prolaze kroz proces indoktrinacije. Oni internaliziraju ekstremističke ideologije koje opravdavaju nasilje kao sredstvo za postizanje svojih ciljeva. Ova faza često uključuje izolaciju od glavne struje društva i uranjanje u okruženje koje veliča radikalno djelovanje.
4. *Djelovanje*: završna faza uključuje aktivno sudjelovanje u ekstremističkim aktivnostima. Pojedinci, sada potpuno radikalizirani, predaju se nasilnim radnjama koje zagovaraju njihove skupine ili ideologije. Oni sebe doživljavaju kao „vojnike“ s višim ciljem, koji su spremni žrtvovati sve za svoja uvjerenja, uključujući i počinjenje terorističkih djela.

Ilustracija 2. Faze radikalizacije

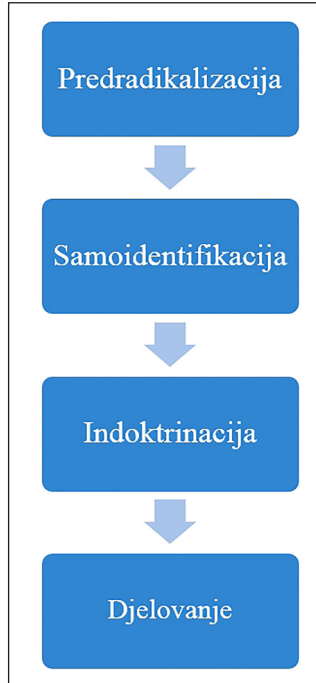

S druge strane, terorizam, ukorijenjen u latinskoj riječi *terror*, označava stanje straha, užasa i zastrašivanja, koje obuhvaća političko nasilje i upravljanje kroz teror. Latinski glagol *terrere* znači „izazvati drhtanje“. Sufiks „-izam“ naglašava sustavnu prirodu terorizma, bilo na teoretskoj razini u političkoj filozofiji (kao što je liberalizam ili socijalizam) ili na praktičnoj razini, koja ukazuje na način djelovanja ili stav (npr. fanatizam). Unatoč svojim latinskim korijenima, sam pojam „terorizam“ uvriježio se u većini svjetskih jezika, uključujući i one različitog jezičnog podrijetla. Može se reći kako pojam potječe iz razdoblja Francuske revolucije, točnije *regime de la terreur* (vladavine terora). Edmund Burke skovao je izraz „terorizam“ kako bi opisao stanje terora ili „vladavinu terora“ u revolucionarnoj Francuskoj. Međutim, u to vrijeme pojam „teror“ nije nosio negativne konotacije među onima koje je opisivao; naime, jakobinci su se koristili ovim izrazom pozitivno kada su govorili o sebi. Maximilian Robespierre, revolucionarni vođa, vidio je teror kao brzu, strogu i nepopustljivu pravdu te izvor vrline (Bevanda 2023).

Od svog nastanka, terorizam je predmet interesa brojnih akademskih disciplina, od političkih znanosti, filozofije, sociologije i povijesti do etike,

prava, psihologije, međunarodnih studija, vojne znanosti, studija etničkih odnosa, znanosti o menadžmentu, organizacijskih studija, kriminologije i sigurnosnih studija, između ostalog. Terorizam postoji gotovo koliko i samo čovječanstvo, s različitim metodama korištenja terora u političke svrhe (Galović *et al.* 2022).

Definiranje terorizma pokazalo se izazovnim zbog svoje subjektivne prirode i različitih konteksta. Terorizam općenito uključuje korištenje neselektivnog nasilja za stvaranje straha kod stanovništva ili određene skupine, s ciljem postizanja političkih, ideoloških ili drugih ciljeva. Međutim, određivanje što predstavlja terorizam često ovisi o nečijoj perspektivi s obzirom na to da radnje koje jedna skupina označi kao terorizam druga skupina može smatrati legitimnim otporom. Nepostojanje univerzalno prihvaćene definicije odražava složenost i dvosmislenost koja okružuje ovaj fenomen, čineći ga spornim pitanjem u pravnom i političkom diskursu diljem svijeta (Sorel 2003).

Čimbenici koji pridonose širenju terorizma i radikalizacije putem društvenih mreža

Društvene mreže predstavljaju *online* platforme koje korisnicima omogućuju stvaranje profila, povezivanje s drugim korisnicima i dijeljenje različitih sadržaja poput tekstova, slika i videa. Također, društvene mreže su mediji novog doba u kojima je put informacija dvosmjernan. Drugim riječima, svatko može biti i pošiljatelj i primatelj informacija (Ji 2024).

Društvene mreže postale su moćno oruđe za širenje radikalizacije pružajući terorističkim skupinama nevidenu platformu za širenje svojih ideologija i novačenje sljedbenika. Potonjem doprinosi nekolicina čimbenika koje su između ostalog identificirali različiti autori. Naime, kao ključne čimbenike širenja radikalizacije i terorizma putem društvenim mreža, kao što je prikazano u Tablici 1., Frañilá (2021) ističe anonimnost, Ferrara (2015) navodi manipulacije informacijama, Vacca (2020) naglašava nedostatak kontrole a Katz (2022) algoritamsku personalizaciju.

Vezano uz nedostatak kontrole, Crowley (2024) ističe da države diljem svijeta nastoje regulirati područje tehnologije s ciljem da tehnološka dostignuća postave u pravne okvire. Primjerice, *EU Digital Services Act* i *Section 230* u SAD. Europska unija je u kolovozu 2023. godine donijela Zakon o digitalnim uslugama (DSA). Cilj istoga je zaštita temeljnih

prava korisnika i uspostavljanje jednakih pravila s ciljem poticanja online inovacija, kao i transparentnost i jačanje odgovornosti. DSA navodi da su platforme poput Googlea, YouTubea, Amazona i drugih platformi koje imaju preko 45 milijuna mjesečnih korisnika podložne ograničenjima oglašavanja i usklađene s vanjskim revizijama i dijeljenjem podataka s vlastima. S druge strane, Američki *Section 230* jamči pravo na slobodno izražavanje na internetu bez intervencije vlade. Veličina platforme nije bitna te se vode slobodom izražavanja. Cilj im je zaštita prava korisnika od drugih korisnika (Crowley 2024.). Uslijed razvoja različitih platformi sve češće se javlja potreba balansiranja između slobode izražavanja i ograničavanja.² Napori za kontrolu platformi društvenih mreža i drugih tehnoloških inovacija nesporno postoje, ali s obzirom na to da se područje tehnologije rapidno mijenja teško je držati korak regulacije s inovacijama.

Tablica 1. Čimbenici širenja radikalizacije i terorizma na društvenim mrežama

Autor	Čimbenik	Utjecaj
Frąřilą	Anonimnost	Visoka razina anonimnosti na društvenim mrežama omogućuje pojedincima da se uključe u ekstremistički diskurs i aktivnosti bez straha od neposrednih društvenih posljedica.
Ferrara	Manipulacije informacijama ¹	Terorističke organizacije i radikalne skupine iskorištavaju golem doseg i neposrednost platformi društvenih mreža za širenje lažnih informacija za stvaranje panike i destabiliziranje društava.
Vacca	Nedostatak kontrole	Jedan od primarnih problema s nedostatkom kontrole na društvenim mrežama je neadekvatnost moderiranja sadržaja i <i>mehanizama</i> filtriranja. Platforme se često oslanjaju na automatizirane sustave i algoritme za otkrivanje i uklanjanje štetnog sadržaja, ali ti su sustavi daleko od savršenih.
Katz	Algoritamska personalizacija	Algoritmi platformi društvenih mreža osmišljeni kako bi zadržali angažiranost korisnika preporukom sve ekstremnijeg sadržaja.

² Vidi više u predmetima Europskog suda za ljudska prava: *Delfi As protiv Estonije*, zahtjev br. 64569/09 presuda od 16. lipnja 2015, *Sanchez protiv Francuske*, zahtjev br. 45581/15 presuda od 15. svibnja 2023., te Magyar Tartalomszolgálatóć Egyesülete i Index.hu Zrt protiv Mađarske, zahtjev br. 22947/13 presuda od 2. veljače 2016.

Uz navedene čimbenike, činjenice da su društvene mreže lako dostupne i jednostavne za korištenje (zahtijevaju malo ili nimalo obuke) pridonose njihovoj zlouporabi. Zbog svoje besplatnosti društvene mreže značajno smanjuju troškove kako međusobnog komuniciranja tako i povezivanja s potencijalnim „ulagačima“ u terorističke aktivnosti.

Autor u nastavku rada поближе analizira algoritamsku personalizaciju zbog automatskoga filtriranja i prikazivanja sadržaja koji potvrđuje postojeća uvjerenja korisnika, pojačavajući ekstremne stavove i omogućavajući brzo i masovno širenje radikalnog sadržaja.

Algoritamska personalizacija na društvenim mrežama

Općenito, algoritam je svaka dobro definirana računaska procedura koja uzima neku vrijednost ili skup vrijednosti kao ulaz i proizvodi neku vrijednost ili skup vrijednosti kao izlaz (Yanofsky 2006), odnosno, predstavlja konačan niz instrukcija, gdje svaka instrukcija ima jasno značenje i može se izvršiti u konačnom vremenu (Manger i Marušić 2003).

Platforme društvenih mreža često se koriste algoritmima za pojačavanje sadržaja na temelju angažmana korisnika. Ekstremistički sadržaj, bilo da se radi o propagandnim videozapisima, govoru mržnje ili radikalnim ideologijama, može se brzo proširiti putem ovih algoritama, dopirući do šire publike brže nego tradicionalnim sredstvima (Katz 2022). Vacca (2020) smatra kako su algoritmi platformi društvenih mreža osmišljeni kako bi zadržali angažiranost korisnika preporukom sve ekstremnijeg sadržaja. Ova arhitektura nenamjerno pogoduje ekstremističkim skupinama izlažući korisnike radikalnom materijalu bez obzira na to jesu li ga u početku tražili ili ne. Na primjer, korisnik koji započne s blago kontroverznim političkim sadržajem s vremenom može biti usmjeren prema ekstremnijim videozapisima. Ovo postupno izlaganje može desenzibilizirati pojedince i učiniti ih podložnijima radikalnim ideologijama. Drukčije rečeno, algoritmi koji pokreću platforme društvenih mreža osmišljeni su kako bi maksimalno povećali angažman korisnika, često promicanjem sadržaja koji izaziva snažne emocionalne reakcije, što korisnike može odvesti na put gdje su izloženi sve ekstremnijem sadržaju. Na primjer, korisniku koji pokazuje interes za politički sadržaj mogu se preporučiti videozapisi ili članci koji su ekstremnije prirode, jačajući njihova uvjerenja i potencijalno ih gurajući prema radikalizaciji.

S prethodnim u vezi, Whittaker *et al.* (2021) ističu kako je posljednjih godina vidljiv značajan porast zabrinutosti kreatora politike o utjecaju i ulozi algoritama za personalizaciju na korisnike društvenih mreža. Ključna briga je da se korisnicima prikazuje više sadržaja s kojim se slažu nauštrb međusobno povezanih stajališta, stvarajući lažni osjećaj stvarnosti i potencijalno štetan građanski diskurs.

Jedna od glavnih kritika algoritamske personalizacije je stvaranje filter mjehurića (engl. *filter bubble*) i eho komora (engl. *echo chambers*). Eho komore mogu pojačati ekstremne stavove jer korisnici dobivaju samo sadržaj koji podržava njihove postojeće ideje, bez kritičkog preispitivanja. Osim toga, društvene mreže poput Facebooka i YouTubea koriste se algoritmima za personalizaciju sadržaja, što može pojačati proces radikalizacije. Na primjer, ako korisnik pokazuje interes za radikalni sadržaj, algoritmi će mu preporučivati slične sadržaje, povećavajući učestalost i intenzitet izloženosti radikalnim idejama. Proces u kojem algoritmi povećavaju izloženost radikalnom sadržaju može se opisati kao algoritamska amplifikacija devijantnog ponašanja. Ova amplifikacija nastaje kada korisnici koji pokazuju interes za devijantne ili radikalne sadržaje budu izloženi sve većem broju sličnih sadržaja, što dodatno potvrđuje i pojačava njihova uvjerenja. S vremenom, ovo može dovesti do stvaranja čvrsto povezanih virtualnih zajednica koje podržavaju i potiču ekstremna ponašanja. Filter mjehurići i eho komore stvarani algoritmima mogu imati značajan utjecaj na proces radikalizacije jer omogućuju konstantnu izloženost radikalnim idejama i stvaraju okruženje koje podržava ekstremizam. Ovo može povećati vjerojatnost da će korisnici prihvatiti radikalne stavove i potencijalno se uključiti u nasilne aktivnosti. Algoritamska personalizacija može biti jedan od ključnih čimbenika koji doprinose stvaranju okruženja pogodnog za radikalizaciju (Wolfowicz n.d.).

Winkler i El Damanhoury (2022) ističu kako mehanizmi personaliziranih algoritama mogu nenamjerno potaknuti radikalizaciju kroz procese kao što su:

1. *Stvaranje filter mjehurića i eho komora*: personalizirani algoritmi često rezultiraju izlaganjem korisnika uglavnom sadržaju koji je u skladu s njihovim postojećim uvjerenjima i preferencijama. S vremenom to može stvoriti navedene fenomene, gdje su korisnici izolirani od suprotnih gledišta i stalno se susreću sa sličnim ideologijama. U smislu radikalizacije, to znači da pojedinci mogu opetovano biti

izloženi ekstremističkom sadržaju, što može osnažiti i intenzivirati njihova radikalna stajališta.

2. *Pojačavanje ekstremističkog sadržaja*: sadržaj koji izaziva jake emocionalne reakcije, kao što su strah, ljutnja ili bijes, ima tendenciju generiranja velikog angažmana. Algoritmi daju prednost takvom sadržaju jer povećava interakciju korisnika. Ekstremistički sadržaj često spada u ovu kategoriju, što znači da je vjerojatnije da će biti proširen i prikazan većem broju korisnika, čime se povećava njegov doseg i potencijalni utjecaj.
3. *Algoritamska eskalacija*: jedan od važnijih aspekata personaliziranih algoritama je njihov potencijal da odvedu korisnike u tzv. zečju rupu sve ekstremnijeg sadržaja. Korisnik koji u početku pokazuje interes za blago kontroverzan ili provokativan sadržaj može se postupno upoznati s ekstremnijim materijalom. Ova postupna izloženost može desenzibilizirati korisnike za radikalne ideje i učiniti da ekstremističke ideologije s vremenom izgledaju prihvatljivije.
4. *Ciljani naponi za radikalizaciju*: ekstremističke skupine mogu iskoristiti algoritme personalizacije za ciljanje osjetljivih pojedinaca prilagođenom propagandom. Analizirajući ponašanje i preferencije korisnika, te skupine mogu stvarati i širiti sadržaj osmišljen tako da se posebno dopadne pojedincima koji pokazuju znakove ranjivosti na radikalizaciju. Ovaj ciljani pristup može značajno povećati učinkovitost njihovih napora pri regrutaciji.

Baugut i Neumann (2020, prema Whittaker *et al.* 2021) proveli su dubinske intervju s radikalnim islamistima kako bi istražili njihove obrasce potrošnje društvenih mreža. Otkrili su da početna izloženost ideološkom sadržaju često služi kao svojevrsni portal, pri čemu se pojedinci postupno radikaliziraju kako ih algoritamske preporuke postupno izlažu sve ekstremnijoj propagandi. Ovaj proces naglašava kako algoritamski mehanizmi na platformama društvenih mreža mogu nenamjerno olakšati formiranje odjeka i ekstremističkih mreža jačanjem postojećih uvjerenja i preferencija.

Berger (2013, prema Whittaker *et al.* 2021) a zatim i Waters i Postings (2018, prema Whittaker *et al.* 2021) proširuju ovo zapažanje na platforme poput X-a i Facebooka, gdje su algoritmi dizajnirani da maksimiziraju

angažman korisnika preporučujući sadržaj sličan onom s kojim su korisnici već bili u interakciji. To može dovesti do fenomena poznatog kao „algoritamska radikalizacija“ gdje se korisnici usmjeravaju prema sve ekstremnijem sadržaju putem personaliziranih preporuka. Ovo ne samo da produbljuje njihov angažman s radikalnim ideologijama već i potiče veze s pojedincima koji isto razmišljaju, čime se pojačava doseg i utjecaj ekstremističkih narativa na internetu.

Nasuprot tome, Ledwich i Zaitsev (2019, prema Whittaker *et al.* 2021) proveli su istraživanje koje se usredotočilo na YouTubeov algoritam preporuka i njegov utjecaj na ideološki sadržaj. Otkrili su da algoritam nastoji dati prednost popularnim kanalima nad ekstremističkim kada preporučuje sadržaj korisnicima. Kategorizirajući kanale na temelju ideoloških sklonosti, uočili su tendenciju da algoritam usmjerava korisnike od ekstremnog sadržaja, potencijalno ublažavajući širenje radikalnih ideologija na platformi. Međutim, također su priznali ograničenja u svom pristupu, posebno u repliciranju dinamične i evoluirajuće prirode interakcije korisnika s online platformama. Složeno međudjelovanje između ponašanja korisnika, dizajna algoritama i politika platforme naglašava potrebu za nijansiranim metodologijama istraživanja kako bi se u potpunosti razumjelo kako digitalna okruženja doprinose procesima radikalizacije.

Navedena istraživanja naglašavaju dvostruku ulogu algoritama u oblikovanju diskursa na društvenim mrežama: iako mogu olakšati širenje ekstremističkog sadržaja, oni također posjeduju potencijal ublažiti njegovu širenje kroz ciljane intervencije i algoritamske prilagodbe. Rješavanje izazova koje postavlja algoritamska radikalizacija zahtijeva interdisciplinarnu suradnju i političke intervencije utemeljene na dokazima s ciljem promicanja digitalne pismenosti, povećanja odgovornosti platforme i poticanja otpornosti na ekstremističke narative u *online* prostorima.

ISIL (Islamska država) i korištenje društvenih mreža za regrutaciju

Početak 21. stoljeća na terorizam i radikalizaciju značajno je utjecalo uspostavljanje mreže Al-Kaida, koju je predvodio Osama bin Laden. Građanski rat u Siriji i situacija u Iraku potaknuli su džihadističke skupine koje se ili pridružuju Al-Kaidi ili se natječu s njom. Najistaknutija od njih je Islamska država Iraka i Al Shama (ISIS), također poznata kao ISIL (Iraka

i Levanta) odnosno Daesh, koja je uspostavila novu državu u dijelovima Sirije i Iraka (Khosrokhavar & Todd 2017).

Pojava ISIL-a značajno je potpomognuta vještim korištenjem platformi društvenih mreža za regrutiranje i propagandu. Grupa se koristi sveobuhvatnim trostrukim pristupom na ovim platformama: jačanjem međunarodne vidljivosti, privlačenjem novih članova i inspiriranjem napada „vukova samotnjaka“. Ova višestruka strategija omogućuje ISIL-u da dosegne široku publiku na globalnoj razini koristeći se međusobnom povezanosti i neposrednosti društvenih mreža za propagiranje svojih ekstremističkih ideologija. Unatoč zajedničkim naporima zapadnih vlada i suradnji s tehnološkim tvrtkama poput Googlea, X-a i Facebooka da se ISIL-ova prisutnost na internetu ukloni brisanjem računa i sadržaja, učinak je i dalje značajan (Gola & Lim 2016).

ISIL se, dakle, ističe kao najaktivnija teroristička skupina na društvenim mrežama koristeći se različitim platformama kao što su Facebook, X, Instagram, YouTube i Viber. Prema istraživanju Instituta Brookings, između rujna i prosinca 2014. godine postojalo je otprilike 46.000 do 70.000 X računa koji su podržavali ISIL, a svaki je u prosjeku imao oko 1.000 sljedbenika. Putem ovih platformi ISIL učinkovito širi svoju propagandu globalno, regrutira članove i komunicira sa sljedbenicima i donatorima, naglašavajući „fizičku granicu svetog rata“. Pristaše ISIL-a često objavljuju velike količine propagande na platformama poput X-a i Facebooka iz raznih zemalja, uključujući Ujedinjeno Kraljevstvo, Sjedinjene Američke Države, Saudijsku Arabiju, Indiju i Rusiju, uz Siriju i Irak. Primarni cilj ovih objava je jačanje jedinstva grupe i propagiranje njihove ideologije. Otpornost grupe u održavanju prisutnosti na mreži, unatoč suspenzijama računa, olakšavaju taktike poput *swarmcastinga*, gdje se sadržaj širi na više platformi i brzo se stvaraju novi računi koji zamjenjuju izbrisane. Štoviše, ISIL se koristi društvenim mrežama kako bi demonstrirao svoju moć i inspirirao sljedbenike (Hossain 2018).

Gates i Podder (2015) detaljno ističu kako je medijski ogranak ISIL-a, Al Hayat, najbolji primjer kako se terorističke organizacije koriste društvenim mrežama za širenje propagande. Oni proizvode raznoliku lepezu sadržaja koji je namijenjen različitim ciljnim skupinama. S jedne strane nalaze se videozapisi koji prikazuju brutalne postupke grupe, a koji služe za zastrašivanje i demonstraciju njihove nemilosrdnosti. S druge strane, stvaraju zapadnjački prijateljski sadržaj, poput militanata koji

poziraju sa staklenkama Nutelle kako bi privukli zapadnjačku mladež pokazujući privid normalnosti i povezanosti. Što je još značajnije, veliki dio propagande ISIL-a fokusiran je na teme upravljanja, pravde i nove izgradnje pod kalifatom. Ova vrsta sadržaja prikazuje ISIL kao legitiman entitet koji gradi državu, privlačeći tako one koji su razočarani svojim trenutnim vladama i traže osjećaj svrhe i pripadnosti.

Propaganda se, međutim, pretežno temelji na videozapisima, koristeći se snažnim utjecajem vizualnog medija za učinkovito prenošenje poruka. Videozapisi se često prevode na razne europske jezike, iskorištavajući lingvističke vještine svojih članova kako bi proširili svoj domet. Uključivanje glazbe i drugih elemenata zapadne kulture mladih čini ove videozapise posebno odjekujućima kod mlađe publike. Ideološki poziv na akciju u ovim videozapisima ne može se podcijeniti. Naglašavaju zlodjela neprijatelja i ističu plemenita djela i nagrade povezane s pridruživanjem ISIL-u. Ovaj ideološki narativ, zajedno s veličanjem mučeništva i obećanjem raja, služi kao snažan motiv za potencijalne regrute. Ogromnu prisutnost ISIL-a na društvenim mrežama održava predana radna snaga sa značajnim jezičnim i tehničkim vještinama. Ulažu se naponi ne samo u regrutiranje boraca već i za angažiranje pojedinaca vještih u društvenim mrežama i drugim tehničkim područjima kako bi održali i proširili svoje propagandne operacije (Gates & Podder, 2015).

Yu (2018) dodatno navodi kako je strategija grupe na društvenim mrežama višestruka. Pokrenuli su *hashtag* kampanje poput *#AllEyesOnISIS* kako bi skrenuli pozornost na svoje aktivnosti, posebice tijekom ključnih vojnih ofenziva kao što je zauzimanje Mosula. Ovom su metodom preplavili X gomilom objava, uključujući slike i videozapise koji su prikazivali njihove navodne pobjede i brutalne posljedice za one koji su se opirali. Ovaj pristup nije se odnosio samo na emitiranje njihovih akcija, već i na oblikovanje percepcija i manipuliranje medijskim izvještavanjem. Prvo, zasićenjem društvenih mreža svojim narativom, ISIL je učinkovito nadmašio tradicionalne novinske kuće, stekavši određenu mjeru vjerodostojnosti među publikom prije nego što autoritativniji izvori mogu potvrditi ili opovrgnuti njihove tvrdnje. Utjecaj se proširio izvan puke vidljivosti; naime, prisutnost ISIL-a na društvenim mrežama potaknula je osjećaj hitnosti i neposrednosti, privlačeći ne samo pasivne sljedbenike već i aktivne pristaše voljne pridružiti se njihovim redovima. Sposobnost grupe da regrutira pojedince globalno, uključujući i one iz zapadnih zemalja

poput Sjedinjenih Američkih Država i europskih zemalja, naglašava široku privlačnost i doseg njihovih *online* poruka.

Nadalje, ISIL-ovo korištenje društvenih mreža nije bilo ograničeno samo na regrutiranje, već je također bilo usmjereno na poticanje radikalizacije. Dakle, ISIL-ova strategija regrutiranja putem društvenih mreža, kako navodi Chung-Yin Yeung (2015), sofisticirana je i strateški osmišljena da maksimizira globalni utjecaj i doseg. Ista uključuje:

1. *Model decentralizirane propagande*: ISIL se koristi decentraliziranim pristupom propagandi putem platformi društvenih mreža. Za razliku od tradicionalnih terorističkih skupina koje se koriste zatvorenim web-stranicama zaštićenim lozinkom, ISIL potiče svoje simpatizere da dijele i šire svoju propagandu na glavnim platformama kao što su Facebook, X i Instagram. Ova strategija koristi se snagom milijuna anonimnih korisnika koji djeluju kao aktivni agenti za ISIL, značajno povećavajući njegovu *online* prisutnost i utjecaj.
2. *Globalno ciljanje publike*: ISIL-ova ciljana publika proteže se izvan pojedinaca koji govore arapski i imaju džihadističke težnje. Cilj im je doprijeti do svih muslimana i nemuslimana širom svijeta koji imaju pristup internetu. Širenjem sadržaja na više jezika i prilagođavanjem poruka različitim kulturnim kontekstima, ISIL nastoji privući široki spektar pojedinaca, uključujući one koji bi mogli biti ranjivi na radikalizaciju.
3. *Korištenje značajki društvenih mreža*: ISIL iskorištava neposrednu prirodu sadržaja društvenih mreža koji se može dijeliti. Oni osiguravaju da se njihova propaganda lako dijeli uz visoku „sposobnost dijeljenja“ kroz kratke videozapise, brze *tweetove* i kulturološki relevantne objave. Ovaj pristup je u suprotnosti sa starijim terorističkim skupinama poput Al-Kaide, koje su se oslanjale na duže, manje dostupne medijske formate. Korištenjem *hashtagova* i trendovskih tema, ISIL „otima“ globalne razgovore kako bi povećao vidljivost svojih poruka.
4. *Angažman i novačenje*: strategija ISIL-a na društvenim mrežama ne odnosi se samo na emitiranje propagande, već i na izravno angažiranje potencijalnih novaka. Oni potiču sljedbenike da se javno zaklinju na vjernost i dijele te zavjete naširoko, stvarajući osjećaj pripadnosti i

zajednice među simpatizerima. Osobne priče boraca i pristaša dijele se kako bi se veličala stvar i privukli istomišljenici koji bi mogli biti inspirirani da se pridruže ISIL-ovim redovima.

Utjecaj društvenih mreža na radikalizaciju – primjeri pojedinaca

U nastavku ovog dijela rada prikazujemo četiri studije slučaja utjecaja društvenih mreža na individualne radikalizacije. Analizom svake odabrane studije slučaja fokusirat ćemo se na različite aspekte i mehanizme putem kojih društvene mreže olakšavaju širenje radikalnih ideja i mobilizaciju pojedinaca.

Studija slučaja „Young i Dakhlalla“

Slučaj koji predstavlja Callahan (2017) tiče se uhićenja Jaelyn Delshaun Young i Muhammada Oda Dakhlalle 2015. godine. Isti predstavlja primjer uloge društvenih mreža u procesu radikalizacije koji vodi u terorizam, odnosno pokazuje kako pojedinci, unatoč svojim naizgled običnim životima, mogu biti pod utjecajem ekstremističkih ideologija i regrutirani putem platformi društvenih mreža. Jaelyn Delshaun Young, 20-godišnja studentica, i Muhammad Oda Dakhlalla, 22-godišnji diplomac, bili su stanovnici Mississippija, SAD. Unatoč nedostatku izravne izloženosti ISIL-u u svom fizičkom okruženju, postali su uhvaćeni u zamku mrežne propagande. Naime, Young i Dakhlalla razgovarali su s tajnim agentima FBI-a koji su se predstavljali kao pripadnici ISIL-a putem neidentificiranih platformi društvenih mreža. Izražavajući svoju spremnost da pruže potporu ISIL-u, razgovarali su o ponudi svojih vještina u borbi i medicinskoj pomoći. Putem poruka, Young i Dakhlalla izrazili su podršku nasilnim djelima koje je počinio ISIL, uključujući napad u Chattanooga. Njihove internetske interakcije eskalirale su od izražavanja ideološke pripadnosti do planiranja fizičkog putovanja u Siriju kako bi se pridružili terorističkoj organizaciji. Otkriće Youngove i Dakhlalline umiješanosti u terorističke aktivnosti šokiralo je njihove obitelji i zajednice. Unatoč tome što su bili studenti s perspektivom, odnosno studenti bez ikakvih kriminalnih aktivnosti u prošlosti, podlegli su privlačnosti ekstremističkih ideologija koje su se širile putem društvenih mreža (Callahan 2017).

Ovaj slučaj naglašava snagu ISIL-ove *online* propagande³ i napora regrutiranja, privlačeći pojedince iz različitih sredina u svoje okrilje. Prvo, slučaj jasno pokazuje kako su društvene mreže odigrale važnu ulogu za regrutiranje i radikalizaciju pojedinaca. Bez fizičkog kontakta s ekstremističkim grupama, mladi su bili izloženi *online* propagandi koja je manipulirala njihovim uvjerenjima i poticala ih na nasilje također, stupili su i u *online* komunikacije. To naglašava hitnu potrebu za boljim nadzorom i regulacijom ekstremističkih sadržaja na internetu. Drugo, slučaj ističe kako čak i pojedinci koji se čine kao obični građani mogu postati žrtve online radikalizacije. Mladi, poput Younga i Dakhllale, koji su bili studenti i živjeli u mirnim zajednicama, pokazuju da ekstremističke ideologije mogu privući ljude iz različitih sredina. Stoga je važno provoditi edukaciju o rizicima *online* ekstremizma i podizati svijest među mladima o opasnostima koje proizlaze iz ekstremističkih ideja na društvenim mrežama. Treće, slučaj naglašava potrebu za suradnjom između vlasti, platformi društvenih mreža i civilnog društva u borbi protiv *online* radikalizacije. Jačanje *online* sigurnosti, identifikacija i uklanjanje ekstremističkih sadržaja te praćenje *online* aktivnosti pojedinaca koji iskazuju simpatije prema ekstremizmu ključni su koraci u sprječavanju terorističkih aktivnosti. U cjelini, sveobuhvatan pristup koji uključuje regulativne mjere, tehnološke inovacije, edukaciju i suradnju ključan je u borbi protiv ovog sve većeg globalnog problema. Samo zajedničkim naporima moguće je osigurati sigurno i prosperitetno okruženje za sve.

Studija slučaja „Alex“

Studija slučaja, koju prikazuje Braddock (2020), istražuje priču o Alex (pseudonim), mladoj ženi iz ruralnog dijela države Washington koju je ISIL radikalizirao putem interakcija na društvenim mrežama. Studija se temelji na članku koji je izvorno objavio *New York Times* 2015. godine, ističući ranjivosti koje iskorištavaju terorističke skupine i značajan utjecaj njihovih komunikacijskih strategija. Alex je 23-godišnja žena koja živi s bakom u izoliranom dijelu države Washington. Vodi usamljen život, većinu vremena provodi na internetu.

³ U vezi s online propagandom važno je istaknuti da analize Europolu pokazuju kako online propaganda ima ključnu ulogu u početnoj fazi privlačenja simpatizera, ali da se stvarni proces regrutacije odvija tek kroz kombinaciju propagande i personalizirane komunikacije. Stoga se digitalna propaganda može smatrati važnim početnim alatom, ali ne i samostalnim mehanizmom potpunog regrutiranja i indoktrinacije.

Njezina znatiželja o ISIL-u započela je nakon što je pogledala video smaknuća Jamesa Foleyja od strane ISIL-a u kolovozu 2014. godine. Ova znatiželja usmjerila ju je na put radikalizacije. Alexina potraga za pristašama ISIL-a na X-u bila je brza i uspješna. Pronašla je pojedince koji su tvrdili da su dio ISIL-a i koji su jedva čekali komunicirati s njom. Ove *online* interakcije brzo su stvorile osjećaj zajednice koji je nedostajao Alexinom izoliranom životu. Tijekom sljedećih nekoliko tjedana uspostavila je odnose s nekoliko pristaša ISIL-a koji su je uključili u razgovore o islamu i islamskim ritualima, postupno mijenjajući njezinu percepciju o ISIL-u i njegovim djelovanjima.

Stalna interakcija s pristašama ISIL-a navela je Alex da preispita prikaz ISIL-a u medijima. Unatoč široko rasprostranjenim dokazima o brutalnosti skupine, Alex je počela vjerovati da su njihove akcije bile opravdane i da je ISIL donio stabilnost Bliskom istoku. Značajna promjena u Alexinim uvjerenjima dogodila se kroz njezinu interakciju s određenim pristašom ISIL-a po imenu Hamad. Ohrabrena od Hamada, Alex je na kraju prešla na islam, javno izjavivši svoju vjeru na X-u, uz podršku svojih internetskih prijatelja. Nakon obraćenja, Alexin angažman s pristašama ISIL-a se produbio. Uspostavila je posebno blizak odnos s Faisalom, 51-godišnjim muškarcem iz Ujedinjenog Kraljevstva. Njihovi razgovori često su bili usredotočeni na bezazlene teme poput čaja i vrtlarstva, ali su uključivali i detaljne rasprave o islamu i njegovim praksama.

Faisal je vodio Alex u njezinom vjerskom obrazovanju i dodatno ju izolirao od neislamskih utjecaja. Kako se Alex sve više učvršćivala u svojim novim uvjerenjima, Faisal i druge pristaše na internetu počeli su vršiti pritisak na nju da prekine veze sa svojim neislamskim prijateljima i obitelji. Ta je izolacija bila ključni korak u njezinoj radikalizaciji, čineći je ovisnijom o svojoj novoj *online* zajednici.

Međutim, Alexina sve veća svijest o Faisalovoj sumnjivoj prošlosti i intervencija njezine bake počele su remetiti te planove. Alexina baka primijetila je njezinu povećanu uključenost u ove razgovore i posljedične promjene ponašanja. Nakon višestrukih sukoba, ograničila je Alexin pristup internetu i suočila se s Faisalom izravno na Skype-u. Ova intervencija, zajedno s Alexinim otkrićem Faisalove umiješanosti u razne terorističke aktivnosti, počela je razbijati pritisak koji su njezini *online* prijatelji imali na nju.

Sve potonje ilustrira moćnu i podmuklu prirodu radikalizacije putem društvenih mreža. Njezino putovanje od znatiželje do obraćenja naglašava metode kojim se koriste terorističke organizacije za iskorištavanje ranjivih pojedinaca. Ove metode uključuju stvaranje osjećaja zajedništva, postupno mijenjanje uvjerenja kroz uvjerljivu komunikaciju i izolaciju pojedinaca iz njihovih prijašnjih društvenih krugova. Alexin slučaj naglašava potrebu za povećanom sviješću i strategijama intervencije kako bi se spriječila radikalizacija pojedinaca putem društvenih mreža.

Studija slučaja „Maša“

Studija slučaja koju predstavljaju Kovač *et al.* (2019) fokusirana je na Mašu, mladu ženu iz Bosne i Hercegovine ('BiH') čija se radikalizacija dogodila isključivo putem interneta, odnosno društvenih mreža. Mašin prelazak na selafizam i kasniji odlazak u Siriju ilustrira kako društvene mreže mogu odigrati ključnu ulogu u procesu radikalizacije. Maša je odrasla u BiH u okruženju koje nije imalo neposredni utjecaj selefijske zajednice. Njezina radikalizacija započela je putem društvenih mreža, gdje je iz znatiželje počela posjećivati ekstremističke Facebook profile. Jedan od ključnih utjecaja bio je profil Murisa, 19-godišnjaka iz BiH koji se pridružio ISIL-u i postao popularan na društvenim mrežama.

Mašin proces radikalizacije uključivao je sljedeće korake:

1. Inicijalni kontakt: Maša je slučajno naišla na Murisov profil i bila fascinirana njegovim objavama. Bio je to njezin prvi korak prema radikalizaciji, potaknut znatiželjom.
2. *Online* interakcije: nakon što je počela pratiti Murisa, Maša je otkrila *online* predavanja poznatih selefijskih predavača, poput Bilala Bosnića i Jusufa Barčića. Ovi predavači dodatno su utjecali na njeno razumijevanje i prihvaćanje selefizma.
3. Zatvorene Facebook grupe: Maša se pridružila zatvorenoj Facebook grupi žena koje su već bile u Siriji. Kroz ovu grupu dobila je preporuke za knjige, upute o islamskim običajima i podršku u svojoj novoj vjeri. Te su joj žene pružale i emotivnu podršku koju je tražila zbog teške situacije u kući s bivšim partnerom, bivšim ovisnikom o heroinu.

4. Emocionalna povezanost i odlučnost: kroz interakcije u grupi, Maša je razvila snažnu emocionalnu povezanost s članovima grupe, što je dodatno ojačalo njezin osjećaj pripadnosti.

Privlačnost prema čovjeku iz Sandžaka, kojeg je upoznala preko interneta, a koji je bio borac u Siriji, dodatno je motivirala njenu odluku da ode u Siriju. Nakon dolaska u Siriju, Maša se suočila sa stvarnošću života pod kontrolom islamističke formacije Al-Nusra. Naposljetku je napustila Siriju i vratila se u BiH. Nakon povratka Maša je počela preispitivati svoja radikalna uvjerenja. Ostala je muslimanka, ali je njeno tumačenje islama postalo umjerenije. Odlučila je više ne nositi nikab i priznala je da je doživjela značajnu emotivnu i psihičku transformaciju. Njezin slučaj pokazuje kako pojedinačne životne okolnosti i emocionalna ranjivost mogu igrati ključnu ulogu u procesu radikalizacije. Njezina potreba za emocionalnom potporom i bijegom iz teške životne situacije učinila ju je podložnom utjecaju ekstremističkih narativa na društvenim mrežama. Društvene mreže pružile su joj platformu za „samootkrivanje“ i povezivanje s radikalnim skupinama koje su je ciljale za indoktrinaciju.

Štoviše, radikalizacija Maše putem društvenih mreža ilustrira važnost razumijevanja emocionalnih i psihičkih čimbenika koji pridonose procesu radikalizacije. Učinkovita strategija za sprječavanje radikalizacije mora uključivati pružanje emocionalne i socijalne podrške pojedincima u opasnosti, kao i razvoj kritičkog mišljenja i digitalne pismenosti kako bi se smanjio utjecaj ekstremističkog sadržaja na internetu.

Studija slučaja „Damir“

Kovač *et al.* (2019) iznose još jednu studiju slučaja, a koja se tiče Damira. Potonji, isprva poznat pod pseudonimom „180“ (a kasnije „Sallahaddin al-Bosni“), odrastao je u Mostaru, i to u okruženju obiteljske nestabilnosti i ekonomskih poteškoća. Rođen kao izvanbračno dijete, Damir se rano suočio s društvenom stigmatizacijom i emocionalnim zanemarivanjem, što je dodatno pogoršano psihičkim problemima njegove majke. Ove formativne godine obilježene napuštenošću i siromaštvom pridonijele su osjećaju otuđenosti i ogorčenosti, oblikujući njegov svjetonazor od mladosti. Unatoč tim izazovima, Damir je studirao englesku književnost i razvio strast prema glazbi i video montaži. Njegovi kreativni napori u početku su pružali izlaz za izražavanje i osjećaj svrhe, sugerirajući

otpornost u suočavanju s nevoljama. Damirova putanja radikalizacije započela je tijekom njegovog zaposlenja na uređivanju dokumentaraca za humanitarnu nevladinu organizaciju, gdje je bio izložen narativima koji prikazuju globalnu muslimansku patnju. Ovo izlaganje, zajedno s njegovim osobnim iskustvima marginalizacije i diskriminacije, potaknulo je duboko ukorijenjeni moralni bijes. Počeo je tumačiti svjetske događaje kroz leću percipiranog zapadnog ugnjetavanja muslimana, što je narativ koji ponavljaju ekstremističke skupine poput ISIL-a.

Psihološki, Damirova radikalizacija bila je potaknuta kognitivnom disonancijom, gdje su se isprepleli njegovi osobni problemi i ekstremistički narativ o pravednom nasilju. Taj je proces uključivao opravdavanje ekstremističkih radnji kao odgovor na uočene nepravde, čime su se pomirila proturječna uvjerenja. Sociološki, Damir je pronašao potvrdu i potporu u ekstremističkim zajednicama na društvenim mrežama koje su učvrstile njegov radikalni svjetonazor. Te su mu mreže pružile osjećaj pripadnosti i identiteta, ključne čimbenike na njegovu putu prema ekstremizmu. Damirova radikalizacija slijedila je četiri faze: početni moralni bijes, usvajanje specifičnog svjetonazora koji opravdava nasilje, osobnu povezanost s percipiranim nevoljama i konačno, mobilizaciju prema ekstremističkom djelovanju. Svaka je faza bila obilježena sve većom ideološkom predanošću i sve manjom spremnošću za uključivanje u alternativne perspektive.

Damir je privukao pozornost javnosti u BiH svojim objavama na internetu u kojima zagovara terorističke akcije i poziva se na retoriku u stilu ISIL-a. Njegova transformacija u „Sallahaddin alBosni“ naglasila je promjenu od marginaliziranog pojedinca do osobe koja izaziva zabrinutost unutar krugova nacionalne sigurnosti. Njegov slučaj istaknuo je opasnosti radikalizacije putem društvenih mreža, odnosno izazove suočavanja s ekstremističkim narativima koji se šire putem društvenih mreža.

Damirova studija slučaja služi kao važan podsjetnik na složeni međudodnos između osobnih ranjivosti, izloženosti ekstremističkim ideologijama i društvene dinamike u tjeranju pojedinaca prema nasilnom ekstremizmu. Razumijevanje ovih putova ključno je za razvoj učinkovite prevencije i strategija intervencije. Ističe potrebu za ciljanim naporima za rješavanje problema marginalizacije, poboljšanje kritičke medijske pismenosti i prekidanje ekstremističkih krugova na društvenim mrežama.

Mjere za suzbijanje širenja radikalizacije i terorizma putem društvenih mreža

U eri brzog širenja informacija putem društvenih mreža pitanje kontrole i suzbijanja ekstremističkog sadržaja postalo je ključno za očuvanje društvene sigurnosti i stabilnosti. Tehničke, regulatorne i nadzorne strategije imaju ključnu ulogu u borbi protiv ovih fenomena koristeći se naprednim algoritmima za identifikaciju, analizu i filtriranje problematičnog sadržaja. U smislu veće upotrebe društvenih mreža za širenje radikalnih ideja i terorističke propagande, Johansson (2015) ističe kako su razvoj i implementacija tehničkih intervencija postali ključni za suzbijanje tih prijetnji. S tim u vezi, postoje različiti tehnički pristupi, uključujući filtriranje, kontrolu i algoritamske promjene, koji mogu pomoći u suzbijanju širenja radikalizacije i terorizma na društvenim mrežama.

Prema Saurwein i Spencer-Smith (2021), platforme društvenih mreža koriste se algoritmima koji mogu skenirati i analizirati ogromne količine podataka brzo i učinkovito. Međutim, unatoč učinkovitosti algoritama, oni nisu nepogrešivi i ponekad mogu propustiti nijansirane sadržaje ili sadržaje specifične za kontekst. Stoga se platforme također oslanjaju na ljudske moderatore da pregledaju sadržaj koji algoritmi označavaju, ali nisu dovoljno sigurni da bi ga automatski izbrisali. Ovi ljudski moderatori donose konačne odluke o tome hoće li ukloniti ili dopustiti sadržaj, osiguravajući potrebnu provjeru algoritamskog procesa (Saurwein & Spencer-Smith 2021).

Alava *et al.* (2017) također ističu kako inicijative za obrazovanje i podizanje svijesti usmjerene na korisnike društvenih mreža imaju ključnu ulogu u borbi protiv terorizma i radikalizacije na društvenim mrežama. Najvažnije je promicanje digitalne pismenosti koja naglašava nenasilno rješavanje sukoba i kulturu mira. Mnogi pojedinci, osobito mladi ljudi, mogu biti podložni ekstremističkim ideologijama koje se šire putem društvenih mreža ako nemaju vještine kritičkog razmišljanja ili nisu svjesni taktika kojim se koriste ekstremističke skupine. Poticanjem razumijevanja kako kritički procijeniti informacije i uključiti se u konstruktivan dijalog, umjesto pribjegavanja nasilju, moguće je ublažiti utjecaj ekstremističkih narativa. Osim navedenog, kritično je omogućiti korisnicima da prepoznaju i prijave terorističku zlouporabu društvenih mreža. Platforme bi trebale pružiti jasne smjernice o prepoznavanju sumnjivih aktivnosti ili sadržaja koji potiču nasilje, a korisnike bi trebalo poticati da odmah

označe takav sadržaj. Pravovremena intervencija može spriječiti virusno širenje ekstremističkog materijala i potencijalno spasiti živote. Mughal *et al.* (2023) ističu i psihosocijalne intervencije, koje uključuju pružanje dostupnih usluga mentalnog zdravlja za pojedince ranjive na radikalizaciju. Potonje može riješiti temeljne probleme kao što su traume, društvena izolacija i krize identiteta.

Jedan od ključnih izazova u borbi protiv terorizma na društvenim mrežama je brza evolucija *online* platformi i taktika kojim se koriste terorističke skupine. Naponi za uklanjanje ekstremističkog sadržaja često su ometeni velikom količinom materijala i sposobnošću terorista da se brzo prilagode i zaobiđu ograničenja (Aly *et al.* 2016). S tim u vezi, suradnja između društvenih mreža, vlada i organizacija civilnog društva u suzbijanju terorizma i radikalizacije na društvenim mrežama predstavlja kompleksan i nužan pristup u suvremenom društvu.

Zaključak

Društvene mreže predstavljaju jedan od najsnažnijih komunikacijskih alata suvremenog doba, čije su prednosti u povezivanju, razmjeni informacija i širenju znanja neupitne. Ipak, njihova uloga u širenju radikalizacije i terorizma otvara složeno pitanje uzroka i posljedica. Radikalizacija putem društvenih mreža postala je ozbiljan globalni problem.

Četiri predstavljene studije slučaja ističu različite aspekte ovog fenomena. Slučajevi „Young i Dakhllalla“, „Alex“, „Maša“ i „Damir“ pokazuju kako društvene mreže mogu imati ključnu ulogu u procesu radikalizacije. Unatoč različitim osobnim okolnostima, svi ovi pojedinci doživjeli su izolaciju i emocionalnu ranjivost, izložili se ekstremističkim sadržajima, našli osjećaj zajedništva i pripadnosti putem *online* interakcija, prošli kroz ideološku manipulaciju i na kraju planirali fizičke akcije na temelju tih interakcija. Ove sličnosti naglašavaju potrebu za sveobuhvatnim pristupom u borbi protiv radikalizacije, uključujući regulaciju ekstremističkih sadržaja na društvenim mrežama, edukaciju o rizicima ovakvih modaliteta ekstremizma, pružanje emocionalne i socijalne podrške pojedincima u opasnosti te suradnju između vlasti, platformi društvenih mreža i civilnog društva.

Osjećaji marginalizacije, nepravde, društvene isključenosti ili gubitka identiteta predstavljaju temeljne pokretače koji pojedinca čine osjetljivim

na ekstremističke poruke. Kada se takvi unutarnji i vanjski faktori susretnu s digitalnim prostorom, društvene mreže postaju medij putem kojeg se pojedinci radikaliziraju. Posebnu ulogu u tome ima algoritamska personalizacija, koja korisniku omogućava da neprestano bude izložen sadržajima koji potvrđuju njegova postojeća uvjerenja. Na taj način nastaju tzv. „eho-komore“ i „filter mjehurići“ koji ograničavaju pristup drugačijim pogledima te dodatno učvršćuju ekstremne stavove.

Borba protiv širenja terorizma i radikalizacije zahtijeva učinkovite mjere koje moraju djelovati na tehnološkoj i društvenoj razini – razvojem digitalne pismenosti, poticanjem kritičkog mišljenja, promicanjem socijalne uključenosti i jačanjem psihološke otpornosti pojedinaca. Samo takvim sveobuhvatnim pristupom moguće je spriječiti da društvene mreže postanu prostor u kojem se nezadovoljstvo pretvara u ekstremizam.

Literatura

- Alava, S., Frau-Meigs, D., & Hassan, G. (2017). Youth and violent extremism on social media: Mapping the research. Preuzeto 05.11.2025. sa <https://unesdoc.unesco.org/ark:/48223/pf0000260532>.
- Alimi, E., Demetriou, C., & Bosi, L. (2015). *The Dynamics of Radicalization: A Relational and Comparative Perspective*. Oxford: Oxford University Press.
- Aly, A., Macdonald S., Jarvis, L., & Chen, T. (2016). *Violent Extremism Online: New perspectives on terrorism and the Internet*. London: Routledge.
- Baugut, P., & Neumann, K. (2019). Online propaganda use during Islamist radicalization *Information, Communication and Society*, 23(6), 1-23.
- Bevanda, D. (2023). *Terorizam i predrasude – poznati i nepoznati kauzaliteti*. Sarajevo: Atlantska inicijativa/Fakultet političkih nauka Univerziteta u Sarajevu.
- Braddock, K. (2020). *Weaponized words: The strategic role of persuasion in violent radicalization and counter-radicalization*. Cambridge: Cambridge University Press.

- Borum, R. (2021). Rethinking Radicalization. *Journal of Strategic Security* 4(4), 1-6. Preuzeto 05.11.2025. sa <https://digitalcommons.usf.edu/jss/vol4/iss4/1>.
- Callahan, G. (2017). Attacking ISIL on Twitter: Addressing ethical responsibility in the weaponization of social media. *Intersect: The Stanford Journal of Science, Technology, and Society*, 10(2).
- Chung-Yin Yung, J. (2015). A Critical Analysis on ISIS Propaganda and Social Media Strategies. *Global Media Journal*, 20(52), 2-19.
- Ćeranić, P. i Milica S. (2018). Radikalizacija i nasilni ekstremizam koji vode ka terorizmu, *Zbornik radova s regionalne konferencije Regionalna saradnja u suzbijanju prekograničnog kriminala: savremeni izazovi terorizma i migrantske krize*. Banja Luka: Univerzitet u Banjoj Luci, Fakultet bezbjedosnih nauka, str. 33-46.
- Doosje, B., Moghaddam, F. M., Kruglanski, A., de Wolf, A., Mann, L., & Feddes, A. (2016). Terrorism, radicalization and de-radicalization. *Current Opinion in Psychology*, 1, 79-84.
- Ferrara, E. (2015). Manipulation and abuse on social media. *ACM SIGWEB Newsletter*, 15(4), 1-9.
- Frățilă, C. (2021). Radicalization through social networks during the pandemic. *Technium*, 3(4), 63-66.
- Galović, T., Mišević P, i Uroda, I. (2022). *Aktualne sigurnosne prijetnje i inozemna izravna ulaganja*. Rijeka: Sveučilište u Rijeci.
- Gates, S., & Podder. S. (2015). Social media, recruitment, allegiance, and the Islamic State. *Perspectives on Terrorism*, 9(4), 107-116.
- Golan, G., & Lim, J. S. (2016). Third person effect of ISIS's recruitment propaganda: Online political self-efficacy and social media activism- *International Journal of Communication*, 10, 4681-4701.
- Hossain, M. S. (2018). Social media and terrorism: Threats and challenges to the modern era. *South Asian Survey*, 22(2), 136-155.
- Ji, Qiaho. (2024). *Social Media and Society*. London: Routledg.

-
- Johansson, F. (2015). Evaluating algorithms for detection of compromised social media user accounts, *Proceedings of the Second European Network Intelligence Conference (ENIC 2015)*
- Jugović, A., i Živaljević, D. (2021). Pojmovni i konceptualni pristupi radikalizaciji kao procesu razvoja nasilnog ekstremizma. *Sociološki pregled*, 55(2), 436-457.
- Katz, R. (2022). *Saints and Soldiers: Inside Internet-Age Terrorism, From Syria to the Capitol Sieg*. New York: Columbia University Press.
- Khosrokhavar, F., & Todd, J. M. (2017). *Radicalization: Why some people choose the path of violence*. New York: The New York Press.
- Kovač, M., Storr, K., Bećirević, E., i Azinović, V. (2019). *Napušteni: iskustvo nasilnog ekstremizma*. Sarajevo: Atlantska inicijativa.
- Kruglanski, A., Bélanger, J., & Gunaratna, R. (2019). *The three pillars of radicalization: Needs, narratives, and networks*. Oxford: University Press, Oxford.
- Manger, R., i Marušić, M. (2003). *Strukture podataka i algoritmi*. Zagreb: Sveučilište u Zagrebu, Prirodoslovno-matematički fakultet, Matematički odjel.
- Maskaliunaite, A. (2015). Exploring the Theories of Radicalization. *International Studies, Interdisciplinary Political and Cultural Journal*, 17(1), 9-26.
- McCauley, C., & Moskalenko, S. (2011). *Friction: How Radicalization Happens to Them and Us*. Oxford: Oxford University Press.
- Mughal, R., DeMarinis, V., Nordendahl, M., Lone, H., Phillips, V. i Boyd-MacMillan, E. (2023). "Public Mental Health Approaches to Online Radicalisation: An Empty Systematic Review." *International Journal of Environmental Research and Public Health* 20 (16): 2-15.
- Saurwein, F., & Spencer Smith, C. (2021). Automated trouble: The role of algorithmic selection in harms on social media platforms. *Media and Communication*, 9(4), 222-233.

- Sorel, J. (2003). Some questions about the definition of terrorism and the fight against its financing. *European Journal of International Law*, 14(2), 365-378.
- Vacca, J. (2020). *Online terrorist propaganda, recruitment, and radicalization*. Boca Raton: CRC Press.
- Walters, T., Monaghan, R., & Ramirez, J. M. (2013). *Radicalization, Terrorism, and Conflict*. Newcastle: Cambridge Scholars Publishing.
- Whittaker, J. (2022). Rethinking online radicalization. *Perspectives on Terrorism*, 16(4), 27-40.
- Winkler, C., & El Damanhoury, K. (2022). *Proto-State Media Systems: The Digital Rise of Al-Qaeda and ISIS*. Oxford : Oxford University Press.
- Wolfowicz, M. n.d. *A social learning theory examination of the complicity of personalization algorithms in the creation of echo chambers of online radicalization to violent extremism*. Preuzeto 5.11.2025. sa https://csrcl.huji.ac.il/sites/default/files/csrcl/files/cyber-law_application_wolfowicz_002.pdf.
- Yanofsky, N. (2006). Towards a definition of an algorithm. *Journal of Logic and Computation*, 21(2), 2-47.
- Yu, J. (2018). Regulation of social media platforms to curb ISIS incitement and recruitment: The need for an international framework and its free speech implications. *Journal of Global Justice and Public Policy*, 4, 142-169.

The influence of social media on the spread of terrorism and radicalization

Abstract: Social media platforms have fundamentally reshaped global communication dynamics, enabling unprecedented connectivity and information dissemination. However, alongside these benefits, they have also become arenas for extremist groups to propagate radical ideologies and coordinate terrorist activities. The thesis at hand explores the complex role of social media in the spread of radicalization and terrorism. The objectives of this thesis include defining radicalization and terrorism, analyzing the role of social media in their dissemination, exploring the impact of algorithms on radicalization, identifying key factors contributing to its spread, analyzing consequences and potential measures to combat radicalization and terrorism, and presenting specific case studies of radicalization on social media.

Keywords: radicalization; terrorism; social media; algorithms; coordination; indoctrination

Savremeno promišljanje Ritzerovog koncepta „McDonaldizacija društva“

JASMIN PECO¹
MILI BUTUROVIĆ²

*Univerzitet “Džemal Bijedić” u Mostaru – Nastavnički fakultet
Bosna i Hercegovina*

Sažetak: Rad problematizira koncept *McDonaldizacije društva* Georgea Ritzera u duhu savremenih društvenih fenomena i teorija koji su obilježili prijelaz iz tradicionalnog u moderno društvo, kao i osvrt na nove društvene elemente i dešavanja današnjice, s posebnim naglaskom na pitanja bioetike, dehumanizacije, abortusa i nove trendove seksualnosti i *hook-up* kulturu omladine lišene empatije i afekcije koja predstavlja svojevrsnu biološku i seksualnu transakciju, a sve to uz pomoć savremenih tehnologija. Dotaći ćemo se također anti-gender pokreta i njihove uloge u ograničavanju seksualnih i reproduktivnih prava. Cilj ove analize je kritičko promišljanje i razumijevanje Ritzerovog koncepta McDonaldizacije, njegove implementacije u savremene društvene procese, kao i implikacije istog. Pokušat ćemo razdvojiti tretman kulturoloških opasnosti McDonaldizacije, koje otvaraju, između ostalog, bioetička pitanja i dvojbe, od onih ekonomskih i nadasve ljudskih.

Ključne riječi: *McDonaldizacija, bioetika, dehumanizacija, hook-up kultura, iracionalnost racionalnosti*

Uvod

Američki sociolog George Ritzer u prvom izdanju svoje knjige *The McDonaldization of Society* (2014) predstavio je koncept McDonaldizacije, ističući da je američka, a posljedično i zapadna civilizacija, pa i globalni

1 jasmin.peco@unmo.ba

2 mbmej125@hotmail.com

svijet, sve više podložan pristupu racionaliziranja ne samo u poslovanju nego i u životu općenito. Ovaj pristup temelji se na principima koje su prethodno opširno komentirali Max Weber i Frederick Taylor. Naziv koncepta, naravno, preuzet je od najpoznatijeg i najuspješnijeg *fast-food branda*, McDonald's, čiji je model franšiziranja i poslovanja postao sinonim za poslovni uspjeh i širenje.

Cilj ovog rada je da se analitičkim i kritičkim pristupom konceptu McDonaldizacije društva prikaže koliko je ustvari savremeno društvo zavisno od rutine i kako je čovjek postao talac navika koje su mu servirale tehnologije i standardizirani modeli ponašanja koji se prikazuju kao avangardni. Ti „avangardni“ kalupi, iako objektivno predstavljaju slobodu za čovjeka, sputavaju ga u postizanju potpune autonomije te pritom dehumaniziraju i svode u status bezlične jedinice. U ovom radu dotaći ćemo se također pitanja bioetike, seksualnih sloboda i prava na abortus u vrijeme sve više prisutnih anti-gender pokreta, kao protuteža pokretima feminizma.

Ritzer proces McDonaldizacije razlaže na četiri ključna elementa: efikasnost, kalkulabilnost, prediktabilnost i kontrolu. Kako se svi sektori društva sve više vode navedenim principima, procesi, interakcije i ishodi postaju visoko standardizirani, prediktivni i, ukratko, nalik na visoko efikasnu mašinu. Ritzer je nakon prve knjige o ovoj temi izdao još devet izdanja, koje je, po potrebi, mijenjao prateći promjene u društvu tokom proteklih trideset godina.

Ritzer naslovni fenomen prije svega vidi kao neodvojivo povezan s (visokom) modernosti. Pojedinci poput Maxa Webera i Petera Bergera u svojim su vremenima, analizirajući „željezni kavez“ i birokratiju, pisali o procesima koji dovoljno podsjećaju na procese McDonaldizacije, tako da se Ritzerov rad može smatrati direktnim nasljednikom ili nadogradnjom na njihovu misao. Ovim svojim konceptom Ritzer izražava duboku zabrinutost za budućnost i održivost ovakvog načina funkcioniranja društva, a „iracionalnost racionalnosti“ i „dehumanizacija“, kao glavni prigovori i opasnosti koje prijete pojedincima u McDonaldiziranom svijetu, jasno podsjećaju na Marxovu kritiku alijenacije i kontradiktornosti, o kojima je pisao u svom opsežnom radu.

U devetom, preposljednjem izdanju svoje knjige iz 2018. godine Ritzer tretira i bioetička pitanja poput rađanja i umiranja u medicinskim ustanovama u okruženjima koja su dehumanizirana, i koja su također

ustrojena prema izloženim elementima McDonaldizacije. Međutim, uz ta i još neka bioetička pitanja, Ritzer propušta važno pitanje razvoja, postojanja i enormnog uspjeha tzv. klinika za abortuse, koji su svakako bitnija tema i manifestacija McDonaldizacije od onih koje Ritzer predlaže. S tim u vidu, u posebnom dijelu ćemo se osvrnuti na pitanje McDonaldiziranja seksualnosti omladine, manifestiranu kroz fenomen *hook-up* kulture i sve veće dostupnosti digitalnih aplikacija za upoznavanje i sastanke.

McDonaldizacija, koncept i povijest

Ritzer (2018) definira McDonaldizaciju kao proces u kojem principi poslovanja *fast food* restorana počinju dominirati sve većim brojem sektora američkog društva, kao i ostatka svijeta. McDonald's su osnovala braća Richard i Maurice McDonald 1937. godine kao istinski osnivači i inovatori. Ray Kroc, koji će kasnije otkupiti od njih McDonald's, odigrao je ključnu ulogu u franšizingu McDonald'sa, pretvarajući ga u globalni lanac. Kroc je omogućio širenje McDonald'sa diljem svijeta i razvio ga u jedan od najutjecajnijih brendova u savremenom svijetu.

McDonaldizacija je, dakle, pojam koji je uveo sociolog George Ritzer kako bi opisao način na koji principi *fast-food* restorana – efikasnost, kalkulabilnost, prediktabilnost i kontrola — postaju dominirajući u sve većem broju sektora društva i globalne ekonomije.

1. *Efikasnost*: Glavni cilj je pronaći najbrži i najučinkovitiji način za postizanje cilja, doći od tačke A do tačke B. U slučaju McDonald'sa to znači optimiziranje pripreme hrane i usluge kako bi se minimiziralo vrijeme čekanja. Slično, i drugi poslovni modeli temeljeni na McDonald'su nastoje postići efikasnost. Naprimjer, usluge vožnje poput Ubera koriste algoritme za brzo spajanje vozača i putnika, a LensCrafters obećava „naočale u jednom satu“. Čak i internetske trgovine poput Amazona naglašavaju efikasnost brzim opcijama dostave (Ritzer 2018).
2. *Kalkulabilnost*: McDonaldizirani sistemi često naglašavaju kvantitetu umjesto kvalitete. Naprimjer, McDonald'sov „Dollar Menu“ ili „McPick“ fokusiraju se na to da ponude veću količinu hrane po niskoj cijeni. Ovaj princip primjenjuje se i u drugim industrijama, gdje kompanije ističu količinu proizvoda ili usluga, a ne fine aspekte kvalitete. Naprimjer, Domino's *pizza* obećava dostavu unutar roka

od 30 minuta ili će u suprotnom biti besplatna, naglašavajući brzinu usluge i količinu. U maloprodaji, H&M-ov „brzi modni“ pristup nudi veliku količinu jeftine odjeće s brzim prometom, naglašavajući količinu proizvoda umjesto dugoročne kvalitete svake stavke. Ritzer (2018) dalje ističe da kalkularnost često postaje mjera uspjeha, gdje su brojke i kvantifikacija važniji od kvalitete proizvoda.

3. *Prediktabilnost*: Prediktabilnost znači da kupci mogu očekivati isto iskustvo, proizvod ili uslugu bez obzira na to gdje se nalaze ili kada posjete. Neki od McDonald'sovih obroka s menija, naprimjer, bit će isti bez obzira na to jeste li u New Yorku, Los Angelesu ili Tokiju. Ova standardizacija daje kupcima sigurnost da neće biti razočarani. Slično, *fast food* lanci poput Subwaya i Starbucksa nude dosljedna iskustva, bilo u trgovinama ili putem *drive-thrua*. U industrijama poput maloprodaje, kompanije poput Walmarta i Amazona osiguravaju da kupci mogu očekivati iste cijene i dostupnost proizvoda gdje god se nalazili, bilo da kupuju u trgovini ili *online*.
4. *Kontrola*: Kontrola u McDonaldiziranim sistemima vrši se i nad kupcima i nad radnicima. Za kupce, ograničen meni, fiksne cijene i brzi format usluge (uključujući *drive-thru* prozore) potiču ih da brzo pojedu i odu. U *fast foodu*, iskustvo je visoko standardizirano, a kupci slijede fiksni postupak od narudžbe do plaćanja i primanja hrane. U drugim sektorima, kontrola se također vrši kroz tehnologiju ili procese koji standardiziraju iskustvo. Naprimjer, radnici u McDonald'su obučeni su da slijede specifične korake i pravila u pripremi hrane, a mnogo posla je automatizirano (npr. strojevi za pomfrit). Slično, skladišta Amazona koriste se tehnologijom za kontrolu načina na koji radnici biraju, pakiraju i šalju proizvode, prateći svaki njihov korak radi efikasnosti (Ritzer, 2018).

Ritzer navodi pozitivne aspekte McDonaldizacije, poput povećane dostupnosti, pogodnosti i uniformnosti dobara i usluga, što ih čini pristupačnijima i jeftinijima široj populaciji. Osim toga, McDonaldizacija stvara stabilno, učinkovito okruženje koje omogućava sigurnije, standardizirane proizvode i promiče veću jednakost pružajući dosljednu uslugu svim društvenim grupama.

S druge strane, autor nabraja i glavne negativnosti ovog procesa, a koje naziva „iracionalnosti racionalnosti“. Tvrdi da racionalni sistemi

neizbježno rađaju iracionalnosti te da se, paradoksalno, ta dimenzija „iracionalnosti racionalnosti“ može smatrati dodatnom, petom dimenzijom McDonaldizacije. Riječ je o sljedećim negativnim aspektima:

- neučinkovitost (umjesto učinkovitosti),
- visoki troškovi (iako bi McDonaldizirani proizvodi i usluge trebali biti jeftini),
- njegova lažnost – osobito u načinu na koji zaposlenici komuniciraju s potrošačima,
- razočarenje,
- zdravstvene i okolišne opasnosti,
- homogenizacija, i
- dehumanizacija.

Porast broja ljudi na planeti, ubrzanje tehnoloških promjena i sve brži tempo života čine nemogućim povratak u svijet, ako je ikada i postojao, u kojem dominiraju domaći obroci, tradicionalne restoranske večere, visokokvalitetna hrana, obroci puni iznenađenja i restorani s pravim kuharima koji su slobodni u izražavanju svoje kreativnosti (Ritzer, 2018).

Nije tajna da protestantski duh Maxa Webera dominira u objašnjenjima uspona i uspjeha kapitalističkog društva. Međutim, prelazak iz tradicionalnog u moderno društvo obilježen je razvojem jednog specifičnog racionalnog pristupa i svjetonazora. Četiri Ritzerova elementa – efikasnost, kalkulabilnost, prediktabilnost i kontrola – direktno su izvedena iz racionalnosti samog sistema, što je jasno i iz petog elementa – iracionalnosti racionalnosti – koji treba poslužiti kao sveobuhvatna kritika negativnih efekata prethodna četiri racionalna elementa. Iz tog razloga će se u ovom dijelu, između ostalog, spomenuti kako su se iz jednog novog moralnog stava proizašlog iz kršćanske etike razvile i prve organizacije, kao preteče visokoracionaliziranih McDonaldiziranih sistema, o kojima govori Ritzer.

Giddens (1991) objašnjava kako su se u predmodernim društvima vrijeme i prostor razumijevali i kako su se transformirali s modernitetom. U predmodernim vremenima vrijeme je bilo usko povezano s prostorom, često se mjerilo prirodnim pojavama i lokalnim aktivnostima. Izum mehaničkog sata u 18. stoljeću pomogao je odvojiti vrijeme od prostora,

stvarajući standardiziran način mjerenja vremena, što je povezano s usponom moderniteta. Ovaj prijelaz nije bio potpuno dovršen sve do 20. stoljeća.

„Pražnjenje vremena“ prethodi „pražnjenju prostora“, što znači da sposobnost koordinacije vremena neovisno o prostoru ima ključnu ulogu u kontroli prostora. Modernitet odvaja prostor od specifičnih mjesta, omogućujući društvene interakcije koje nisu vezane za fizičku blizinu. U predmodernim društvima prostor i mjesto bili su povezani jer su društvene aktivnosti bile geografski koncentrirane.

Razvoj univerzalnih karata i „otkriće“ udaljenih regija od istraživača doprinose ovom odvajanju, prikazujući prostor kao neovisan o specifičnim lokacijama. Giddensov (1990) pojam „praznog prostora“ odnosi se na sposobnost društvenih interakcija na velikim udaljenostima, bez potrebe za vezivanjem uz određeno mjesto.

Taylor (2007) također opisuje pomak u društvu, koji naziva razdvojenost ili *disembedding*. U ranijim društvima ljudi nisu mogli zamisliti sebe izvan svojih društvenih konteksta, dok danas mogu donositi apstraktne, individualne izbore. To dovodi do uspona razdvojenog Ja, gdje pojedinci vide svoj identitet odvojen od tradicija. Ovaj proces također stvara zaštićeni Ja, koji više ne osjeća utjecaj nadnaravnih sila i upravlja željama racionalnom kontrolom. Za Taylora ovo je oslobođenje, ali i gubitak, jer omogućava veću autonomiju, ali odvaja pojedince od tradicionalnih okvira koji su nekada davali sigurnost.

Giddens (1990) također opisuje „razdvajanje“ (*disembedding*) kao proces izdvajanja društvenih odnosa iz njihovog lokalnog konteksta. Ovo je ključno za razumijevanje društvenih promjena koje donosi modernitet. Giddens razlikuje dva glavna mehanizma razdvajanja: stvaranje simboličkih tokena (kao što je novac) i uspostavu stručnih sistema.

Novac omogućava transakcije koje su neovisne o specifičnim društvenim kontekstima, omogućujući veću autonomiju i odvajanje vremena i prostora u modernim ekonomijama, a s druge strane stručni sistemi predstavljaju sisteme profesionalnog znanja koji utječu na naš svakodnevni život iako se s ekspertima susrećemo rijetko. Naprimjer, imamo povjerenja u dizajn naših kuća, automobila i cesta iako ne razumijemo tehničke detalje. To povjerenje temeljimo na stručnosti i širim društvenim sistemima koji potvrđuju to znanje.

Giddens tvrdi da su stručni sistemi „de-embedding mehanizmi“, što znači da uklanjaju društvene odnose iz neposrednog konteksta, omogućujući da znanje i povjerenje prelaze prostor i vrijeme. Ovi sistemi oslanjaju se na impersonalne testove i javnu kritiku, čime osiguravaju svoju pouzdanost u širem društvenom okruženju.

U odlomku pod nazivom „Uspon discipliniranog društva“, govoreći o 16. i 17. stoljeću, Charles Taylor (2007) raspravlja o usponu novog moralnog stava koji se temelji na volji i ideji samooblikovanja, gdje se pojedinci smatraju odgovornima za oblikovanje i kontrolu svoje prirode. To označava pomak od antičke etike (npr. Platona i Aristotela), koja je naglašavala harmoniju i pojavu vrline unutar ljudske prirode umjesto nametanja vanjskih oblika. Za razliku od antike, moderni pristup stavlja snažan naglasak na volju – sposobnost nametanja dobra unatoč otporu, što je koncept koji je pod utjecajem kršćanstva (npr. Augustinove ideje o ljubavi i pohlepi).

Charles Taylor tako govori o pomaku u zapadnom društvu prema novom moralnom poretku temeljenom na teorijama prirodnog prava Grotiusa i Lockea, koji ističu da su ljudska bića racionalna i društvena. Ovaj pomak odgovara razvoju u znanosti i prirodnoj filozofiji. Pogled na prirodu kao nešto što treba biti manipulirano i kontrolirano (pod utjecajem mislilaca poput Descartesa) podržava razvoj znanosti kontrole ili *Leistungswissen*, gdje se istina definira kroz praktičnu učinkovitost. Ovaj novi svjetonazor, u kojem ljudi teže postati vladari prirode, duboko je povezan s promjenama u teologiji, filozofiji i znanosti, što dovodi do instrumentalnog i konstruktivnog pristupa životu i prirodi. U ovom pogledu ljudi su potaknuti djelovati kao da imitiraju Božiju sposobnost kontrole stvaranja.

Giddens govori o povjerenju kao temeljnom konceptu koji pomaže ljudima da se snalaze u nesigurnostima modernog života. Povjerenje, prema njemu, nastaje kada nemamo potpune informacije ili razumijevanje o postupcima drugih ili sistemima u kojima oni djeluju. Temeljeno je na povjerenju u pouzdanost osobe ili sistema, a često uključuje slijepo povjerenje u ispravnost apstraktnih principa ili stručnih sistema iako ih možda ne razumijemo potpuno (Giddens 1991).

U svom konceptu McDonaldizacije, Ritzer u suštini piše upravo o ovom procesu razdvajanja. Kao što Giddens opisuje kako se društveni odnosi izdvajaju iz svojih lokalnih konteksta, McDonaldizacija naglašava kako

moderni sistemi i organizacije – poput brze hrane – uklanjaju ljudske aktivnosti iz svojih tradicionalnih, lokaliziranih okvira. Ritzerovi ključni principi poput efikasnosti, prediktabilnosti, kalkulabilnosti i kontrole odražavaju mehanizme razdvajanja o kojima govori Giddens. U McDonaldizaciji, zadaci su standardizirani i pojednostavljeni, slično načinu na koji novac i stručna znanja omogućuju interakcije koje više nisu vezane uz specifična mjesta ili osobne stručnosti. Ovaj pomak vodi prema globalnom sistemu u kojem su procesi predvidljivi i ujednačeni, što odražava sve veće odvajanje od složenosti i jedinstvenosti lokalnih konteksta.

Ritzerove „iracionalnosti racionalnosti“

U ovom dijelu razmatra se koncept „iracionalnost racionalnosti“, kako ga Ritzer naziva, odnosno negativne efekte McDonaldizacije. Ritzer se najčešće osvrće na dehumanizaciju rada, proces u kojem radnici postaju samo funkcionalni dijelovi sistema, lišeni humanističke dimenzije. Ovaj fenomen prisutan je još od industrijske revolucije, kada su radnici sve više tretirani kao mašine u procesu proizvodnje, što je smanjivalo njihovu kreativnost i zadovoljstvo poslom. Iako Ritzer ne zaobilazi spomenuti pozitivne aspekte McDonaldizacije, uglavnom naglašavajući ekonomski rast i povezane faktore, teško je oteti se dojmu da je čitav koncept osmišljen kao kritika visoko racionaliziranim sistemima, čemu svjedoči i znatno veći prostor posvećen negativnim aspektima ovog koncepta.

Ritzer također upozorava na zdravstvene i ekološke opasnosti McDonaldizacije. Masovna proizvodnja hrane u globalnim lancima poput McDonald'sa često vodi do nezdravih prehrambenih navika, što doprinosi globalnim zdravstvenim problemima kao što su pretilost i dijabetes. Te poslove koji su nalik na one u restoranima brze hrane, koji su automatizirani, jednostavni, strogo definirani, koji podrazumijevaju rad po skriptama, te posljedično i slabije plaćene poslove, nazvao je – *McJob* ili *McPosao*. Iracionalnost iz perspektive onih koji obavljaju *McPoslove* leži u dosadi zbog ponavljanja istih radnji, što ne zahtijeva punu upotrebu ljudskih vještina. Mnogi radnici osjećaju se dehumaniziranim prirodom svog rada, koji je repetitivan i neosvježavajući (Ritzer 2018). Ali, Ritzer nije prvi koji upozorava na slične probleme koje je sa sobom donijela industrijska revolucija.

Procesi industrijalizacije i urbanizacije su u vrlo kratkom periodu znatno izmijenili uvjete života u kojima je čovjek stoljećima živio i radio. Golemi gradovi u koje su se slili milioni promijenili su način života i običaje te neminovno oblikovali novu vrstu čovjeka. O gradskoj ličnosti pisao je Kostić (1973), navodeći je kao jako lijepu stilsku figuru u zoološkom vrtu, odnosno analogiju čovjeka u gradu kao životinje u zatočeništvu, koja je stilizirana, prekulturna, umotana u pelene civilizacije, otupjelih instinkta, osobe slabog iskustva, te samo kao pojedince koji su dio mase. Procesi individualizacije i kidanja primarnih veza neminovno su se odvijali u visokim, napućenim i zbijenim neboderima koje se punili donedavno pretežno seoskim stanovništvom, a primarne veze su polako mijenjale sekundarne i razni socijalni agregati. Jedan od problema ovakvog čovjeka i ovakvoga života jest problem otuđenja, o kojem je podrobno pisao Marx (Ritzer 1997), te razne vrste tzv. alijenacije.

Tako se sumnja u svoje sposobnosti, viđenje samog sebe kao bezlične jedinice u ogromnim pogonima može pretvoriti u jednu od brojnih gradskih anomija, bilo da se radi o običnoj anksioznosti, depresiji, ili pak samoubistvima, delinkvenciji, prostituciji i drugim kriminalnim radnjama karakterističnima za područje grada (Kostić 1973).

Karen Armstrong (2007) piše o čovjeku 20. stoljeća koji uslijed krajnje racionalističkih i sekulariziranih pogleda na svijet gubi cijelu jednu polovinu sebe. Ona cijepanje ličnosti objašnjava i dovodi u vezu s antičkim shvatanjem čovjeka kao cjeline koja se sastoji od dva različita načina mišljenja, govora i stjecanja znanja – *mythosa* i *logosa*. Logos je pritom ono što je racionalno i s kojim čovjek pristupa rješavanju svakodnevnih problema, životnih dešavanja, obavljanja posla, pribavljanja zarade itd. Ukratko, sve ono s čime se čovjek angažmanom svog razuma suočava, a što je postalo prenaplašeno u modernom svijetu.

U predvečerje Kubanske krize slično je pisao i Jung (2014), u smislu kako statistički i racionalistički životni stil zapada ugrožava čovjeka i dovodi ga pred zid opasnosti od perverziranih manifestacija religije. Nastavljajući, kaže da je zanemarivanje i ignoriranje urođenog ljudskog instinkta, urođenih potreba sadržanih u nesvjesnom s jedne te savremenom racionalističkom težnjom s druge strane, a radi potčinjavanja bezličnim korporativnim manifestacijama – srž osobnog i društvenog problema.

Dok je Henry Ford vjerovao da repetitivni rad ne šteti ljudskom umu, visoki postotak izostanaka, kašnjenja i fluktuacija zaposlenika opovrgavaju tu tvrdnju. Radnici na proizvodnim linijama često se osjećaju otuđeno zbog monotoničnosti i niske razine angažmana (Ritzer 2018). Ostale potencijalne međuljudske veze u brzim restoranima također su značajno ograničene. S obzirom na to da zaposlenici ostaju na poslu samo nekoliko mjeseci, razvijanje zadovoljavajućih osobnih odnosa među njima je malo vjerojatno. Stalna zaposlenost pomaže u stvaranju dugoročnih odnosa na radnom mjestu, a radnici s većom stabilnošću posla vjerojatnije će se družiti nakon radnog vremena i vikendom. Privremeni *part-time* karakter poslova u restoranima brze hrane, kao i u drugim McDonaldiziranim okruženjima, uvelike eliminira mogućnost takvih osobnih odnosa među zaposlenicima.

Međutim, šta kažu novija istraživanja? U istraživanju koje su proveli Bolli i Pusterla (2022) ustanovljeno je da digitalizacija ima pozitivan učinak na zadovoljstvo radnika, među diplomiranim studentima stručnih visokoškolskih institucija u Švicarskoj. Konkretno, digitalizacija je povezana s višim zadovoljstvom radnika putem nekoliko kanala, uključujući povećanje produktivnosti na poslu, zanimljiviji rad, jednostavniju interakciju s kolegama i nadređenima, veću autonomiju radnika te fleksibilnije oblike rada. Iako je povećanje vremenskog pritiska uzrokovanog digitalizacijom povezano s umjerenim negativnim utjecajem na zadovoljstvo, pogoršanje ravnoteže između poslovnog i privatnog života, uzrokovano digitalizacijom, ima negativne učinke na zadovoljstvo radnika. Međutim, istraživanje nije pokazalo značajan učinak smanjenja repetitivnih zadataka na zadovoljstvo, a strah od gubitka posla zbog digitalizacije također ima mali ali potvrđen negativan utjecaj na zadovoljstvo radnika.

U maju 2023. američki mediji prenijeli su rezultate istraživanja The Conference Board-a koji pokazuju da je opće zadovoljstvo zaposlenika u SAD-u na najvišoj razini od prve takve ankete provedene 1987. godine. Više od 62% ispitanika izrazilo je opće zadovoljstvo svojim poslom, što predstavlja porast od 2,1 postotni poen u odnosu na prethodnu godinu te porast od 5 postotnih poena u odnosu na 2020. godinu. Najniža razina zadovoljstva (42,6%) u povijesti anketa zabilježena je 2010. godine, neposredno nakon Velike recesije (Sahadi 2023). Među 26 kriterija na temelju kojih su ispitanici ocjenjivali svoje zadovoljstvo nalaze se: plaće i bonusi, radno opterećenje, priznanja, politika promaknuća, sigurnost posla, međuljudski odnosi na radnom mjestu, kvaliteta liderstva i radna

kultura, putovanje na posao te različiti kriteriji vezani uz beneficije (npr. godišnji i bolovanje, porodični dopust, fleksibilni radni uvjeti i mirovinski planovi) (Sahadi 2023).

Brza hrana doprinosi problemima poput pretilosti, visokog kolesterola i dijabetesa, a industrija *supersize* ili super velikih porcija značajno pogoršava epidemiju pretilosti. Restorani brze hrane doprinose razvoju zdravstvenih problema kasnije u životu stvaranjem loših prehrambenih navika kod djece. Ciljajući djecu, oni stvaraju vjerne potrošače brze hrane i ovisnike o prehrani bogatoj soli, šećerom i mastima. Jedno istraživanje pokazalo je da se zdravlje djece imigranata pogoršava kako duže borave u SAD-u jer njihova prehrana postaje sličnija prehrani američke djece. Disney je prekinuo dugogodišnju saradnju s McDonald'som zbog zabrinutosti vezane uz povezanost brze hrane i pretilosti djece (Ritzer 2018). Ritzera također brine i što brza hrana proizvodi ogromne količine otpada, velikim dijelom nebiološki razgradivog, te doprinosi degradaciji okoliša. Velika proizvodnja mesa uzrokuje klimatske promjene, zagađenje vode i smanjenje biološke raznolikosti.

Zamjena ljudi mašinama predstavlja krajnji stadij kontrole nad ljudima; oni više ne mogu uzrokovati nesigurnost i nepredvidljivost jer nisu više uključeni, barem ne izravno, u proces. Automatizacija i digitalna revolucija ubrzavaju promjene koje trajno transformiraju tržište rada i ekonomiju. To potencijalno znači veću nezaposlenost koju može uzrokovati takva vrsta progresa.

Kao što je već istaknuto, Ritzer cijelu svoju knjigu, iako povremeno ističe pozitivne aspekte, koristi kao kritiku preracionalnom i preefikasnom društvu. Iz tog razloga, imajući u vidu gore izdvojene kritike ka efektima McDonaldizacije na okoliš i ishranu, bilo bi nekorektno ne spomenuti i pozitivne učinke racionalizacije proizvodnje sljedećim podacima.

U predmodernim društvima očekivani životni vijek bio je ispod 40 godina, trećina djece nije doživjela petu godinu života, a dječiji rad bio je ključan za porodice, dok je većina žena imala ograničen pristup obrazovanju i kontracepciji. Danas je globalni životni vijek preko 70 godina, samo jedno od dvadesetero djece umire prije pete godine života (Bailey 2015).

Bailey, u svojoj knjizi *The End of Doom* (2015), hronološki je poredao svojevrzne proroke propasti, ili, kako ih on naziva, intelektualce s izraženim osjećanjem predostrožnosti ka napretku. Čitajući Ritzerovu McDonaldizaciju, i njegov pesimizam u pogledu ljudskog zdravlja, okoliša

i gubitka poslova zaposlenih na tzv. McPoslovima, nije teško prepoznati autorovu bliskost spomenutom stavu prema progresu. U svojoj knjizi *The Population Bomb* iz 1968. godine biolog Paul Ehrlich predvidio je globalne gladne godine i masovno umiranje od gladi u 1970-im zbog prekomjerne populacije. Njegovo stajalište, ukorijenjeno u maltuzijanskoj teoriji, tvrdilo je da je čovječanstvo rak na Zemlji koji treba odstraniti (Bailey 2015).

Simon-Ehrlich oklada bila je poznata rasprava između ekonomskog optimista Juliana Simona i ekološkog pesimista Paula Ehrlicha, postavljena 1980. godine. Ehrlich je vjerovao da će rastuća populacija i iscrpljivanje resursa dovesti do rasta cijena osnovnih metala i drugih resursa, dok je Simon smatrao da će tehnološki napredak i tržište smanjiti cijene unatoč rastuće potražnje. Ehrlich je predložio okladu u kojoj je tvrdio da će cijene pet metala (hrom, bakar, nikl, tin i volfram) rasti u narednih deset godina, dok je Simon smatrao da će opasti. Kada je opklada završila 1990. godine, cijene su doista opale, čime je Simon pobijedio. Oklada je postala simbol sukoba između pesimističkih i optimističkih stavova o budućnosti resursa i okoliša (Sowell 2000).

Simonova pobjeda naglasila je njegovu vjeru u tržište i inovacije kao ključne za rješavanje problema. Iako je izgubio, Ehrlichova upozorenja o ekološkim prijetnjama i održivom razvoju ostala su relevantna. Simonova pobjeda u okladi i njegove tvrdnje o tehnološkom napretku i tržištu kao rješenju za resursne izazove poslužile su kao inspiracija za knjigu *Superabundance: The Story of Population Growth, Innovation, and Human Flourishing on an Infinitely Bountiful Planet*, koju su napisali Marian Tupy i Gale L. Pooley (2022). U ovoj knjizi autori istražuju kako su ljudska inovacija, napredak u tehnologiji i tržišna dinamika omogućili rast bogatstva i resursa uprkos globalnoj populaciji i potencijalnim ekološkim prijetnjama. Temelj knjige je uvjerenje da svijet ima neograničene mogućnosti za napredak i prosperitet, u skladu s idejama koje je Simon zastupao tokom svoje karijere, uključujući i onu o okladi s Ehrlichom.

Abundance ili izobilje mjerimo vremenskim cijenama, koje pokazuju koliko vremena treba raditi da bi se kupio neki proizvod. Vremenska cijena je novčana cijena podijeljena sa satnicom. Naprimjer, ako barel nafte košta 75 dolara i zarađujete 15 dolara po satu, vremenska cijena bit će 5 sati. Ako cijena nafte poraste na 80 dolara, a satnica na 20 dolara, vremenska cijena smanjuje se na 4 sata. Vremenske cijene su korisnije od novčanih jer izbjegavaju inflaciju i fluktuacije valuta.

Između 1980. i 2018. godine svjetska populacija porasla je za 71,2%, no prosječno radno vrijeme potrebno za zaraditi dovoljno novca za kupovinu 50 različitih vrsta energije, hrane, sirovina i metala smanjilo se za 71,6%. Drugim riječima, količina truda potrebnog za kupovinu jedne košare tih 50 proizvoda 1980. godine omogućila je kupovinu 3,5 košara istih proizvoda 2018. godine (Tupy & Pooley 2022).

Još jedna priča o uspjehu racionalnog progresa jest i ona o Normanu Borlaugu, ocu Zelene revolucije, koji je spasio milione života revolucionalizirajući poljoprivredu 1960-ih. Njegov rad, financiran od Rockefellerove zaklade, pomogao je Meksiku i Indiji da prevladaju glad putem novih visokoproduktivnih sorti pšenice. Unatoč Ehrlichovim predviđanjima o gladi, prinosi pšenice u objema zemljama naglo su porasli, što je dovelo do samodostatnosti i opovrgnulo predviđanje masovnog umiranja od gladi.

Kao osvrt na pesimistične Ritzerove prognoze o utjecaju McDonaldizacije na okoliš treba spomenuti još jedno poznato proročanstvo propasti – Izvještaj Rimskog kluba iz 1972, neprofitne nevladine organizacije koja okuplja intelektualce kojima je cilj produbljivanje svijesti u vezi sa specifičnostima društvenog razvoja u epohi naučno-tehničke evolucije. Izvještaj je predviđao globalni kolaps zbog brzog rasta populacije, industrijalizacije i degradacije okoliša. Međutim, do 1980-ih zagađenje u bogatijim zemljama počelo je opadati kako su se gospodarstva razvijala, što je dovelo u pitanje mračna predviđanja izvještaja. Kuznetsova krivulja okoliša sugerira da ekonomski rast na kraju dovodi do poboljšanja uvjeta okoliša jer građani počinju zahtijevati čišći zrak i vodu (Bailey 2015).

Moderna tehnologija omogućava čovječanstvu da stvori više vrijednosti uz manje resursa. Naprimjer, proizvodnja čelika, aluminija i cementa danas koristi značajno manje energije nego 1900. godine. Fosilna goriva, iako nečista, dovela su do mogućnosti prijelaza na čistije energetske tehnologije. Bez fosilnih goriva svijet bi vjerojatno već iskoristio planetarne zalihe drva za ogrjev. Ovaj dio možemo zaključiti koristeći se riječima Thomasa Sowell (2000), koji kaže da u životu ne postoje čista rješenja, nego samo kompromisi. Da ne postoji životna situacija ili problem koji možete prevazići na bilo koji način a da pritom nešto ne žrtvujete. Određeni Ritzerovi prigovori stoje, ali napredak koji se ostvaruje za bezbroj ljudi bio je izuzetno dobar kompromis.

Bioetika i seksualnost

Ritzer u svojim knjigama navodi određene medicinske zahvate, poput umjetnih oplodnji, te druge intervencije tokom trudnoće, kao dehumanizirajuće. U tom kontekstu također kritizira porode u bolnicama, gdje se trudnica suočava s efikasnim ali često distanciranim medicinskim osobljem, te pacijente na samrti koji umjesto u porodičnom okruženju završavaju u bolnici. Iako se ne želimo upuštati u bioetičke rasprave, ostaje nejasno zašto je autor potpuno izostavio makar spomen industrije abortusa, odnosno postojanje velikog broja klinika za abortuse, a u posljednje vrijeme i digitalnih verzija tih usluga. Tim više što je abortus ne samo ogromna industrija već i jedno od najvažnijih i najkontroverznijih bioetičkih pitanja.

Broj ustanova koje pružaju usluge pobačaja u SAD-u porastao je sa 774 u 2017. na 967 u 2023. godini, s velikim porastom u 2023. zbog pojave virtualnih klinika (ANSIRH 2023). Povećanje broja ustanova koje nude samo lijekove za pobačaj uvelike se pripisuje usponu novih virtualnih klinika u 2022. i 2023. godini (ANSIRH 2023). Broj abortusa porastao je u gotovo svim državama koje su zabranile pobačaj, a neke žene putovale su u druge države ili naručivale pilule za pobačaj (Miller, Sanger-Katz & Katz 2024).

Teleklinike, odnosno telemedicinski pobačaj, važan je faktor u porastu broja pobačaja, osobito u državama u kojima je pobačaj legalan, a mnoge žene u ruralnim područjima koriste teleklinike za pristup zdravstvenoj skrbi (Miller, Sanger-Katz & Katz 2024). U 2023. godini, medijanska cijena za samoplaćanje lijekova za pobačaj iznosila je 563 dolara, a za hirurški pobačaj u prvom tromjesečju 650 dolara, što predstavlja porast u odnosu na 2017. godinu (ANSIRH 2023). Čak i u državama gdje je pobačaj zabranjen, broj žena koje su obavile pobačaj porastao je, uglavnom zbog dostupnosti teleklinika i putovanja u druge države (Miller, Sanger-Katz & Katz 2024). Razlike u državnim politikama značajno su utjecale na dostupnost usluga pobačaja, što je rezultiralo različitim razinama pristupa širom zemlje (ANSIRH 2023).

Pojavu teleklinika u kontekstu pobačaja možemo promatrati i kroz prizmu McDonaldizacije, koja naglašava efikasnost, omogućujući brži i jednostavniji pristup pobačaju. Uz daljinske konsultacije i narudžbu pilula poštom, teleklinike čine pristup bržim i pogodnijim, pogotovo za osobe u ruralnim područjima. Ovaj sistem također promiče prediktabilnost, jer

pacijenti mogu očekivati standardizirane usluge bez obzira na lokaciju. Kontrola se ostvaruje putem digitalnih platformi, smanjujući varijacije u skrbi u usporedbi s tradicionalnim ličnim dolascima. Međutim, ove interakcije su impersonalne i transakcijske, s tehnologijom koja zamjenjuje osobnu komunikaciju, često na štetu personalizirane skrbi.

Abortus kao booking.com

Ako žena ili djevojka tinejdžerka poželi priuštiti sebi abortus, neće trebati ići daleko, niti tražiti puno. Naime, abortus je dostupan na internetu kao bilo koji drugi komoditet. Tako će nas internet pretraživač brzo dovesti do web stranice abortionondemand.org (Abortus na zahtjev), gdje nas odmah dočeka izbor savezne države (Abortion On Demand, 2024). Nakon što odaberemo Arizonu, ovaj provajder nas obavještava da država nije pokrivena njihovom ponudom, ali nudi nekoliko alternativnih opcija, među kojima smo odabrali ineedana.com (INeedA 2024). Ulaskom na spomenuti link dobivamo izbornik sličan onome na booking.com, s tim da ponuđena polja za popunjavanje traže informacije o vašoj lokaciji, datum posljednje menstruacije te datum rođenja (ako ste maloljetni).

Nakon što smo označili Phoenix kao grad i unijeli datum posljednje menstruacije, sistem nas obavještava da je u Arizoni pobačaj ilegalan nakon 15. sedmice trudnoće. Prilagodivši podatke, primjećujemo tri filter opcije: ponuda za online kupovinu abortivnih pilula, klinike koje nude pilule na licu mjesta te, na kraju, klinike koje obavljaju hirurški pobačaj. Ako nas filtrirani popisi ne zanimaju, jednostavnim skrolanjem dolje dobijemo pregled svih dostupnih klinika u državi, sortiranih prema udaljenosti od ranije označene lokacije.

Odabirom klinike „A Woman's Clinic“ vidimo da cijena za hirurški pobačaj iznosi 900 USD, a cijena pilula 750 USD, uz napomenu da se pilule koriste do desete a hirurški zahvat do petnaeste sedmice trudnoće. Niže se nalazi kalkulator troškova putem kojeg možemo preciznije izračunati potencijalni trošak prema ličnim podacima. Ista klinika, niže je naznačeno, nudi besplatan test za trudnoću, obavezni ultrazvuk i sesiju savjetovanja po cijeni od 1000 USD.

„Savjetovala sam žene tokom procesa sedacije prije njihovih pobačaja. Mnoge od tih žena i njihove priče ostale su mi u pamćenju. Jedna žena bila je tamo zbog svog jedanaestog pobačaja.

Jedanaestog! To me pogađalo. Jedna 37-godišnja pacijentica imala je svoj sedmi pobačaj na isti dan kada je njezina kći imala svoje prvo unučće. Njezino veselo raspoloženje i slavlje zbog rođenja unuke činili su se morbidnima i neprikladnima za kliniku za pobačaje.“ (Johnson 2016).

Prednji citat je iz knjige Abby Johnson *The Walls Are Talking* (2016), koja govori o svojim potresnim iskustvima za vrijeme rada u jednoj od klinika za abortuse u SAD-u. Ne ulazeći u rasprave o etici samog postupka, iz narednog citata se jasno može vidjeti sama komodificirana priroda ovih zahvata.

„Moji nadređeni sigurno su mogli primijetiti da moje srce nije bilo u mom poslu. Često su me opominjali zbog previše vremena provedenog u razgovoru s djevojkama na telefonu ili tokom savjetovanja. Njihova filozofija bila je 'Uvedi ih, izvedi.' Dodavali bi sve više i više slučajeva, dok klinika nije počela poprimati atmosferu proizvodne trake. Direktor nas je često podsjećao da su telefoni prisluškivani i da bismo trebali očekivati 'misteriozne kupce' koji će nazvati iz glavnog ureda. Radilo se ustvari o internoj provjeri kvalitete koja je trebala provjeriti pridržavamo li se smjernica klinike. Morali smo odgovoriti na treće zvono. Ako bi žena s kojom telefonski razgovaramo osjećala nedoumice i oklijevala, od nas se očekivalo da odgovorimo s unaprijed pripremljenom skriptom za uvjeravanje, kao u telemarketingu“ (Johnson 2016).

Tan (2014) sugerira da se normalizacija abortusa ne može potpuno razumjeti izvan kulturne logike potrošačkog kapitalizma, gdje su izbor, efikasnost i individualna autonomija prioritet. Pozivajući se na rad D. Stephena Longa, tvrdi da je abortus postao komodificirana odluka, prikazana kao potrošački izbor. Ovo nije samo pitanje individualne slobode; ono je povezano sa širim ekonomskim i društvenim strukturama koje čine abortus prirodnim ili čak poželjnim u određenim kontekstima (Tan 2014).

U društvu koje dominira potrošačkom kulturom pojedinci su socijalizirani da vjeruju kako su efikasnost, praktičnost i izbor najvažniji. Abortus se tada prikazuje kao dio ove logike, čineći ga prihvatljivim, pa čak i slavljenim izborom za mnoge (Tan 2014). Oslanja se na teoriju Jacquesa Ellula o „tehnicu“ koja se odnosi na metode i sisteme razvijene za maksimiziranje efikasnosti u društvu. S vremenom su tehnike, pogotovo u

kapitalizmu, podredile kulturna, vjerska i etička razmatranja ekonomskoj efikasnosti.

Potrošački kapitalizam naglašava ekonomsku produktivnost, što dovodi do svjetonazora u kojem se odluke, uključujući one koje se odnose na abortus, često donose kroz ekonomski okvir – usmjeren na osobne troškove, prihod i raspodjelu resursa. Ovo čini abortus racionalnom, efikasnom odlukom kada se gleda kroz ekonomske okvire (kao što su financijska stabilnost ili životne preferencije).

Tijelo je slavljeno kao puka fiziologija, odvojeno od dubljih kulturnih, duhovnih ili relacijskih značenja. Ovaj redukcionistički pogled na tijelo olakšava racionaliziranje abortusa kao odluke osobne autonomije – izbora donesenog kako bi se očuvala vlastita ekonomska ili društvena dobrobit umjesto odluke koja je ukorijenjena u složenim moralnim ili relacijskim razmatranjima.

Komodifikacija tijela usko je povezana s pojmom rizika. U kapitalističkom društvu pojedinci i njihova tijela upravljaju se kao rizici koje treba ublažiti. Fetus, kao nevidljiva jedinica, postaje „rizik“ za autonomiju i integritet majke. Abortus se tada vidi ne samo kao osobni izbor već i kao zaštitna mjera – oblik „osiguranja“ od potencijalnih rizika koje fetus može predstavljati za budućnost majke, njezino zdravlje ili njezine ekonomske resurse (Tan 2014).

Jasno je da oba ova procesa, i McDonaldizacija i današnji komodificirani abortus, dijele ključne principe efikasnosti, prediktabilnosti, kalkulabilnosti i kontrole. U društvu koje je oblikovano potrošačkom logikom abortus postaje racionalan, efikasan izbor, baš kao što McDonaldizirani sistemi teže brzini i minimiziranju napora. Odluka o abortusu postaje predvidiva i rutinska, često promatrana kroz ekonomske faktore poput financijske stabilnosti i životnih planova. Oba procesa uključuju visok stepen kontrole – abortus omogućuje pojedincima da preuzmu kontrolu nad svojim tijelima i budućnošću, dok McDonaldizacija standardizira ponudu, *know-how*, kvalitetu usluge i ponašanje potrošača (Madeira 2015).

Također, kao što McDonaldizirani sistemi dehumaniziraju iskustva svojih radnika i potrošača (koji su pod pritiskom da brzo završe obrok kako bi oslobodili mjesto za nove goste), abortus unutar kapitalističkog okvira smanjuje ljudsku dimenziju, drugim riječima, dehumanizira. Žene u klinikama za abortus često postaju samo brojevi koje treba obraditi, a

cijeli proces postaje industrijski, kao na pokretnoj traci, gdje je cilj obaviti što više procedura u što kraćem vremenu. Na kraju, abortus postaje oblik upravljanja rizikom – preventivna mjera koja „osigurava“ protiv potencijalnih financijskih, zdravstvenih i društvenih problema koje trudnoća može donijeti, slično načinu na koji McDonaldizacija minimizira rizike standardizacijom i kontrolom svakog aspekta usluge.

Ipak, iako se često ističe kao jedno od osnovnih ljudskih prava kroz pravo na izbor i seksualne slobode, abortus je još uvijek predmet mnogih kontroverzi. Porast pokreta protiv rodne i seksualne ravnopravnosti, odnosno anti-gender i anti-abortus pokreta, tema je koja je aktualna od početka 21. stoljeća i koja se postepeno širila SAD-om i Europom. Pojavljuju se novi valovi desno orijentiranih politika s parolama „zaštita djece i porodice“ (Paternotte & Kuhar 2017) kojima je cilj mobilizirati javnost i privući saveznike koristeći se peticijama, referendumima i protestima kao glavnim sredstvom njihove borbe u namjeri da se povrati rodni i seksualni društveni poredak. Pitanje abortusa postaje političko pitanje koje guši autonomiju odlučivanja žena, a samim tim krši međunarodne pravne propise i direktno krši osnovna ljudska prava. S prvim predsjedničkim mandatom Donalda Trumpa i akronimskim sloganom MAGA počeli su se javljati zahtjevi, a potom i pokreti za institucionalni povratak ka konzervativnim i tradicionalnim vrijednostima američkog društva. U fokusu tih pokreta je porodica, prava žena, odnosno nedostatak istih na abortus, kontracepciju i uopće prava da odlučuju šta žele raditi sa svojim tijelom. Pojedine savezne američke države još uvijek nemaju pravno riješeno ovo pitanje, što dovodi do toga da žene kriomice prelaze savezne granice kako bi se prijavile u spomenute klinike za abortuse. Izgleda da je na političkoj, a tako i na društvenoj sceni „lov na vještice“ kojim se ponovo aktualizira pitanje koje je, objektivno, oduvijek trebalo biti pitanje slobode i osnovnih ljudskih prava.

Hook-up kultura i Tinder

Popularni medijski prikazi seksualnosti pokazuju sveprisutnost kulture seksualnih *hookupova* među mladim odraslim osobama. Tematike knjiga, zapleti filmova i televizijskih emisija te stihovi brojnih pjesama redom demonstriraju permissivnu seksualnost među današnjim potrošačima. *Hooking up* – kratki, nezahtjevni seksualni susreti između osoba koje nisu romantični partneri niti su u vezi – ukorijenio se unutar sociokulturnog

okruženja adolescenata, mladih odraslih osoba, te muškaraca i žena širom zapadnog svijeta. Tokom posljednjih 60 godina prioritet tradicionalnih oblika udvaranja i traženja romantičnih odnosa pomaknuo se prema opuštenijim „povezivanjima“ (Garcia *et al.* 2012).

U eri „emocionalnog kapitalizma“ emocije i intimni odnosi postali su komodificirani i podliježu logici potrošnje. S usponom romantične etike i modernog pojma romantične ljubavi kao proizvoda kapitalizma i potrošnje, ljubav je sve više počela biti viđena kao sredstvo za pronalaženje sreće u modernom dobu.

Kasna modernost svjedoči o pojavi novih oblika upoznavanja. *Online* platforme za upoznavanje otkrivaju nove ambivalencije i poteškoće intimnih odnosa. Illouz tumači online upoznavanje kao proces u kojem romantični susreti postaju ekonomske transakcije. Prema ovom stajalištu, ljudi moraju sebe promovirati kao proizvode, stvarajući osobni brend kako bi postali poželjni i „potrošni“ za druge, kako bi ih zauzvrat „potrošili“. Ovo su znakovi instrumentalizacije odabira partnera i „hladnih intimnosti“. Prema teoriji hladnih intimnosti, korisnici *online* usluga za upoznavanje, suočeni s gotovo neograničenim brojem potencijalnih partnera na tržištu upoznavanja, razvijaju sklonost prema povremenim odnosima na štetu trajnih veza, jer ne mogu osloboditi sebe od uvjerenja da uvijek postoji neko bolji, bolji „proizvod“ koji treba biti „potrošen“. Često teže osobama „izvan svog ranga“, bez sklonosti za kompromisima, što im dodatno otežava pronalaženje partnera s kojim bi bili spremni nastaviti život. Ova potrošačka tendencija u odabiru partnera, stalna značajka još od početka *online* stranica za upoznavanje, dodatno je pojačana u aplikacijama za upoznavanje kao što su Tinder, Grindr, Happn ili Bumble, koje pojačavaju ulogu vizualnosti u „skopskom kapitalizmu“. Kao što Illouz kaže, usluge poput ovih „pretvaraju subjekt u potrošača seksa i emocija, s pravom da koristi ili raspoláže robom po vlastitoj volji“ (Illouz 2007, prema Berger, 2023).

Među heteroseksualnim mladim odraslim osobama oba spola kultura seksualnih „hookupova“ postala je društveno prihvaćena norma. Upoznavanje u svrhu udvaranja smanjilo se (ali svakako nije nestalo), a seksualno ponašanje izvan tradicionalnih, stalnih romantičnih veza postalo je sve češće i društveno prihvaćeno (Garcia *et al.* 2012). U jednom uzorku studenata preddiplomskih studija, i muškarci i žene imali su gotovo dvostruko više seksualnih susreta bez obveza u odnosu na prve spojeve

(Garcia *et al.*, 2012). Najveća značajka je da su osobe oba spola spremne otvoreno raspravljati o ovoj temi i oglašavati svoje prihvaćanje i iskustva s hookupovima.

Brojne studije uključivale su mjere žaljenja u vezi s hookupovima, a te su studije dokumentirale negativne osjećaje koje muškarci i žene mogu osjećati nakon takvih susreta. U velikoj internetskoj studiji provedenoj na 1.468 studenata preddiplomskih studija, sudionici su izvijestili o različitim posljedicama: 27,1% se osjećalo posramljeno, 24,7% izvijestilo je o emocionalnim poteškoćama, 20,8% je doživjelo gubitak poštovanja, a 10% je izvijestilo o poteškoćama sa stalnim partnerom (Garcia *et al.* 2012). U još jednoj nedavnoj studiji provedenoj na uzorku od 200 studenata u Kanadi, 78% žena i 72% uškaraca koji su imali seks bez obaveza (uključujući vaginalni, analni i oralni seks) izvijestili su da su nakon takvog susreta doživjeli žaljenje (Garcia *et al.* 2012).

Praktično, u kontekstu McDonaldizacije, to znači da je Tinder algoritmu cilj što efikasnije, uz što manje utrošenog truda, spojiti dvoje korisnika. Tinder se može analizirati kroz četiri ključna elementa McDonaldizacije – efikasnost, kalkularnost, prediktabilnost i kontrolu – što pokazuje kako je *online* upoznavanje postalo proces koji se temelji na preciznosti algoritama. U tim algoritmima, naravno, ljudi su samo brojevi i metrike. „Swipeanje“ ili razvrstavanje različitih profila na jednu ili drugu stranu, u zavisnosti od toga da li je potrošač zainteresiran ili ne, govori o visokoj razini kontrole. Romantični susreti su, dakle, na Tinderu, samo još jedna poslovna transakcija.

Zaključak

Ritzerova McDonaldizacija društva je interpretacijski okvir kojim se sociolozi služe već tridesetak godina za opisivanje strogo racionalnih, kontroliranih, sve efikasnijih i preciznijih načina poslovanja, koji su se od industrije *fast fooda* prelili na mnoge druge sektore. Svijet se mijenja, a s njim i izdanja Ritzerove knjige koja je već doživjela deset različitih izdanja, inkorporirajući novine u svako sljedeće.

Međutim, bez obzira na predstavljanje novih pojmova poput prozumer, kombinirajući pojmove proizvođača i konzumer, malo toga u Ritzerovom konceptu je bilo nepoznato sociolozima jer su o dehumanizaciji i racionalizaciji opširno pisali mnogi. Disciplina i asketizam koji su bili gorivo

u uspjehu čovjeka gurnuli su ga vremenom u složene, formalne organizacije u kojima se nerijetko znao i pogubiti. Ali, bez obzira na promjene s kojima se suočio prelazom u moderno doba, te svim anomijama koje su ga dočekale kasnije u prljavim tvornicama i prenapučenim gradovima, analizirajući koncept McDonaldizacije, ne možemo se oteti dojmu da Ritzer odbija objektivno sagledati sve ono pozitivno što su promjene donijele. To je razlog iz kojeg smo se, uostalom, odlučili istražiti i drugu stranu medalje u ovom radu. Tako smo, koristeći se relevantnom literaturom, pokušali osvijetliti pozitivne aspekte ovog fenomena sverastuće racionalizacije u poslovanju, a koji je Ritzer nazvao McDonaldizacijom. I tih dokaza, uistinu, nije malo, niti smiju biti zanemareni. Upravo je autor knjige *The End Of Doom* jedno čitavo poglavlje posvetio ljudskoj sklonosti proizvodnje i receptivnosti ka lošim i negativnim vijestima, pokušavajući shvatiti zašto uvijek crna hronika i crna prognoza imaju prednost nad dobrim vijestima. Tih dobrih vijesti, mogli smo vidjeti, nije uopće malo. Čovjek danas može kupiti 3,5 puta veću količinu namirnica nego što je to mogao učiniti prije 40 godina za istu količinu utrošenog rada. Glad je sve manji i manji problem, a radnici izjavljuju sve veće i veće zadovoljstvo svojim poslom. Više McDonaldizacije znači i više novca. Ali, dok više novca ne znači nužno više sreće, svakako znači veći pristup zdravijoj i kvalitetnijoj ishrani, bolje zdravstvene usluge, a na koncu i čistiju i po okolinu manje štetnu tehnologiju. Kritizirajući Ritzerovo žmirenje na enormne pomake u standardu života ljudi, i strepnju prema još McDonaldiziranijoj budućnosti, u posljednjem dijelu rada pokušali smo se koristiti Ritzerovom okvirom u bioetičkom pitanju abortusa. Smatramo, dakle, da je bilo potrebno povući liniju razgraničenja između ekonomskih i kulturnih pitanja McDonaldizacije, ali i još deblju kad se radi o gorućim pitanjima, pitanjima koja već jako dugo dijele zapadnu javnost, ili čak plešu po rubu zakonitosti.

Tako smo odabrali ukratko razmotriti rad klinika za abortuse između ostalog jer ovo pitanje Ritzer, navodeći bioetička pitanja koja sam nalazi kao sporna – poput porođaja u bolnici, ili umiranja u istima bez rodbine – ne spominje, te s druge strane kao protutežu predstavili porast anti-gender pokreta koji žele postaviti ženu u njene historijski nametnute društvene, a posljedično i pravne okvire kada je riječ o ljudskim pravima, pravu na izbor, slobodu i abortus.

U posljednjem dijelu analizirali smo kako se McDonaldizacija prelila i na tzv. hook-up kulturu, gdje mladi mogu izabrati partnera bez trošenja

vremena, uz visoke razine kontrole i efikasnosti. Što dolazi uz cijenu, kako pokazuju rezultati istraživanja, u vidu nezadovoljstva takvim načinom međuljudskog kontakta.

Zaključno, Ritzerova McDonaldizacija društva može poslužiti kao interpretacijski, ali i simbolički okvir za razumijevanje savremenog društva. Da bismo u potpunosti shvatili današnji svijet u duhu McDonaldizacije, moramo promatrati i pozitivne elemente društva koji djeluje prema ovom konceptu. Možda čovjek jest danas postao više otuđen, možda je svijet danas nepravedan (jaz između bogatih i siromašnih), ali čovjek kroz svoje postojanje nikad nije imao više prilika i mogućnosti za lični i kolektivni napredak, nikad više nije bio umrežen u globalnu zajednicu i uživao benefite koji su mu servirani. Činjenica ostaje da je McDonaldizirani svijet svuda oko nas a da je tehnologija učinila sve vidljivim, što za posljedicu ostavlja otvorena pitanja slobode, prava na privatnost, prava na izbor i autonomiju ličnosti. U konačnici, na čovjeku je da redizajnira, inovira i radi stvari po potrebi drugačije kako bi unaprijedio svoj habitus, a na vladama da donose legislative u interesu tog istog čovjeka.

Literatura

- Abortion on Demand. (2024). *Abortion on demand*. Preuzeto 16.07.2025. sa <http://www.abortionondemand.org>.
- ANSIRH. (2023). *Abortion facility database*. Preuzeto 16.07.2025. sa <https://ansirh.org>.
- Armstrong, K. (2007). *Bitka za Boga*. Sarajevo: Šahinpašić.
- Bailey, R. (2015). *The End Of Doom: Environmental renewal in the twenty-first century*. New York: Thomas Dunne Books.
- Berger, V. (2023). Mediatized Love: A Materialist Phenomenology of Tinder. *Social Media + Society*, 9(4), 1-15. Preuzeto 16.07.2025. sa <https://doi.org/10.1177/20563051231216922>.
- Bolli, T., & Pusterla, F. (2022). Decomposing the effects of digitalization on workers' job satisfaction. *International Review of Economics*, 69(2), 263-300.

- Garcia, J. R., Reiber, C., Massey, S. G., & Merriwether, A. M. (2012). Sexual Hookup Culture: A Review. *Review of general psychology : Journal of Division 1, of the American Psychological Association*, 16(2), 161-176.
- Giddens, A. (1991). *Modernity and self-identity: Self and society in the late modern age*. Stanford: Stanford University Press.
- Giddens, A. (1990). *The Consequences Of Modernity*. Cambridge: Polity Press.
- INeedA. (2024). *Abortion services on demand*. Preuzeto 16.09.2025. sa <http://www.ineedana.com>.
- Johnson, A. (2016). *The walls are talking: Former abortion clinic workers tell their stories*. San Francisco: Ignatius Press.
- Jung, C. G. (2014). *The Undiscovered Self*. London: Routledge Classics.
- Kostić, C. (1973). *Sociologija grada*. Beograd: Centar za analizu i projektovanje prostornih sistema.
- Madeira, J. L. (2015). Conceiving of Products and the Products of Conception: Reflections on Commodification, Consumption, ART, and Abortion. *Journal of Law, Medicine & Ethics*, 43(2), 293–306.
- Miller, C. C., Sanger-Katz, M., & Katz, J. (2024). *Abortions have increased, even for women in states with rigid bans, study says*. Preuzeto 17.07.2025. sa <https://www.nytimes.com/2024/10/22/upshot/abortions-rising-state-bans.html>.
- Paternotte, D. & Kuhar, R. (2017). The anti-gender movement in comparative perspective. In D. Paternotte, D. And Kuhar. R. (Eds.) *Anti-Gender Campaigns in Europe. Mobilizing Against Equality*. Lanham: Rowman & Littlefield, pp. 253-276.
- Ritzer, G. (1997). *Suvremena sociološkijska teorija*. Zagreb: Nakladni zavod.
- Ritzer, G. (2018). *The McDonaldization of society: Into the digital age* (9th ed.). Thousand Oaks: SAGE Publications.

- Sahadi, J. (2023). *US employees are more satisfied than ever, new survey finds*. Preuzeto 17.09.2025. sa <https://edition.cnn.com/2023/05/11/success/employee-job-satisfaction-survey-conference-board>.
- Sowell, T. (2000). *Basic economics: A citizen's guide to the economy*. New York: Basic Books.
- Tupy, M. L., & Pooley, G. L. (2022). *Superabundance: The story of population growth, innovation, and human flourishing on an infinitely bountiful planet*. Washington, DC: Cato Institute.
- Tan, M. (2014). Abortion in/as a consumer structure. *Solidarity: The Journal of Catholic Social Thought and Secular Ethics* 4(1), Article 7.
- Taylor, C. (2007). *A secular age*. Cambridge: Harvard University Press.

Contemporary reflection on Ritzer`s concept of “McDonaldization of society”

Abstract: The paper problematizes the concept of the McDonaldization of society by George Ritzer in the context of contemporary social phenomena and theories that have marked the transition from traditional to modern society, as well as reflecting on new social elements and events of today, with a particular emphasis on issues of bioethics, dehumanization, abortion, and new trends in sexuality and youth hook-up culture, characterized by a lack of empathy and affection, and representing a kind of biological and sexual transaction, all facilitated by modern technologies. We will also write about the anti-gender movements and their role in restricting sexual and reproductive rights. The aim of this analysis is to critically reflect on and understand Ritzer's concept of McDonaldization, its implementation in contemporary social processes, and its implications. We will attempt to separate the treatment of the cultural dangers of McDonaldization, which raises, among other things, bioethical questions and dilemmas, from the economic and, above all, human aspects.

Keywords: McDonaldization; bioethics; dehumanization; hook-up culture; irrationality of rationality



PRIKAZI KNJIGA

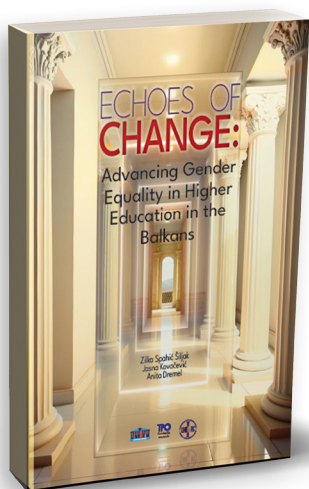

Zilka Spahić Šiljak, Jasna Kovačević i Anita Dremel (2025)

Echoes of Change: Advancing Gender Equality in Higher Education in the Balkans

Sarajevo: Univerzitet u Sarajevu i TPO fondacija

Knjiga *Echoes of Change: Advancing Gender Equality in Higher Education in the Balkans* autorica Zilke Spahić Šiljak, Jasne Kovačević i Anite Dremel kruna je višegodišnjeg nastojanja direktorice TPO fondacije, profesorice Zilke Spahić Šiljak i njenih kolegica da rodne studije, kao iznimno važna i teorijski uokvirena interdisciplinarna znanost, zauzmu svoje mjesto u akademskim kurikulumima univerziteta u našoj regiji. Do prije nekoliko godina rodne studije, bez obzira što su u razvijenim društvima liberalnog svjetonazora, izgradile poziciju relevantne znanosti našeg doba koja metodološki,

gnoseološki i epistemološki traga za slobodom i pravdom bez ideoloških redukcija, na Balkanu nisu prihvaćane bez zazora i otpora patrijarhalnih, militantno-parohijalnih struktura uz koje se veže sirova moć negativnog uticaja na procese feminističke emancipacije kao prethodnog uvjeta za opću emancipaciju ljudskog roda.

Uprkos snažnim otporima, zahvaljujući prije svega hrabrim i mudrim ženskim glasovima, pitanje roda postajalo je sve više legitimno društveno i akademsko pitanje čijem je prodoru u društvenu zbilju značajan doprinos dao upravo Univerzitet u Sarajevu sa pokretanjem magistarskih i doktorskih studija roda u okviru Centra za interdisciplinarnu postdiplomske studije „Zdravko Grebo“, u periodu između 2006. i 2013. godine. To je, uz druge institucionalne doprinose iz regije, te individualni i zajednički rad profesorica, istraživačica i aktivistica iz Zagreba, Beograda, Novog Sada, Podgorice... otvorilo akademske mogućnosti za ozbiljna istraživanja roda kao nove konstruktivističke znanosti u džungli balkanskog patrijarhata shvaćenog kao podrazumijevajuća civilizacijska vertikala.

Ako je patrijarhat sa svojim tradicionalnim obredima i gestama kojima dominira nasilje kao oblik porodičnog i društvenog života uspostavio punu kontrolu nad reprodukcijom društvene moći a koja se sve do danas prostire svijetom zatvorenih, autoritarnih, totalitarnih i poludemokratskih društava

kao zahtjev za permanentnu i konačnu drugost ženskog subjekta, onda je akademska, društvena, kulturna i aktivistička pojava rodni studija, veličanstveni izazov nasilju, tačnije muškom nasilju kao apsolutnoj tangenti čovječanstva. Ipak, u Evropi je, isključujući ratove, došlo do smanjenja nasilja ili *procesa civiliziranja*, koji je morao dovesti do *civiliziranja običaja* i epizoda nenasilja iz kojih se posredno iznjedrila i rodna deskripcija i analiza historije. Budući da je nasilje najintenzivniji pojam ljudske historije, onda je i njegovo radikalno zahvaćanje moguće i bit će moguće samo i samo metodologijom rodni i mirovni studija kao komplementarnih, budući da su to discipline koje ne računaju samo na neutralnu potvrdu empirije, već zahtijevaju i vrijednosni odgovor u konstruktivističkoj maniri, koja podatke i teoriju transformira u vrijednosni zahtjev za slobodu i pravdu. Zato je Galtungova interpretacija nasilja (direktno, strukturno, kulturno) iz ugla mirovni studija izuzetan instrument kojim su se i posredno i neposredno služile i autorice ovog značajnog rukopisa čija se znanstvena, akademska i društvena vrijednost ne može precijeniti, čak i unutar najkonzervativnijih debata a koje, eventualno, mogu uslijediti, na fonu zahtjeva upravljačkih alijansi nove desničarske konzervativne revolucije za proglašavanje rodne ravnopravnosti epifenomenom historije i rodnom ideologijom čiji je rok trajanja istekao

zajedno sa inkluzivnim, pluralnim liberalizmom.

Zilka Spahić Šiljak, ta neumorna teologinja i feministica, zajedno sa kolegicama Kovačević i Dumel upustila se u drugo istraživanje rodno zasnovanog nasilja. Prvo su Spahić Šiljak i TPO fondacija 2021. godine proveli temeljno istraživanje rodno zasnovanog nasilja („GBV“) na univerzitetima u Bosni i Hercegovini, Hrvatskoj, Srbiji i Crnoj Gori. Drugo istraživanje, po kojemu je ova knjiga dobila naziv, impresivan je akademski poduhvat, komprehenzivno istraživanje o rodno zasnovanom nasilju koje u komparativnoj perspektivi, upoređujući stanje GBV u prvom istraživanju sa rezultatima recentnog (drugog) istraživanja, nudi obilje kvalitativnih i kvantitavnih dokaza koji bacaju dodatno svjetlo na neistražene, mrtve uglove rodno zasnovanog nasilja na univerzitetima u našoj regiji.

GBV delikatno je i složeno pitanje rodni studija i jedno od najvažnijih pitanja našeg posrnulog svijeta u kojemu je nasilje nad ženama kao primarni oblik rodno zasnovanog nasilja, poprimilo zastrašujuće oblike i organizirano institucionalno sljepilo hiperpatrijarhalnih političkih i sudskih sistema otpornih na sistemsko kažnjavanje femicida, feminocida i drugih oblika direktnog i strukturnog nasilja u čijim pozadinama kao legitimator tih nasilja stoji nesaznatljivo kulturno nasilje. Ono se i po rezultatima ovog istraživanja,

(poglavlje *Društveno-kulturni aspekti rodno zasnovanog nasilja*) pojavljuje kao *sociokulturna norma koja promovira mušku dominaciju i žensku potčinjenost*, kao duhovni instrument iz pozadine, kao ono nasilje koje čini da se direktno i strukturno nasilje tretiraju i vide prihvatljivim. Pa kada svećenik u dogmatskoj ekstazi kaže da je muškarac prvost a žena drugost onda mnogi vjernici kojima je duhovni autoritet sve, naprosto vjeruju u taj kulturni kod koji u konačnici vodi nasilju nad ženama, primjera radi. Kulturni obrasci generirani iz negativnih, nasilnih vrela tradicionalnog nasljeđa, ma koliko se pravdali kulturom i tradicijom samo su olakšavajući mehanizmi militantnom patrijarhatu da vrši nasilje, bilo direktno (nad pojedincem ili grupom) bilo strukturno institucionalizirano nasilje države nad „ljudskim naplavinama koje se ne uklapaju“.

Kroz 15 poglavlja knjiga demonstrira visok nivo pojmovne i sadržajne artikulacije. Jezik u potpunosti korespondira sa reguliranim diskursom rodni studija kao interdisciplinarni znanosti. Od uvoda u kojemu je objašnjena vrlo zahtjevna metodološka aparatura pa do zaključnih spoznaja, autorice drže cijeli tekst na okupu što je rezultiralo uzročno-posljedičnom interpretacijom kao znanstvenom interpretacijom, *par excellence*. Knjiga, iako obrađuje mnogobrojne aspekte rodno zasnovanog nasilja, po vrlo dobro struktuiranim poglavljima (*Seksistički*

humor i šale, Rodno osjetljiv jezik, Religija i rodno zasnovano nasilje, Rodno uvjetovano nasilje prema marginaliziranim skupinama na univerzitetima, Rod, invaliditet i intersekcionalnost, Femicid, anti-gender pokret i rodno zasnovano nasilje...), uz besprijekornu kvalitativnu i kvantitativnu analizu koje nam omogućuju jasne uvide u odnos studenata i studentica, nastavnika i nastavnica i administrativnog osoblja prema pitanjima koja su sadržaj anketnih upitnika i intervjua, *de facto* nudi na kraju svakog poglavlja i mikrozaključke koji su s jedne strane rezultat sistemskog istraživanja dobijenih odgovora uz različita metodološka ukrštanja, no, s druge strane ti mikrozaključci su i neki oblik preporuke kako raditi na prevladavanju rodno zasnovanog nasilja u različitim sferama akademskog života i rada. Također, pored obrađivanja najtežih oblika rodno zasnovanog nasilja, autorice nisu stale na tome nego su određena poglavlja posvetili, opet na osnovu istraživanja, stvaranju institucionalnih uvjeta za smanjenje rodno zasnovanog nasilja: Šta država kao sistem i univerzitet kao podsistem mogu uraditi da se strategije UNIGEM-a (*University and Gender mainstreaming*) u borbi protiv rodno zasnovanog nasilja implementiraju? Tako imamo poglavlja koja se faktički pojavljuju kao depo za buduća istraživanja, kao memorija UNIGEM-a a koja nam omogućuje da idemo dalje u istraživanja, naprimjer, poglavlje koje se bavi izazovima intersekcionalnosti. Na tom pozitivnom

i ambicioznom tragu stvaranja uvjeta za promjenu rodne paradigme su poglavlja *Izazovi intersekcionalnosti u analizi rodne ravnopravnosti na univerzitetima: Lekcije naučene iz UNIGEM istraživanja, Institucionalizacija rodne ravnopravnosti na Zapadnom Balkanu: napredak, izazovi i budući pravci, Rodno osviještena nastava u univerzitetkim kurikulumima-postignuća i izazovi...*

Metodološki i sadržajno, riječ je o izvornom naučnom djelu, sa upotrebom referentne i recentne literature iz interdisciplinarnog područja koja je predmet istraživanja.

Ovaj rukopis temeljni je poduhvat koji propituje, prije svega, rodno zasnovano nasilje, u širokim metodološkim, gnoseološkim i epistemološkim zahvatima, sukladno kriterijima rodni studija kao interdisciplinarnog znanosti. Literatura je saobražena zahtjevima istraživanja, aktualna, inovativna i vrijednosno afirmativna za rodnu ravnopravnost. Rukopis je, u konceptualnom i jezičkom smislu, iznesen pregledno i jasno.

Na kraju ovog prevažnog rukopisa su zaključci i preporuke u kojima su sabrani izuzetno korisni uvidi o rodno zasnovanoj diskriminaciji i načinima uticaja kako bi se ta diskriminacija okončala ne samo prema ženama nego i prema drugim marginaliziranim skupinama kao što su pripadnici LGBTQIA populacije i osobe s invaliditetom u akademskim i profesionalnim okruženjima. U tom

kontekstu autorice nude preporuke koje se tiču: institucionalnih politika i potrebnih reformi, obrazovanja i podizanja svijesti te podrške žrtvama i preživjelima.

Kao ključni panoramski uvid, ističem da je, bez obzira što su univerziteti i države u regiji napravili određene pomake u suzbijanju rodno zasnovanog nasilja i afirmaciji rodne ravnopravnosti, naročito kroz razvoj institucionalnih mehanizama zaštite ugroženih, osnaživanje sudova i tužilaštava za adekvatno sankcioniranje ubica žena i pripadnika vulnerabilnih skupina, moramo biti svjesni da bi većina pozitivnih rezultata (ako ih ima) izostala kao ishod isključivo djelovanja institucionalno slabih balkanskih država čiji patrijarhalni kôd ova pitanja drži u ladici povijesti i oni izađu na svjetlo dana tek angažmanom posvećenica kao što su TPO fondacija i pridruženi projekti kao UNIGEM, naravno i drugi projekti koji pokušavaju uvjeriti naš duboki patrijarhat da rodna ravnopravnost ne postoji i da je rodno zasnovano nasilje neporeciva činjenica naših regionalnih života.

Sumnjam da je pravna norma, juristička regulacija rodne ravnopravnosti i rodno zasnovanog nasilja dovoljna. Topos (opće mjesto) koji često možemo čuti u javnom govoru, *da su naši zakoni dobri ali se ne provode*, a ta se ocjena ne odnosi samo na opće zakone nego i na zakone vezane za pitanja roda, potvrđuje da je naš najveći problem u izgradnji rodne ravnopravnosti i rodno pravne države

i društva, samo društvo, odnosno kulturne i tradicijske norme koje iza scene svojom povijesnom statičnošću utiču na pravno stanje tako da se moguće bolje pravno stanje suspendira kulturnim nasiljem kao trajnom kategorijom. Čak i najbolje napisani zakoni o rodno zasnovanom nasilju ne mogu polučiti promjenu ako nismo promijenili kulturne standarde i norme. Za početak, u nižim razredima osnovne škole kurikulumi moraju biti promijenjeni kako bi kod dječaka umetnuti apriorni patrijarhalni kôd bio transformiran u kôd rodne ravnopravnosti. Ovaj prikaz nije mjesto za širu elaboraciju, ali u biti sve se svodi na to. Kao početak odgoja i izgradnje boljeg svijeta sutrašnjice.

Ova knjiga svojim nalazima potvrđuje da je patrijarhat kao neshvaćena opresija ključni uzrok nasilja: u porodici, u društvu te na univerzitetima. Sadržajem je obuhvaćeno toliko bitnih oblasti u kojima caruje rodno zasnovano nasilje i patrijarhalna matrica kao opravdavajući agens tog nasilja a koji se ne primjećuje, budući da se patrijarhat tretira kao stvar u svijetu, kao „dar prirode“ ili „dar Boga“ i šta se tu ima propitivati, diskutirati, analizirati, mijenjati... Rušenje tih, od strane patrijarhata samoproklamiranih aksioma, poduhvat je vrijedan dugotrajne borbe. Ono što na neki način raduje je podizanje svijesti kod studentica i studenata, kao i nastavnica i nastavnika te administrativnog univerzitetskog osoblja da problem rodno zasnovanog nasilja

postoji. Iako pomaci u razumijevanju tog problema uglavnom nisu veliki, to ipak omogućuje da se rodno zasnovana pojmovna arhitektura širi univerzitetskim hodnicima i kabinetima kao razumno i logično uvjerenje. Naprimjer, ako je više žena u našim društvima završilo fakultete od muškaraca, zar to ne bi trebao biti potreban i dovoljan uvjet za transformaciju: da one koje su uvijek u parteru budu gore a oni koji su uvijek gore budu za promjenu dole, kako bi tim transferom uvjeti za rodnu ravnopravnost konačno dostigli nultu tačku.

Predlažem da se ova važna knjiga, izvorno objavljena na engleskom jeziku, objavi i na bosanskom, crnogorskom, hrvatskom i srpskom jeziku-jezicima. Bio bi to značajan doprinos otvaranju uvjeta za smanjenje rodno zasnovanog nasilja. Barem kod onih koji će pročitati ovu knjigu i promijeniti se nabolje. *Razumjeti znači promijeniti se.*

Nerzuk Ćurak¹

*Univerzitet u Sarajevu –
Fakultet političkih nauka*

¹ nerzuk.curak@fpn.unsa.ba

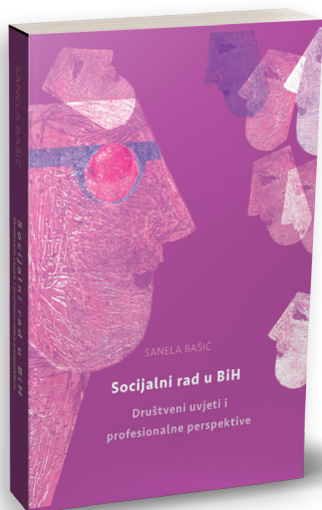

Sanela Bašić (2022)

Socijalni rad u BiH: društveni uvjeti i profesionalne perspektive

Sarajevo: Fakultet političkih nauka
Univerziteta u Sarajevu

Monografija *Socijalni rad u BiH: društveni uvjeti i profesionalne perspektive* prof. dr. Sanele Bašić značajno doprinosi razumijevanju historije, teorije i društvene uloge socijalnog rada u Bosni i Hercegovini. Riječ je o jednom od pionirskih i prijeko potrebnih djela za razumijevanje socijalne historije u Bosni i Hercegovini, koje je rezultat dugogodišnjeg istraživačkog i nastavnog rada autorice koja, kroz multidisciplinarni pristup, vješto povezuje sociološke, politološke i historijske uvide. Knjiga se izdvaja ne samo pionirskim karakterom nego i kritičkim pristupom složenim procesima kroz koje je socijalni rad prolazio u različitim historijskim razdobljima.

Međutim, autorica se ne zaustavlja na pukom hronološkom opisu već ta historijska razdoblja koristi kao analitičke okvire kroz koje promatra evoluciju profesije i njene interakcije sa širim društvenim silnicama. Upravo jedan od ključnih doprinosa knjige profesiji socijalnog rada jeste njegova postavka kao trodimenzionalne pojave: profesije, obrazovnog sistema i naučne discipline. Socijalni rad se dakle analizira na više nivoa: kao praktična djelatnost u službama socijalne zaštite odnosno u humanitarnim i karitativnim organizacijama, kao predmet formalnog obrazovanja i kao akademska disciplina koja proizvodi znanje o društvenim problemima i načinima njihovog rješavanja.

Struktura od osam poglavlja, s pripadajućim potpoglavljima, pruža jasan i zaokružen pregled razvoja profesije: od perioda između dva svjetska rata, preko karitativnih aktivnosti tokom i nakon Drugog svjetskog rata, kroz etape konstituiranja, konsolidacije, transformacije i akademizacije socijalnog rada, pa sve do razmatranja praksi u ratnim okolnostima (1992–1995) i savremenog, još uvijek tranzicijskog razdoblja. Već u uvodu autorica naglašava da nijedna profesija ne može biti u potpunosti shvaćena izvan društvenog, političkog i kulturnog konteksta u kojem se razvija. Na taj način socijalni rad pozicionira kao društveno uslovljenu praksu, a ne tek skup metoda i tehnika. Nadalje, Bašić (str. 21-27) otvara dva ključna pitanja – „Šta je socijalni rad?“ i „Zašto je važno poznavati

historiju socijalnog rada?“ - pri čemu prvo povezuje s problemom identiteta profesije i njenom ambivalentnom ulogom između interesa države i zaštite prava pojedinaca, naglašavajući potrebu utemeljenja prakse na principima ljudskih prava. Drugo pitanje povezuje s time da je historija trajno prisutna i nužna za razumijevanje savremenog konteksta i izazova socijalnog rada. Profesorica Bašić podsjeća da bez kritičkog uvida u prošlost ne možemo adekvatno sagledati sadašnjost niti izgraditi etički održive prakse za budućnost.

Period između dva svjetska rata, kao drugo poglavlje knjige, prikazno je kao vrijeme prvih oblika organizirane pomoći, dominantno humanitarnog i karitativnog karaktera. Iako bez institucionalne snage, u uslovima siromaštva, ratnih posljedica i slabe državne infrastrukture stvoreni su temelji za kasniju institucionalizaciju profesije - još uvijek fragmentirano i nesistematski, ali značajno za njenu historijsku putanju.

Razdoblje socijalizma donosi procese stabilizacije i institucionalizacije socijalnog rada. Socijalistička država podstiče izgradnju institucija socijalne zaštite, formalno obrazovanje socijalnih radnika i širenje djelatnosti unutar zdravstvenog i obrazovnog sistema. Međutim, ideološki okvir ograničava autonomiju profesije, svodeći je na instrument društvene politike i sputavajući kritičko promišljanje. Autorica jasno ukazuje na kontradikcije tog razdoblja: unatoč profesionalnom i

institucionalnom rastu, orijentacija prema pravima korisnika ostala je potisnuta, čime se problematizira često idealizirana slika socijalizma kao zlatnog doba socijalne zaštite.

Tranzicijski i postratni period Bašić sagledava kao vrijeme duboke krize, ali i novih početaka. Rat u BiH (1992–1995) stavlja u fokus koncept „dijeljene traumatske stvarnosti“, kojim autorica objašnjava specifičnu poziciju socijalnih radnika – istovremeno pomagača i svjedoka vlastitih traumatskih iskustava. Uloga socijalnog rada u ovom periodu postaje višeslojna: od neposrednog humanitarnog odgovora do suočavanja s posljedicama masovnih stradanja i prisilnih migracija. Bašić govori kako u dijeljenoj traumatskoj socijalni rad postaje podijeljena profesija za socijalno društvo: „Slom ranijeg društvenog sistema, unutar kojeg je profesionalni socijalni rad bio situiran, i uspostava novih etniciziranih režima socijalne zaštite doprinijet će dijeljenju profesije po etničkoj liniji“ (str. 242). Upravo ta postratna tranzicija donosi nove izazove – političku instrumentalizaciju, prijetnje deprofesionalizacije i marginalizaciju unutar obrazovnog i zdravstvenog sistema. Socijalni rad često biva reduciran na birokratsku funkciju, umjesto da se afirmira kao profesija zasnovana na ljudskim pravima i socijalnoj pravdi.

Završna poglavlja otvaraju prostor za daljnje promišljanje socijalnog rada u svjetlu savremenih izazova:

rastućih socijalnih nejednakosti, erozije solidarnosti, migracija, nasilja i nepovjerenja u institucije. Bašić poziva na reafirmaciju socijalnog rada kao profesije koja mora ostati ukorijenjena u društvenom angažmanu i akademskoj kritici, ali i etički posvećena najranjivijim članovima zajednice.

Empirijski doprinos knjige posebno je značajan. U korpusu od 280 izvora, prikupljenih uprkos gubicima arhivske građe tokom rata, Bašić uspijeva rekonstruirati razvoj profesije i očuvati institucionalnu memoriju socijalnog rada u BiH. Time djelo ima i dokumentarističku vrijednost. Monografija se dodatno izdvaja sposobnošću povezivanja teorije i prakse. Socijalni radnici nisu prikazani samo kao praktični pomagači, već i kao istraživači, zagovarači i akteri društvene promjene- pristup koji podržavaju i *Globalni standardi za obrazovanje i obuku u socijalnom radu* (2014), naglašavajući da profesija treba kombinovati praktičnu pomoć, zagovaranje i doprinos društvenoj promjeni. Autorica afirmira ideju socijalnog rada kao refleksivne, kritičke i emancipatorske profesije. Pri tom ne romantizira prošlost, nego svaku historijsku fazu sagledava kroz njene unutrašnje kontradikcije - od ograničenja socijalističke ideologije do izazova tranzicijskog društva.

Zaključno, *Socijalni rad u BiH: društveni uvjeti i profesionalne perspektive* nije samo kritička analiza uspona i

padova socijalnog rada kroz različite historijske kontekste, već i poziv na njegovu buduću izgradnju kao kritičke, emancipatorske i društveno odgovorne discipline. Knjiga obogaćuje akademsku bazu znanja, potiče profesionalnu savjest i reafirmira društvenu solidarnost, što je čini nezaobilaznim štivom za sve koji se bave socijalnim radom, socijalnom politikom i širim pitanjima društvene pravde u BiH i regiji. U vremenu rastućih nejednakosti i slabljenja društvene kohezije, djelo Sanele Bašić predstavlja snažan podsjetnik na nužnost reafirmacije socijalnog rada kao profesije duboko utemeljene u principima ljudskih prava i socijalne pravde.

Vasva Smajlović Duranović¹
*Univerzitet u Sarajevu –
 Fakultet političkih nauka*

¹ vasva.smajlovic@fpn.unsa.ba

RECENZENTI ZA GODIŠTE XIV
PEER REVIEWERS FOR VOLUME XIV

ADNAN MUMINOVIĆ

Univerzitet u Sarajevu, Ekonomski fakultet
University of Sarajevo, School of Economics and Business
adnan.muminovic@efsa.unsa.ba

ADNAN TUFEKČIĆ

Univerzitet u Tuzli, Filozofski fakultet
University of Tuzla, Faculty of Philosophy
adnan.tufekcic@untz.ba

ADRIJANA ZAHARIJEVIĆ

Univerzitet u Beogradu, Institut za filozofiju i društvenu teoriju
University of Belgrade, Institute for Philosophy and Social Theory
adriana.zaharijevic@gmail.com

AMILA ŽDRALOVIĆ

Univerzitet u Sarajevu, Pravni fakultet
University of Sarajevo, Faculty of Law
a.zdralovic@pfsa.unsa.ba

ANDREJ NATERER

Univerzitet u Mariboru, Filozofski fakultet
University of Sarajevo, Faculty of Philosophy
andrej.naterer@um.si

ANES MAKUL

Univerzitet u Tuzli, Filozofski fakultet
University of Tuzla, Faculty of Philosophy
anes.makul@untz.ba

BELMA BULJUBAŠIĆ

Univerzitet u Sarajevu, Fakultet političkih nauka
University of Sarajevo, Faculty of Political Sciences
belma.buljubasic@fpn.unsa.ba

BORISLAV VUKOJEVIĆ

Univerzitet u Banjoj Luci, Fakultet političkih nauka
University of Banja Luka, Faculty of Political Sciences
borislav.vukojevic@fpn.unibl.org

DANIJELA LAKIĆ

Univerzitet u Istočnom Sarajevu, Filozofski fakultet
University of East Sarajevo, Faculty of Philosophy
danijela.lakic@ffuis.edu.ba

DUŠAN RISTIĆ

Univerzitet u Novom Sadu, Filozofski fakultet
University of Novi Sad, Faculty of Philosophy
risticd@ff.uns.ac.rs

EHLIMANA SPAHIĆ

Univerzitet u Sarajevu, Fakultet političkih nauka
University of Sarajevo, Faculty of Political Sciences
ehlimana.spahic@fpn.unsa.ba

ELVIR ŠAHIĆ

Univerzitet u Sarajevu, Ekonomski fakultet
University of Sarajevo, School of Economics and Business
elvir.sahic@efsa.unsa.ba

EMINA HASANAGIĆ DURMIŠEVIĆ

Nezavisna istraživačica
Independent Researcher
emina.hasanagic@gmail.com

ERNA LUČIĆ

Univerzitet u Tuzli, Filozofski fakultet
University of Tuzla, Faculty of Philosophy
erna.lucic@untz.ba

HARIS CERIĆ

Univerzitet u Sarajevu, Fakultet političkih nauka
University of Sarajevo, Faculty of Political Sciences
haris.ceric@fpn.unsa.ba

HARIZ HALILOVICH

RMIT Univerzitet, Fakultet za globalne, urbane i društvene studije
RMIT University, School of Global, Urban and Social Studies
hariz.halilovich@rmit.edu.au

HARUN KARČIĆ

Nezavisni istraživač
Independent Researcher
harunkarcic@gmail.com

LEJLA BALIĆ

Univerzitet u Sarajevu, Pravni fakultet
University of Sarajevo, Faculty of Law
l.balic@pfsa.unsa.ba

LUKA BRKIĆ

Sveučilište u Zagrebu, Fakultet političkih znanosti
University of Zagreb, Faculty of Political Science
luka.brkic@fpzg.hr

MARIJA ČUTURA

Sveučilište u Mostaru, Ekonomski fakultet
University of Mostar, Faculty of Economics
marija.cutura@ef.sum.ba

MARIJANA MAKSIMOVIĆ

Univerzitet u Beogradu, Institut društvenih nauka
University of Belgrade, Institute for Social Sciences
mmaksimovic@idn.org.rs

MARIJA SLIJEPČEVIĆ

Sveučilište VERN', Odsjek za odnose s javnošću i studij medija
VERN' University, Public Relations and Media Studies Department
marija.slijepcevic@vern.hr

MIRZA BULJUBAŠIĆ

Univerzitet u Sarajevu, Fakultet za kriminalistiku, kriminologiju i sigurnosne studije

University of Sarajevo, Faculty of Criminal Justice, Criminology and Security Studies

mbuljubasic@fkn.unsa.ba

MUHIDIN MULALIĆ

Međunarodni Univerzitet u Sarajevu, Odsjek za političke nauke i međunarodne odnose

International University of Sarajevo, Department of Political Science and International Relations

mmulalic@ius.edu.ba

NERKEZ OPAČIN

RMIT Univerzitet, Fakultet za globalne, urbane i društvene studije

RMIT University, School of Global, Urban and Social Studies

nerkez.opacin@rmit.edu.au

NUSRETA SALIĆ

Univerzitet u Tuzli, Filozofski fakultet

University of Tuzla, Faculty of Philosophy

nusretas@gmail.com

SARINA BAKIĆ

Univerzitet u Sarajevu, Fakultet političkih nauka

University of Sarajevo, Faculty of Political Sciences

sarina.bakic@fpn.unsa.ba

SAŠA STJEPANOVIĆ

Sveučilište Jurja Dobrile u Puli, Fakultet ekonomije i turizma „Dr. Mijo Marković“

University of Juraj Dobrila in Pula, Faculty of Economics and Tourism „Dr. Mijo Marković“

sstjepan@unipu.hr

SEAD TURČALO

Univerzitet u Sarajevu, Fakultet političkih nauka
University of Sarajevo, Faculty of Political Sciences
sead.turcalo@fpn.unsa.ba

SILVANA MOJSOVSKA

Univerzitet „Sveti Ćirilo i Metodije“, Ekonomski Institut – Skoplje
University “Ss. Cyril and Methodius”, Institute of Economics – Skopje
s.mojsovska@ek-inst.ukim.edu.mk

TAHIR HERENDA

Univerzitet u Sarajevu, Pravni fakultet
University of Sarajevo, Faculty of Law
t.herenda@pfsa.unsa.ba

TATJANA SEKULIĆ

Univerzitet Milan-Bicocca, Odsjek za sociologiju i društvena istraživanja
University of Milano-Bicocca, Department of Sociology and Social
Research
tanja.sekulic@unimib.it

TUBA BOZ

RMIT Univerzitet, Fakultet za globalne, urbane i društvene studije
RMIT University, School of Global, Urban and Social Studies
tuba.boz@rmit.edu.au

VANESA VARGA

Sveučilište u Zagrebu, Fakultet hrvatskih studija
University of Zagreb, Faculty of Croatian Studies
vvarga@fhs.unizg.hr

VELDIN KADIĆ

Univerzitet u Sarajevu, Fakultet političkih nauka
University of Sarajevo, Faculty of Political Sciences
veldin.kadic@fpn.unsa.ba



SARAJEVSKI ŽURNAL ZA DRUŠTVENA PITANJA (2025)
SARAJEVO SOCIAL SCIENCE REVIEW (2025)

Web

ejournals.fpn.unsa.ba

Lektorica / BHS proofreading

Zinaida Lakić

Lektor za engleski jezik / English proofreading

Ena Mehić

Naslovna stranica / Cover design

Fabrika

DTP

Irma Katica

Tiraž

50 primjeraka

Štampa / Printed by

Štamparija Fojnica